

АКАДЕМІЯ НАУК УКРАЇНСЬКОЇ РСР
ІНСТИТУТ АРХЕОЛОГІЇ

Д. І. БЛІФЕЛЬД

ДАВНЬОРУСЬКІ
ПАМ'ЯТКИ ШЕСТОВИЦІ

КИЇВ
«НАУКОВА ДУМКА»
1977

Монографія присвячена давньоруським пам'яткам с. Шестовиці. Головним об'єктом дослідження серед них був Шестовицький могильник — важливий археологічний комплекс раннього періоду історії Київської Русі. Могильник досліджувався протягом багатьох років. Найбільшу кількість курганів дослідив сам автор.

Шестовицький могильник належав дружині чернігівського князя. Матеріали могильника відбивають соціальну диференціацію суспільства, складання пануючого класу в ранньофеодальній Русі, а також етнічний склад дружини, до якої набиралися переважно представники місцевого слов'янського населення.

Відповідальний редактор **В. Й. ДОВЖЕНОК**

Рецензенти

Г. Г. Мезенцева, А. Т. Сміленко

Редакція історії та археології

Місцевість навколо міста Чернігова по берегах р. Десни насичена археологічними пам'ятками. Майже кожні 3—4 км трапляються тут городища, селища і кургани. Проте цей район, на жаль, ще недостатньо вивчений. Чернігів, один з найбільших і найстаріших центрів Давньої Русі, почали археологічно досліджувати лише з 1946 р. На навколишніх городищах археологічні розкопки не велись. Вивчались могильники, які почав досліджувати у 70-х роках минулого століття Д. Я. Самоквасов. Проте старі розкопки не можуть задовольнити вимоги сучасного рівня науки. До того ж більшість курганів розкопали аматори, які не зафіксували результати своїх робіт. Отже, кожне нове археологічне дослідження на Чернігівщині набуває важливого значення і викликає значний інтерес.

Перші дослідження давньоруських пам'яток в с. Шестовиця здійснив у 20-х роках П. І. Смолічев, розпочавши розкопки могильника. У післявоєнні роки були продовжені роботи на могильнику, а також проведені розкопки на городищі в урочищі Коровель. Шестовицький могильник у 1948 та 1956—1958 рр. систематично досліджував автор пропонуваної праці.

Шестовицький могильник відображає важливий період в історії східних слов'ян — початковий період Давньої Русі. Поховання цього часу, здійснені ще за язичеським обрядом, містили багатий і різноманітний матеріал, який відображає соціальне розшарування у давньоруському суспільстві. Простежено майнову і соціальну диференціацію населення на підставі співставлень різних поховальних обрядів та складу речового інвентаря. Аналіз матеріалу дав можливість охарактеризувати майновий і соціальний стан як рядового населення, так і багатих озброєних дружинників, що належали до пануючого класу ранньофеодального суспільства Київської Русі. Окремі групи дружинних поховань, що різняться обрядами і речовими знахідками, відображають вже розвинуту ієрархію ранньофеодального суспільства.

У пропонованій праці досліджуються різні типи поховань і поховальних обрядів, їх еволюція, категорії речового матеріалу. Серед них речі військового призначення — зброя, кінське спорядження, предмети побуту, різноманітні жіночі і чоловічі прикраси. На основі знахідок з могильника дана спроба реконструкції покрою одягу та її окремих деталей.

Шестовицький могильник має важливе значення у вивченні так званого норманського питання. Пам'ятка ця фігурувала на сторінках буржуазної археологічної літератури у зв'язку з твердженнями про існування начебто на Русі «норманських колоній». Автор детально аналізує з цієї точки зору матеріали могильника, дає аргументовану критику норманської теорії, показує її неспроможність і безпідставність.

Дослідження поховальних обрядів та речового матеріалу Шестовицького могильника дали можливість автору дійти висновку, що давньоруська дружина набиралася переважно з місцевого слов'янського населення.

У пропонованій праці дано докладний аналіз основних рис Шестовицького могильника у відповідних співставленнях з аналогічними пам'ятками. Визначається місце могильника серед інших давньоруських пам'яток, зокрема Чернігівщини, розглядаються питання його історичної інтерпретації.

Давид Ісакович Бліфельд, який досліджував Шестовицький могильник, готував виявлені ним матеріали до публікації. На жаль, Д. І. Бліфельд помер у 1966 р., не закінчивши підготовку рукопису до друку. Рукопис праці Д. І. Бліфельда підготували до друку співробітники відділу давньоруської і середньовічної археології Інституту археології АН УРСР кандидат історичних наук А. Т. Сміленко, О. О. Паршина та інші.

ДАВНЬОРУСЬКІ АРХЕОЛОГІЧНІ ПАМ'ЯТКИ ШЕСТОВИЦІ

С. Шестовиця знаходиться на правому березі Десни, в 12—15 км на південний захід від сучасного міста Чернігова. Берег ріки тут високий, з крутими схилами, часто прорізаний балками, іноді вузькими і розгалуженими. Заплава Десни в цьому районі дуже широка з чисельними озерцями, що являють собою іноді стариці старих струмків, дрібних допливів Десни.

У с. Шестовиці виявлено низку археологічних пам'яток, з яких виділяються три комплекси давньоруських пам'яток (рис. 1). Перший комплекс цих пам'яток виявлений на північній околиці Шестовиці, в урочищі Рів, другий — в центрі села і, нарешті, третій знайдений в південно-західній околиці села, в урочищі Коровель та навколо нього.

Комплекс пам'яток в урочищі Рів складається з селища і курганного могильника. Назва урочища походить від вузької, довгої, розгалуженої балки, що проходить із заходу на схід, впадаючи у заплаву Десни. Поселення містилося на високому корінному березі, утвореному балкою та заплавою Десни.

Поселення було неукріплене, невеликих розмірів. Культурний шар складається в основному з уламків кераміки XI—XII ст., печини, кісток тварин тощо.

У центрі с. Шестовиця виявлено залишки городища, від чого цю частину села місцеві жителі називають городище. Городище займає невелику площадку берегової тераси, що злегка видається в заплаву, підносячись на 10—12 м над її рівнем.

Городище має близьку до чотирикутної форму, витягнуту з півночі на південь, розміри його 300 × 150—160 м. Південно-східний кут городища трохи виступає за загальну лінію і заокруглений. Поверхня городища рівна з незначним нахилом на схід, в сторону заплави. З північного сходу городище обмежено невеликою, але широкою балкою, з півдня також балкою, але довшою, до якої примикає довге, вузьке озерце Розоваха, можливо, залишки струмка, що протікав поблизу городища. Східну межу городища становить лінія берегової тераси з круглими, місцями прямовисними схилами. З цього краю городище руйнується, так що первісну конфігурацію його тепер встановити неможливо.



Рис. 1. План археологічних пам'яток у с. Шестовиця.



Рис. 2. С. Шостовиця. Городище і могильник в урочищі Корівель

З північного заходу і заходу, зі сторони плато городище обмежено валом та ровом. Вал місцями ще і зараз досягає висоти 3 м і 10 м ширини в підшві. Вал дуже пошкоджений і розсунутий [79, с. 103—104]. Рів майже повністю замулений.

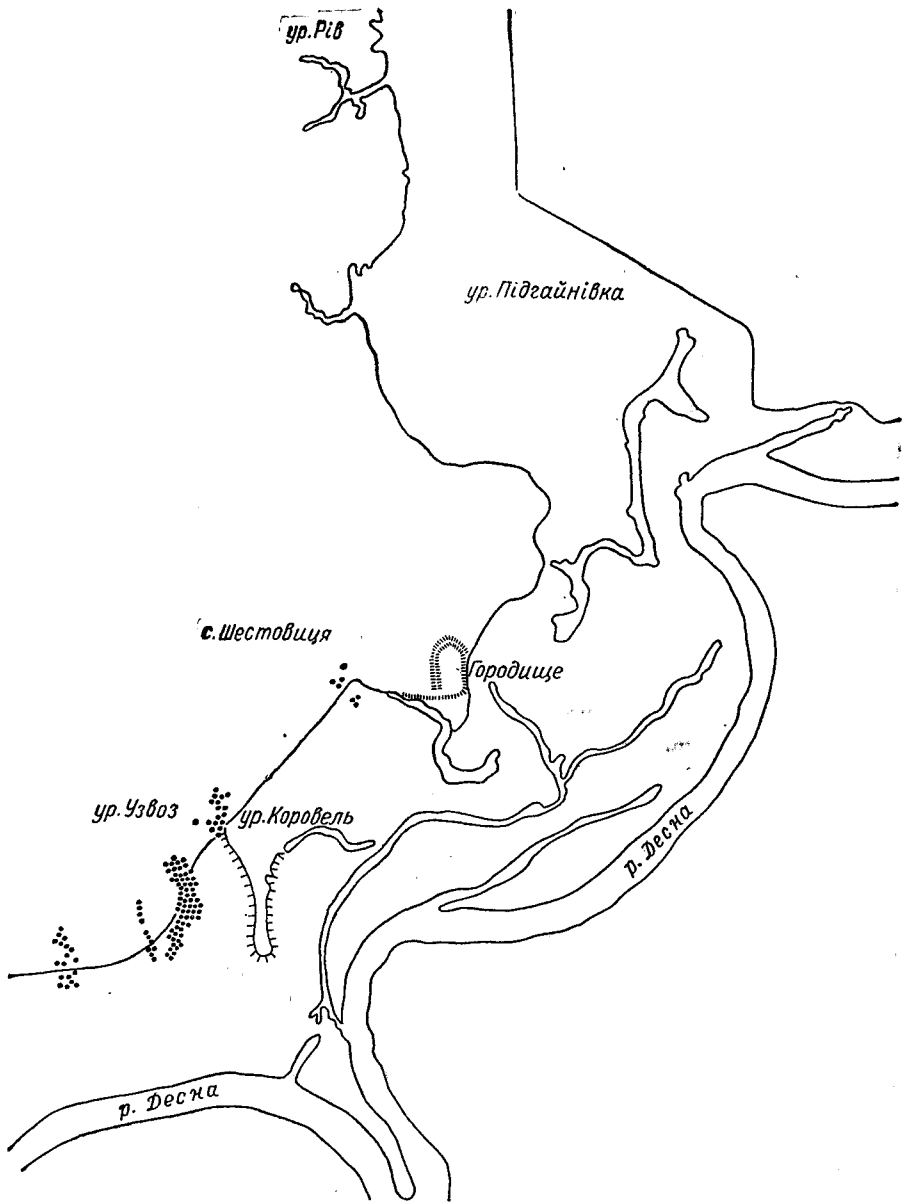
Городище зайнято садибами і, як показали розвідкові шурфи, закладені у 1947 р. В. А. Богусевичем, культурний шар його перекопаний. Культурні залишки трапляються на всій площі городища та на захід від нього. Цілком вірогідно, що за лінією укріплень містилась неукріплена частина поселення.

Підйомний матеріал з городища складається, головним чином, з фрагментів кераміки різного часу. Переважає кераміка XVII—XVIII ст. Трапляється також у великій кількості кераміка часів Київської Русі.

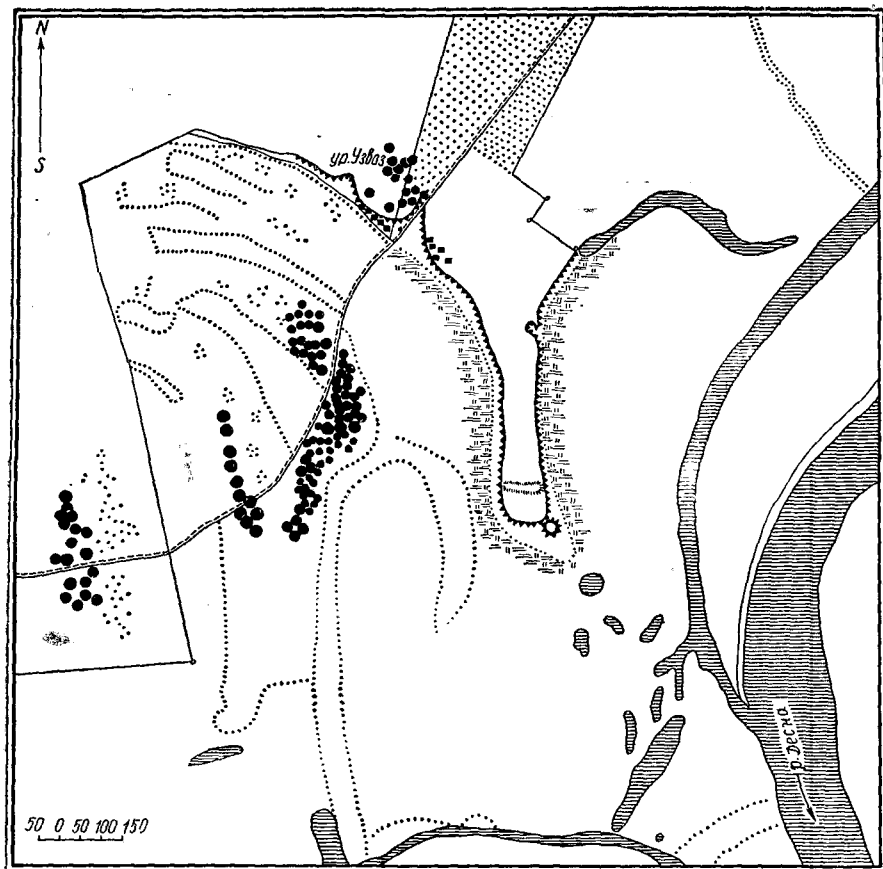

Рис. 3. Кераміка з поселення.

Найкраще зберігся комплекс давньоруських пам'яток в складі городища, селища і курганного могильника в південно-західній околиці села, в урочищі Коровель і навколо нього (рис. 2).

Урочище Коровель являє собою вузький і довгий мис з крутими схилами, витягнутий з півночі на південь, довжиною приблизно 1 км і шириною 80—100 м. Мис видається вузьким і довгим язиком в заплаві Десни, підносячись на 10 м над її рівнем. У цьому місці раніше в Десну впадав невеликий струмок Жердова, від якого зараз залишилось лише озерце, що носить цю ж назву. Сточище Жердової, очевидно, неодноразово мінялось, про що свідчать кілька майже цілком паралельних ривчаків, що повторюють конфігурацію мису Коровель. Городище займає південний кінець мису Коровель.

По краю городища місцями збереглися залишки валу, що дуже розсунувся, висотою до 0,5 м. Трохи краще висотою до 1 м залишки валу збереглися з північної напільної сторони, але і тут він зораний, особливо у східній частині, де підшва його досягає 8 м. За валом простежуються сліди рову, дуже замуленого. З південного краю городища помітний широкий і пологий спуск, що являє собою, можливо, залишки давнього в'їзду.

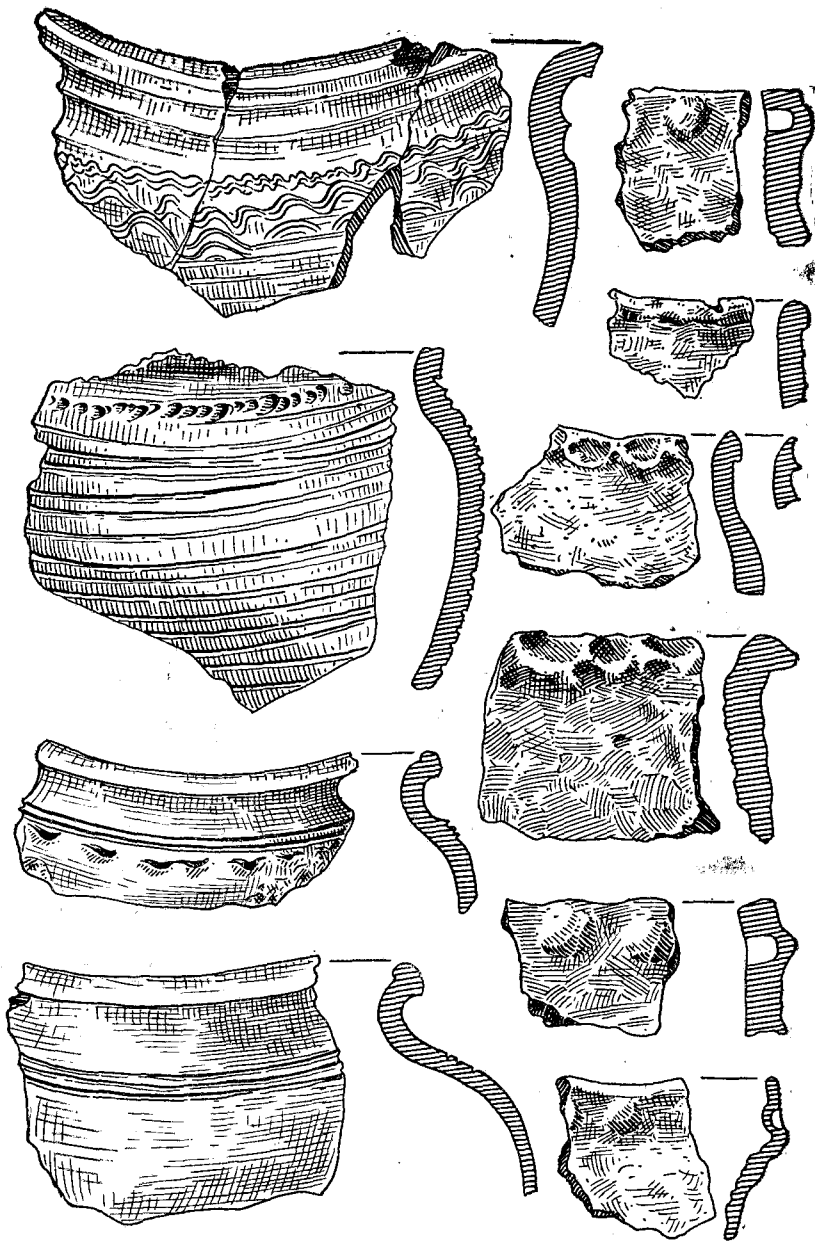
За межами городища виявлено залишки великого селища, яке, судячи з поширення культурних залишок на поверхні, займало майже весь мис Коровель. Селище починається безпосередньо за укріпленням городища і поширюється на північ і далі по північно-західному краю плато доходить до невеликої балки за урочищем Узвоз.

Археологічні дослідження поселення на мису Коровель провели у 1946 р. Я. В. Станкевич [99, с. 6—14] та у 1948 р. автор [18, с. 123—128].

Найдавніше поселення на мису Коровель належить до зарубинецької культури рубежу нашої ери. На городищі в урочищі Коровель виявлено культурний шар та житло ранньослов'янського часу VII—VIII ст. н. е.

У давньоруський час в IX—XI ст. на мису Коровель існувало поселення, що складалося з укріпленого городища та неукріпленого селища при ньому.

Давньоруське поселення характеризується звичайними для цього часу житловими спорудами напівземлянкового типу з глинобитними печами та господарськими ямами. Два таких житла виявлені розкопками 1946 р., і два, що перекривали одне одне, — розкопками 1948 р.

Культурний шар складається, головним чином, із фрагментів кружалної кераміки, які охоплюють майже весь домонгольський період Русі (рис. 3).

ТОПОГРАФІЯ І ОБРЯД ПОХОВАННЯ ШЕСТОВИЦЬКОГО МОГИЛЬНИКА

Головним об'єктом археологічних досліджень у Шестовиці був курганний могильник, вірніше залишки курганних могильників, що становили єдині комплекси із зазначеними вище поселеннями.

Три курганні групи містяться на лузі в заплаві Десни, на трьох невисоких піщаних грядках, на захід від мису Коровель, паралельно йому.

I група — найбільша, нараховує 105 курганів, розташованих компактно на площі довжиною з півночі на південь понад 200 м і шириною в середній частині 50 м.

II група знаходиться на відстані 50 м від I, паралельно їй. Вона нараховує 11 курганів, розташованих ланцюжком з півночі на південь.

III група — паралельна попередній, розташована в 150 м на південний захід від неї, поросла зараз лісом, так що кількість насипів та їх розміщення точно з'ясувати важко. Добре простежуються 20 насипів, розміщених більш-менш компактно.

За свідченням місцевих старожилів, чимало курганів знаходилось на плато, поблизу мису Коровель, а також в південній та західній частинах села. Поодинокі кургани помітні ще і зараз в окремих садибах жителів села, навколо городища та неподалік сучасного кладовища, на відстані більше 0,5 км від городища. Очевидно, на плато в південно-західній частині села знаходився колись великий могильник, що складався, можливо, з кількох курганних груп і належав частково до городища в центрі сучасного села і до поселення в урочищі Коровель. Але відокремити кургани могильників обох цих давньоруських поселень зараз неможливо. Основна маса досліджених курганів, безперечно, належить до могильника, пов'язаного з поселенням в урочищі Коровель.

Можна виділити кілька могильних груп, розташованих на плато: IV могильна група містилася на Узвозі. Так зветься спуск дороги на с. Слабін, який знаходиться на північно-західному краю урочища Коровель. Курганна група розташована на захід від спуску, майже на самому краю плато, обмеженому з заходу невеликою балкою. П. І. Смолічев налічив тут до 15 насипів, які до нашого часу не збереглися.

V могильна група розташована в урочищі Защита або Лиса гора. Так зветься місцевість на західній окраїні села біля ялинового молодого лісу. Саме від посадки дерев на захист піщаного ґрунту від вітру місцевість одержала назву Защита. За свідченням старожилів, тут колись було

багато курганів. Але уже під час розкопок П. І. Смолічева більшість з них була розорана. Зараз тут збереглося лише три курганоподібні горбкуватості, а на зораному полі — залишки кількох зруйнованих курганів.

VI курганна група містилась у південній частині села, на садибах селян, поблизу мису Коровель. Всього тут налічувалось у 1925 р., за даними П. І. Смолічева, до 20 курганів. Здебільшого це невеликі кургани. Курганні насипи дуже розсунулись в напрямку схилу гори, від чого схили курганів, з одного боку круті, з другого — пологі. Ровики навколо курганів майже зовсім заплили. Кілька курганів розкопав господар однієї садиби, але про наслідки розкопок відомостей немає. Зараз від цієї групи курганів нічого не збереглося. Лише два кургани розкопав у 1925 р. П. І. Смолічев.

За свідченням місцевих старожилів, багато курганів було також на орному полі, у північній околиці села, в урочищі Рів. У 1926 р. тут залишилося лише чотири кургани, які тоді ж і розкопав П. І. Смолічев. Ніяких слідів поховання у чотирьох розкопаних курганах не було виявлено.

Нарешті, на південний схід від урочища Рів, в заплаві Десни, на невисокому підвищенні, що носить назву Підгайнівка, помітно кілька курганоподібних бугрів, у тому числі один великих розмірів. Можливо, ми тут маємо окрему курганну групу.

Такий основний склад давньоруського могильника у с. Шестовиці.

Перші відомості про розкопки курганів Шестовицького могильника відносяться ще до 70-х років минулого сторіччя. Як повідомляє Д. Я. Самоквасов, такі відомості зібрав Н. А. Константинович, який виступив на III Археологічному з'їзді з доповіддю «Про кургани Чернігівського повіту» [43]. Доповідач повідомив, що в «Шестовиці він особисто робив перевірочні розкопки ям на курганах, розкопаних скарбощукачами, і на дні їх знаходив попіл, вугілля і перепалені кістки» [81, с. 60].

З аматорських розкопок Шестовицького могильника у 70-х роках в Археологічний музей Київського університету надійшов меч, що «походить з кургану з урною, в якій були кістки». Відомості про розорані кургани в урочищі Коровель, в яких знаходили людські кістки у великих горшках, змішані з попелом, надходили і пізніше [77, с. 44—45].

Перші наукові археологічні розкопки пам'яток Шестовиці провів за дорученням Чернігівського історичного музею П. І. Смолічев у 1925—1927 рр.

П. І. Смолічев розкопав у різних могильних групах 42 кургани. Розкопки дали блискучі результати, виявлено багатий і різноманітний речовий матеріал. Особливу увагу привернули багаті дружинні поховання, зокрема парні поховання з конем в дерев'яних домовинах, вперше знайдені в Подніпров'ї. Розкопки П. І. Смолічева були першим серйозним дослідженням давньоруських курганів на Чернігівщині у радянські часи.

Археологічні дослідження в Шестовиці були відновлені у 1946 р. під керівництвом Я. В. Станкевич, у 1947 р. І. І. Ляпушкіним [53] і продовжені у 1948 і 1956—1958 рр. автором даної праці. Розкопки цих років доповнили дослідження П. І. Смолічева. За цей час було досліджено 106 курганів в різних могильних групах.

Розкопки, що проводились протягом довгого часу різними дослідниками, за методикою розкопок не були однаковими. П. І. Смолічев розкопував кургани неповністю, а колодязем, іноді доповненим траншеєю. Поховання, у тому числі і в дерев'яних склепах, розкопувались не в межах могильної ями, а разом з усією площею розкопу, що не могло не позначитись на якості спостережень. Недостатньою була і графічна фіксація. Слід зазначити, що дослідження поховань — розчистка кострищ та могил — здійснено ретельно, що дало змогу авторові визначити обставини поховального обряду, розміщення інвентаря, зробити багато важливих спостережень.

Шестовицький могильник можна вважати зараз майже повністю дослідженим, зрозуміло, в межах його збереженості до нашого часу. Він є одним з найбільш досліджених давньоруських могильників на Чернігівщині і на Україні взагалі.

За обрядом поховання Шестовицький могильник досить складний пам'ятник. Тут ми зустрічаємось з різними поховальними обрядами, а в межах кожного з них маємо різні варіанти, або додаткові елементи. Спробуємо дати загальну характеристику поховального обряду, виявленого в Шестовицькому могильнику.

Насип. Розгляд поховального обряду Шестовицького могильника ми почнемо з курганного насипу. Досліджені кургани не несуть слідів перекопів або якихось пошкоджень, але насипи, зрозуміло, розсувались і осідали, а висота зменшувалась, від чого змінювався і профіль і розмір кургану. Проте ці зміни, певно, не на багато порушили їх первинний вигляд, особливо там, де вони не оралися. Зараз всі кургани, за одним лише винятком (к.* 61), округлі в плані і сегментовидні у вертикальному розрізі, в основному куполовидної форми.

Розміри курганів досить різноманітні: від 0,10 до 2 м висоти і від 5 до 15 м і більше в діаметрі. Але у цих широких межах можна умовно виділити, за розміром курганів, кілька їх груп. Частина курганів являє собою маловиразні, незначні підвищення висотою 0,10—0,20, рідко 0,25 м, без чіткого профілю і виразних меж, так що діаметр в більшості взагалі визначити неможливо, а в деяких випадках визначається тільки приблизно і становить здебільшого 6 м, в одному разі лише 5, а у двох випадках 7—8 м. Таких курганів налічувалось 25 (17%). Всі вони містилися у I групі могильника, причому, з північного краю вони зосереджувалися компактно.

Другою за розміром є група курганів, які можна також назвати малими. Вони досить чіткого профілю, висотою 0,25—0,5 м, рідше — 0,6—0,75 м (всього 10 випадків) і діаметром 8 м, рідше 9—10 м (до 10 випадків) і навіть 10—11 м (всього у 3 випадках) і лише чотири кургани з діаметром меншим від звичайного для цієї групи. Всього курганів такого розміру 62, що становить майже половину (42%) всіх вимірних курганів.

Далі можна відзначити групу середніх курганів висотою 1—1,3 м і діаметром 12—14 м. Трапляються кургани, які при зазначеному діаметрі мають трохи меншу висоту — 0,8—0,9 м (8 випадків), або більшу — 1,5 м (1 ви-

* курган.

щодо). Є також кілька курганів, діаметр яких, при загальній для цієї групи висоті, трохи менший 10—11 м (7 випадків), а в одному разі більший — 15 м. Всього курганів цієї величини 30 (20%).

Нарешті, деяку частину курганів можна визначити як великі. В основному висота їх 1,5—2 м, діаметр 15—16 м. Є серед них кілька курганів і меншої висоти — 1,35 м (2 випадки), в одному випадку навіть 1,25 м, але при зазначеному діаметрі, і навпаки, у трьох випадках діаметр менший (13—13,7 м), але при звичайній для цієї групи висоті. Лише кілька курганів визначаються трохи більшими розмірами — діаметр 17—18 м (три кургани), а в одному випадку навіть 21 м (к. 26), при звичайній висоті. Всього таких великих курганів 15 (10%).

На думку П. І. Смолічева, кургани Шестовицького могильника мали під верхнім шаром насипу шар міцно утрамбованої, ніби навіть валькованої глини до 0,25 м завтовшки, що покривав весь насип [90, с. 57—58].

Під час наших розкопок Шестовицького могильника така чи яка б то не була інша подібна конструкція насипів не простежена ні разу. Не згадують про такий факт і інші дослідники (Я. В. Станкевич, В. А. Богусевич). Зроблений нами розріз насипу одного з найбільших курганів, розкопаних П. І. Смолічевим, не підтвердив його спостереження. Глина, що покривала верх насипу, виявилась материковим глеєм, який залягає тут у різних місцях на різній глибині. Такий прошарок материкового ґрунту траплявся неодноразово. Липкий глей на сонці швидко засихає, стає надзвичайно міцним, покривається дрібними тріщинами. Цей прошарок насипу, мабуть, і був сприйнятий П. І. Смолічевим за вальковану глину. До того ж слід прийняти до уваги, що П. І. Смолічев копав кургани «колодязем» і, отже, структуру насипу докладно простежити не міг.

Таким чином, кургани Шестовицького могильника, як і інших давньоруських могильників, являють собою земляні насипи без якихось особливих конструкцій. Здебільшого насипи однорідні і складаються з сіруватого супісчанистого ґрунту, зверху задернованого, темного, знизу світлого. Насипи великих курганів складаються з різних прошарків ґрунту в залежності від стратиграфії місцевості, де розташована та чи інша частина могильника. Насипи споруджувались з матеріалу, взятого з рову, прокопаного навколо площі, обраної для кургану.

Залишки ровів простежувались лише навколо великих курганів, де вони мали бути досить глибокими, при невеликих курганах рови були, мабуть, зовсім неглибокі і тому замулились і тепер непомітні.

Розміри курганів відповідають певною мірою типам поховань. Так, кургани перших двох груп містять трупопокладення, трупоспалення на стороні або зовсім не мають поховань. Середні і великі кургани покривали здебільшого трупоспалення на місці, або трупопокладення у могилах з дерев'яними склепами.

Види поховань. За обрядом поховання кургани Шестовицького могильника досить різноманітні: трупоспалення двох варіантів — на стороні і на місці, трупопокладення також двох варіантів — у простих могильних ямах і могильних ямах з дерев'яними домовинами. Крім того, значна частина

курганів могильника без поховань, іноді з деякими ознаками обрядності. Розглянемо більш докладно кожний вид обряду окремо.

Трупоспалення. Всього курганів з похованнями за обрядом трuposпалення розкопано 57, що становить майже третину (37,5%) всіх розкопаних у могильнику курганів. З них у 30 випадках спалення відбулося на стороні і у 27 — на місці. Але враховуючи, що у кількох випадках визначення виду трuposпалення не цілком певне, можна прийняти, що кількість обох різновидностей трuposпалення була приблизно однакова.

Трупоспалення на стороні. Обряд трuposпалення на стороні досить простий: труп спалювали на стороні, залишки трuposпалення — перепалені кістки, іноді з залишками одягу або прикрас, або з деякими іншими речами, разом з невеликою кількістю попелу, дрібних вугликів переносили до могильника, зсипали на поверхню ґрунту (за виключенням одного випадку, коли вони вміщені в ямці) і прикривали курганням насипом, здебільшого невеликого розміру. Залишки трuposпалення звичайно вміщували в урну, урни переважно виявлені роздавленими, а перепалені кістки часто розсипаними. Лише у семи випадках (23%) урни не виявлені (к. 1, 13, 32, 45, 64, 73, 137), але і тут у двох випадках були фрагменти кераміки.

Де саме відбувалося спалення, ми не знаємо. Але, очевидно, десь поблизу могильника, можливо, на високому місці спеціально обладнаному для цього. Такі припущення погоджуються з деякими археологічними спостереженнями. Так, автори розкопок у Боршеві сповіщаючи, що на півдорозі між городищем і могильником наявне підвищення, ґрунт якого насичений попелом та вугіллям, зазначають, що є «підстави думати, що підвищення служило в давнину місцем спалення мертвих, залишки яких потім ховали у курганах» [33, с. 48].

Цікаві щодо цього дані виявлені під час розкопок могильника волинцівського типу поблизу с. Сосниці на Чернігівщині. Тут, у 1949 р. у двох місцях могильника виявлені залишки двох дерев'яних споруд, спалених у давнину. Добре збереглися розміри, форма і навіть структура дерева цих споруд. Спорудження ці являли собою прямокутні помости чи настили розміром 1,2 × 1,84 м та 1,12 × 1,17 м і були орієнтовані по лінії схід — захід. Кожний помост складався з товстих деревин, скріплених стовпчиками чи кілками з обох кінців помосту. На помостах виявлена дуже значна кількість перепалених кісток та попіл. На одному помості серед попелу трапилася подвійна намистина зі слідами перебування у вогні [14, с. 56]. Цілком ймовірно, що виявлені помости були місцем, де провадилися трuposпалення, залишки якого в урнах ховали на могильнику.

У світлі зазначеного привертають увагу два кургани V групи (к. 139, 143) самого високого урочища Защита, або Лиса гора. В обох випадках виявлено велике нагромадження вугілля та перепаленого до червоного кольору піску і при цьому майже ніяких, або дуже незначні залишки самого трuposпалення — кілька дрібних перепалених кісток. Можливо, на місцях курганів провадилось спалення померлих.

Трупоспалення на місці. У курганах з трuposпаленням на місці виявлено кострища — залишки поховань, здебільшого у тому самому вигляді,

якого вони набули в процесі здійснення поховального обряду [25, с. 264—265].

Кострища, як і залишки трупоспалення на стороні, містяться на горизонті. Кострище являє собою прошарок попелу, вугілля та перепалених кісток, товщиною в центрі до 0,20 м. До краю прошарок поступово сходить нанівець. Чітких меж кострище звичайно не має, тому визначити форму та розміри його важко. Значна частина кострищ має витягнуту форму, але напрямки різні: південь — північ (к. 40, 50, 58, 83), схід — захід (к. 28, 32, 92, 141), південний схід — північний захід (к. 93). Розміри здебільшого 3—3,5 × 2—2,5 м. Лише у трьох випадках кострища займають трохи більшу площу: 4 × 4 м, 4 × 3,5 м або 4 × 2,5 м (к. 31, 40, 135). Часто кострища мають і менші розміри.

Спалення у деяких випадках відбувалося просто на багатті, складеному штабелем. Але здебільшого кострище мало більш складну конструкцію, іноді в кострищі маємо залишки якоїсь поховальної споруди. У багатьох курганах Шестовицького могильника виявлено шматки і цілі обгорілі деревини, розташування яких дає можливість визначити поховальну споруду та будову кострища.

Найбільш виразно простежується домовина у вигляді прямокутної споруди, стіни якої складалась з деревин, частково з плах. Розміри домовин у двох випадках 2,5—2 × 1 м (к. 46, 141), а в одному трохи більше, приблизно 3,5 × 1,5 м (к. 54). Одна домовина спрямована довшою стороною по лінії схід — захід (к. 141), дві — з південного заходу на північний схід (к. 46, 54) [99, рис. 5 а, б] *.

Стіни споруд збереглись лише частково, але простежуються добре. Висоту домовини точно визначити неможливо. Можна думати, що вона складалась з кількох вінець. На це, ніби, вказують залишки плах і деревин, виявлених у кургані 46 досить далеко від домовини: одну (довжиною 1,8 м) на рівні давньої поверхні, другу (довжиною 1,4 м) у насипі.

Про спосіб поєднання стін домовин можна судити по домовині кургана 141, де деревини у кутах схрещувались, а кінці виступали. Такий спосіб з'єднання стін зафіксовано у дерев'яній споруді в одному кургані Чернігівського могильника, на старому кладовищі в Березках [80, с. 8—9]. В усякому разі, безсумнівно, що стіни домовини не збивались цвяхами.

Найбільша з зазначених домовин (к. 54) мала, очевидно, покрівлю з деревин чи плах. В цій домовині простежено верхній горизонт обгорілого дерева, що залягав вище нижнього, на деякій відстані від нього, покриваючи залишки трупоспалення та речі похованого. Сліди аналогічних домовин трапляються в курганах з трупоспаленням і в деяких інших давньоруських могильниках, наприклад Михайлівському [98, с. 64], Тимерівському [104, с. 98—106], Петрівському [105, с. 130], в Поволжі, поблизу Ярославля.

Визначити будову кострища або відтворити споруду, в якій відбувалося трупоспалення, в інших курганах значно важче. На підставі окремих

* В останніх двох випадках залишки споруд докладно не описані і відтворюються нами в основному на підставі опублікованих креслень.

уламків можна говорити про залишки кількох деревин (від 4 до 7) довжиною до 2 м, розташованих в основі кострища паралельно, на незначній відстані одна від одної і спрямованих в одну сторону, здебільшого з південного сходу на північний захід (к. 24, 28, 50) або з південного заходу на північний схід (к. 31) чи з заходу на схід (к. 92). Укладені в ряд деревини займають площу довжиною більше 2 м і шириною до 1,75 м. Крім зазначених деревин у деяких випадках простежувались уламки деревин, спрямованих у напрямку, поперечному до попередніх (к. 28, 50).

Щось подібне виявлено у Гнездівському могильнику розкопками 1949 р. У кургані № 20 посеред попільної плями знайдено скупчення вугілля довжиною (схід — захід) 2,8 м та шириною 1,4 м, в західній частині якого лежали головешки довжиною 1,4 м, спрямовані в напрямку північний захід — південний схід та дві невеликі головешки поперек до попередніх [2, с. 345].

Подібне розташування залишків перепалених деревин простежено також нами в деяких курганах Чернігівського могильника на старому кладовищі в Березках [21, с. 112—123]. Тут в основі кострища лежали помости з деревин, укладених поряд, майже впритик одна до одної. Помости з торцевих кінців обмежувались поперечними деревиною. Останні, як з'ясувалось, опинились в цих місцях уже після того, як кострище перегоріло, і зазнали менш інтенсивної дії вогню. Отже, можна думати, що вони не становлять залишки штабельної будови кострища, а належать до якихось елементів більш складної споруди, до верхньої її частини, яка в процесі спалення, очевидно, обвалилась і опинилась поверх кострища.

У Гнездівському могильнику В. І. Сизов знайшов залишки деревини, що лежали поверх кострища [84, с. 13—14]. У одному з курганів Тимерівського могильника теж відзначено чотири обвуглені плахи, що лежали над грудою перепалених кісток [104, с. 119].

У двох курганах Шестовицького могильника поверх кострища простежена поздовжня деревина чи балка. Такі залишки виявлені у одному з курганів, розкопаних П. І. Смолічевим (к. 102). Це була обвуглена деревина довжиною більш 3 м, що лежала посередині кострища в напрямку з південного заходу на північний схід. У кургані 58 про таку поздовжню деревину можна судити лише на підставі обвугленого уламку довжиною 1 м на північному кінці кострища. Тут же були залишки деревин чи плах, розміщених у поперечному напрямку.

Всі ці деревини, слід думати, являють собою залишки верхніх частин поховальної споруди, в якій відбувалося саме спалення.

Домовина втілювала, очевидно, ідею дому. В такому разі найбільш імовірним здається нам припущення, що поздовжня деревина виконувала уявно функцію сволюку давньоруського дому. І якщо говорити про символізацію дому, ідея якого має широке місце в поховальному культі, то сволюк, або деревина, яка його нагадує, був у ньому важливим елементом. Не випадково, очевидно, саме на сволюку наносять різні зображення, що мають охороняти добробут дому, в тому числі і такі, що пов'язані з переживанням сонячного культу, який виразно проявляється в різних елементах поховаль-

ного обряду [32, с. 64]. Зі сволоком пов'язані також різні звичаї та повір'я, з яких в даному разі на особливу увагу заслуговує те, що коли комусь при-сниться падіння сволоку, то в домі хтось помре [32, с. 64]. Можливо, що па-діння деревини, яка символізувала сволок у кінцевій стадії спалення трупа, і породила таке повір'я.

Нарешті, вкажемо ще на один тип споруди, сліди якої виявлено в од-ному кургані з трупоспаленням на стороні (к. 60) і в одному з трупоспа-ленням на місці (к. 59). Залишки цих споруд представлені ямами глиби-ною в середньому 0,5 м і діаметром від 0,17 до 0,5 м, розташованими — од-на, найглибша, в центрі і чотири — по сторонах світу на відстані від неї в одному кургані (59), в середньому 3 м, а в другому (к. 60) — 0,7—1 м. Зазначені ями походять, вірогідно, від стовпів. У верхній частині однієї з ям (к. 60) виявлено обгоріле дерево у вертикальному положенні. Очевидно, це залишки поховальної споруди, конструктивними елементами якої були кутові стовпи та стовп посередині.

Якою саме була ця споруда — визначити важко. Можна лише зазна-чити, що це була чотирикутна споруда, орієнтована за сторонами світу, з довжиною сторін приблизно 2 м (к. 59) та 5 м (к. 60), з кутовими стовпами.

В якійсь мірі цю споруду можна порівнювати з деякими дерев'яними спорудами у великих могильних ямах, до конструкції яких також вхо-дять кутові стовпи. Але на відміну від останніх, ми маємо ще другий кон-структивний елемент — центральний стовп, який може надати зовсім ін-ший характер двом розглянутим могильним спорудам.

Розміщення трупів та їх положення на поховальному кострі з'ясувати важко. З деякою певністю про це можна судити лише в деяких випадках. Так, померлий, який спалений був у зазначеній вище домовині (к. 141), лежав головою на захід у випростаному стані (рис. 4). Таку ж приблизно орієнтацію з відхиленням на південь засвідчено в одному жіночому похо-ванні (к. 92). З меншою певністю можна визначити орієнтацію з відхилен-ням на північ в одному трупоспаленні з конем (к. 50); кінь лежав з півден-но-західного краю головою на північний захід.

Така орієнтація головою на захід простежується іноді в інших курга-нах з трупоспаленням. Нами вона зафіксована в деяких курганах Чернігів-ського могильника на старому кладовищі в Березках. На таку ж орієн-тацію померлих, спалених на великому кострищі Чорної могили у Чернігові, вказують деякі спостереження Д. Я. Самоквасова [81, с. 26]. В. В. Седов вважає, що загальнослов'янська орієнтація померлих головою на захід, обличчям назустріч сонцю, що сходить, «не тільки сягає своїми коріннями язичеської пори, але, очевидно, успадкована слов'янами від обряду трупоспалення» [83, с. 105]. З цим висновком можна погодитись.

Розгляд речового матеріалу, який в курганах з трупоспаленням на місці не тільки кількісно багатший за знахідки в курганах з трупоспален-ням на стороні, але й більш різноманітний, дає можливість виявити ще де-які обставини поховального обряду. Так, за даними інвентаря, в деяких курганах з трупоспаленням на місці були одинокі поховання чоловіка чи жінки. Перші характеризуються предметами озброєння, або деякими

предметами особистого вжитку, зокрема кресалами. Жіночі поховання визначаються переважно прикрасами — намистом, фібулами, рідше — предметами особистого вжитку, наприклад голками.

Наявні також парні трупоспалення — чоловіка і жінки. На це вказує поєднання в поховальному інвентарі речей чоловічої (зброя, кресало) і жіночої приналежності (прикраси, ножиці) (к. 18, 24, 40, 135).

Виявлено також спалення чоловіка з конем. У похованні знайдено велику кількість перепалених кісток коня поруч з речами приналежності воїна — кінської зброї (вудила, вуздечка, стремена) (к. 9, 10, 46, 83, 102, 144). Можливо, до цієї категорії речей, пов'язаних з чоловічими похованнями, слід віднести також великі залізні пряжки для підпруги (к. 30, 93, 101).

Нарешті, у двох чи трьох випадках, можна говорити про парні трупоспалення з конем.

Після закінчення трупоспалення (на стороні і на місці) частину перепалених кісток укладали в урну, яку ставили тут же на кострищі, в центрі, або десь з краю. Іноді кострище для цього розгрібали, в одному випадку урна була навіть трохи врита в землю (к. 54), в другому — виявлена під кострищем.

Трупопокладення. У 39 курганах (26,5%) виявлені поховання за обрядом трупопокладення. У більшості курганів було по одному похованню *, у семи курганах — по кілька поховань: від двох до дев'яти. Всього, таким чином, у 39 курганах виявлено 59 поховань: чоловічих — 21 (у тому числі чотири багатих дружинних), жіночих — 13, дитячих — 8, решта не визначена.

Виявлені поховання різні не тільки за статтю і віком, але і за майновим та соціальним станом похованих. Останнє відбилося не лише в інвентарному комплексі поховання, але і в рисах поховального обряду.

Трупопокладення в прости́х ямах. Всі трупопокладення Шестовицького могильника знаходилися у ґрунтових могильних ямах. Більшість поховань в прости́х ямах з округлими кутами. Іноді кути дуже округлі, також поперечні стінки ніби дугасті, яма набирає майже овальну форму. Деякі ями поширені здебільшого в західному напрямку.

За розмірами могильні ями досить різні. У похованнях дорослих (не рахуючи багаті поховання у великих дерев'яних домовинах) могильні ями мають від 1,45 до 3 м у довжину і від 0,60 до 1,80 м у ширину. Серед них переважають могильні ями двох розмірів: ями меншого розміру довжиною 1,70—2,25 м і шириною 0,6—0,8 м і ями більшого розміру довжиною від 2,5 до 3 м і шириною 1,20—1,70 м. Могильні ями дитячих поховань звичайно менші: довжиною 1,1—1,8 м і шириною 0,3—1,50 м. Лише багате поховання хлопчика мало розміри 2,20 × 1,80 м (к. 61/1).

Ці різновидності у розмірах могильних ям мають певну відповідність в інвентарі поховання. Так, якщо з 19 поховань у менших могильних ямах було лише 7 поховань з бідним інвентарем (жіночими прикрасами), то

* Поховання чоловіка і жінки у супроводі коня слід розглядати, звичайно, як одне поховання багатого дружинника.



Рис. 4. Курган 141. План группирования:

1, 2 — фрагменти кераміки; 3 — бронзова трубочка для трута; 4—9 — уламки виробу з обпаленої глини; 10 — кістка зі слідами обпалення; 11—17 — рештки кресала; 18 — рештки кресала; 19 — точилиний брусок; 20—31 — перепалені кістки.

з 17 поховань у більших могильних ямах з інвентарем було 15 поховань, серед яких визначались і багаті жіночі та чоловічі поховання, в тому числі і поховання із зброєю. Шість з цих поховань були в дерев'яних трунах, збитих залізними цвяхами (к. 7, 118, 121/1—2, 123, 125). У двох випадках виявлені якісь складні дерев'яні споруди, від яких залишилися сліди вертикальних стовпів (к. 38/1, 119).

Положення померлих сталие і звичайне для давньоруських могильників. Всі вони лежали випростаними на спині, орієнтовані головою на захід, іноді з більшим чи меншим відхиленням на північ або південь. Лише у трьох випадках орієнтація була південна, в одному випадку — північна (к. 38/3), і в одному — східна (к. 61/2). Орієнтація окремих поховань в колективних могилах, мабуть, пов'язана з розміщенням інших поховань.

Положення рук різне: витягнуті вздовж тіла (шість поховань), складені на животі (11 поховань), ліва на животі, права вздовж тіла (два поховання) або на грудях (два поховання), права — на животі, ліва — на грудях (одне поховання).

Трупопокладення у дерев'яних домовинах. Частина поховань з трупопокладенням Шестовицького могильника визначається більш складним обрядом. Всього таких поховань до десяти і належать вони, безперечно, особам багатим і знатним.

Особливо визначаються складністю обряду чотири дружинні поховання цієї групи. Це найбільш багаті поховання чоловіка і жінки у супроводі коня (к. 36, 42, 98, 110). Розміщення їх у могилі було досить сталим: чоловік і жінка поруч, жінка завжди ліворуч чоловіка, кінь у ногах похованих.

Особливості поховального обряду цієї групи трупопокладень визначаються передусім поховальною спорудою. Могильні ями прямокутні, але менш витягнутих пропорцій і значно більші за розміром: від 3 до 4,5 м завдовжки і від 2 до 3,5 м завширшки. У могильну яму вміщено дерев'яну домовину. Залишки домовини збереглися у двох могилах, розкопаних П. І. Смолічевим (к. 36, 42). Дослідник занотував, що смуги дерев'яної трухлявини в одному випадку мали ширину 4—6 см (к. 36), у другому — вони були не прями, а хвилясті і досягали 10—15 см у ширину (к. 42). В останньому випадку відзначено також залишки кутових стовпів. У інших могилах від дерев'яної домовини залишилися дуже незначні залишки або сліди, що простежуються лише по заповненню могильної ями.

У цілому домовина в багатих Шестовицьких могилах являла собою прямокутну споруду того ж плану і орієнтації, що і могильна яма, але меншого розміру. У деяких випадках (к. 38/2, 41) висота стін досягала приблизно 0,30 м і домовина являла собою, мабуть, великий ящик, близький до звичайної труни, але не збитий залізними цвяхами. Зрідка стіни домовини простежувались на всю висоту могильної ями. Крім стін у багатьох могилах простежені сліди вертикальних стовпців, здебільшого в кутах могили. У трьох випадках стовпи були просто поставлені в могилу.

Щодо конструкції домовини з вертикальними стовпами цілковитої ясності немає. П. І. Смолічев у публікації, присвяченій подвійним похо-

нашпям, висловився з цього приводу досить обережно і не цілком ясно, зазначивши, що дерев'яний склеп виготовлено таким чином: «по кутах ставили чотири стовпи; стіни обкладалися деревом, деревом ж вимощувалося і дно ями» [90, с. 58].

Аналогічним чином реконструює М. К. Каргер домовину дослідженого у 1946 р. поховання у Києві, де, крім відбитка стін, виявлено ямки від загострених і вбитих стовпів [39, с. 129]. Але твердження М. К. Каргера про те, що «дерев'яна кладка стін з колотих плах» була закріплена в пазах «кутових вертикальних стовпів», суперечить його попереднім публікаціям, де домовина названа зрубом з нетовстих деревин, і не ґрунтується на польових спостереженнях, що мені добре відомо, як учаснику цих розкопок [37, с. 182].

Хоча конкретні дані досить обмежені і конструкція домовини, власне кажучи, точно не простежена, все ж можна думати, що деякі домовини Шестовицького могильника мали саме таку конструкцію. Але така конструкція все ж таки не була, мабуть, загальною для всіх домовин Шестовицького могильника, навіть у тих випадках, коли у могильній ямі виявлені сліди вертикальних стовпів. На такі міркування наводить розміщення вертикальних стовпів. Здебільшого стовпи містяться в кутах могильної ями і досить віддалені від кутів дерев'яного склепу, стіни якого звичайно віддалені від стін могильної ями на відстань до 0,8 м. В одному випадку (к. 38/1) вертикальні стовпи врізані були в довгі стіни могильної ями, але не на кінцях, а на 0,5 м від них і від кутів дерев'яної споруди, сліди якої простежені на дні могильної ями. Нарешті, в овальній ямі, що була поруч з кострищем (к. 145), ямки від стовпів містились майже в середній частині ями і на основі розміщення коня та речових знахідок між стовпами ніяких стін або споруди бути не могло.

Таким чином, у деяких могилах вертикальні стовпи не становлять якогось невід'ємного конструктивного елемента самого склепу, стіни дерев'яної могильної споруди не пов'язані з цими стовпами в єдину систему. Можливо, що вертикальні стовпи у таких випадках відігравали лише ідейну функцію — нагадували стовпи реального дому, ідея якого втілена у домовині. Можливо, що стовпи мають якусь відношення до покриття домовини чи могильної ями, яке саме, сказати важко. Але так чи інакше, у деяких випадках і при наявності кутових стовпів не виключена зрубна конструкція домовини.

З окремих деталей домовини можна виділити дно або підлогу та покрівлю. Дерев'яне дно чи настил підлоги простежено у двох могилах (к. 42, 61/1). У одному (к. 61/1) підлога настелена на трьох поперечних лагах. Покрівля була двох видів: у вигляді накату з деревин, покладених поперек домовини чи ями (к. 61, 78), або простої кришки з дощок, покладених у поздовжньому напрямку могили (к. 119). Отже, домовина за своєю конструкцією була не завжди однаковою. Вона більш або менш наближалась до конструкції давньоруського дому в самих основних і загальних рисах. Така характеристика могильних споруд відповідає і свідченням писемних джерел, наприклад, східних авторів та билинного епосу. У цілому слід

зазначити, що у могильній споруді, як у похованнях з трупопокладенням, так і в похованнях з трупоспаленням втілюється ідея дому.

Положення похованих у могилах з дерев'яними домовинами в основному таке ж, як при трупопокладенні у звичайних ямах, на спині у випростаному стані, орієнтовані головою на захід. Проте в цій групі трупопокла-



Рис. 5. Курган 78. Жіноче поховання у сидячому положенні.

день у положенні похованих помічаються і певні відмінності — деяка строкатість. Так, в одному дружинному похованні (к. 41) кістяк лежав на правому боці, у скорченому стані. У скорченому стані або з піднятими догори колінами лежав, мабуть, похований у другій могилі (к. 61/1). В одному багатому жіночому похованні цієї групи (к. 78) кістки лежали купою — жінка, мабуть, була похована у сидячому положенні з підібганими ногами (рис. 5). У могилах з парними трупопокладеннями у двох випадках обидва поховані лежали на спині у випростаному стані (к. 36, 98), в одній могилі — обидва були у сидячому положенні (к. 110), а в іншій — чоловік у сидячому положенні, жінка — на спині у випростаному стані (к. 42).

Нарешті про положення коня. Кінь, осідланий і загнзуданий, містився завжди у ногах похованих, у двох випадках — на ґрунтовій приступці висотою до 0,4 м (к. 36, 98). Кінь лежав на лівому (к. 36, 98) або на правому (к. 110) боці, головою на південь, а в одному випадку — на північ (к. 98),

з відхиленням відповідно орієнтації самої могильної ями. Ноги звичайно підігнуті.

Таким чином, положення похованих у могилах з дерев'яними домовинами у цілому таке, як і при трупопокладеннях: орієнтовані головою на захід, обличчям назустріч сонцю, яке сходить. Таке положення похованих відповідає обряду, характерному для слов'ян. Деякі поховання містили померлих, покладених у сидячому положенні. Таке положення не є типовим для слов'ян і трапляється рідко у давньоруських могильниках Дніпровського Лівобережжя [93, с. 331].

Колективні трупопокладення. У семи курганах з трупопокладенням виявлено по кілька поховань, які розподіляються таким чином (табл. 1).

Стать та вік похованих визначені у п'яти випадках.

З них лише в одному випадку обидва поховання були жіночі (к. 107). Курган цей з групи в урочищі Узвоз, що датується пізнім часом. Решта курганів містили поховання чоловіка і жінки, в трьох випадках разом з дорослими були і діти — в одному випадку навіть шестеро дітей (к. 28). Кургани з колективними похованнями можна розглядати як родинні могили.

Більшість поховань цих курганів різночасні. Одночасними можна вважати чотири поховання з кургану 61 (поховання 1, 2, 4, 38). Решта поховань цього кургану різночасні. Одне з чотирьох поховань кургану у дерев'яній домовині явно дружинне (поховання 4), друге поховання — дитяче з озброєнням (поховання 1). Отже, курган 61 можна розглядати як родинну могилу дружинника. До таких могил, можливо, належить ще один курган з колективним трупопокладенням (к. 38).

ДОДАТКОВІ ЕЛЕМЕНТИ ОБРЯДУ

Крім зазначених рис поховального обряду є чимало таких його елементів, які відомі в усіх видах поховання. Одні з них є типовими, інші трапляються спорадично.

Жертовні тварини. У курганах Шестовицького могильника часто трапляються кістки тварин. Визначено їх в 35 курганах *. Це далеко не повні дані, оскільки не всі кістки, зокрема з поховань з трупоспаленням, збереглися. Про кістки тварин в насипі трьох курганів повідомляють Я. В. Станкевич і П. І. Смолічев. Але вони не були визначені фахівцями.

* Кістки визначила В. І. Бібікова.

Жертовні тварини наявні у всіх похованнях. Так, кістки тварин виявлені в усіх похованнях з трупоспаленням на місці, у похованнях з трупоспаленням на стороні лише у половині, а на 59 похованнях з трупопокладенням кістки тварин знайдені лише у 15 випадках, головним чином, у дружинних або багатих жіночих похованнях.

Майже половина поховань містить залишки лише одного якогось виду тварин. Це здебільшого бідні поховання з трупоспаленням на стороні або трупопокладенням у простих ґрунтових могилах. У багатих курганах з трупоспаленням на місці трапляються здебільшого кістки кількох тварин. По декілька тварин було і в багатих трупопокладеннях.

Серед кісток тварин, виявлених у курганах Шестовицького могильника, перше місце займають кістки коня, які засвідчені в 27 курганах. В дійсності таких курганів, без сумніву, було більше. На це вказує уже той факт, що кістки коня наявні були в усіх курганах з трупоспаленням на місці, перепалені кістки яких визначені були фахівцями, за одним лише винятком (к. 102). Кістки коня відзначив також в деяких курганах з трупоспаленням на місці П. І. Смолічев. Такі ж дані дають і інші могильники. Так, серед перепалених кісток розкопаних нами курганів з трупоспаленням Табаївського могильника знайдені і кістки коня. Те ж саме виявилось і в аналогічних курганах Чернігівського могильника в Березках. Отже, серед перепалених кісток решти Шестовицьких курганів з трупоспаленням на місці, або в тих, які за своїм інвентарем можна віднести до дружинних поховань, були також кістки коня.

Друге місце кількісно займають кістки собаки, знайдені у 18 курганах. У похованнях з трупопокладенням вони виявлені всього тричі — два рази в дружинних похованнях з дерев'яними склепами (к. 21, 41) і один раз в кургані з колективним похованням (к. 63/2).

Більшість кісток собаки знайдено в похованнях з трупоспаленням: в п'яти випадках з трупоспаленням на стороні і у десяти випадках з трупоспаленням на місці. Можна думати, що решта курганів цього типу, кістки яких залишилися не визначені фахівцями, містили також кістки собаки. Це певною мірою підтверджують дані Табаївського могильника, де кістки собаки виявлені в кострищі кожного з п'яти розкопаних нами курганів з трупоспаленням на місці. У Чернігівському могильнику кістки собаки виявлені в двох з чотирьох перевірених кострищ.

Таким чином, можна думати, що собака, як і кінь, були якщо не постійним, то дуже частим елементом обряду трупоспалення на місці Шестовицького могильника.

Окремо слід відзначити знахідки кісток собаки в кургані 10. Тут, на відміну від інших випадків, знайдено цілий кістяк собаки. Він був покладений поверх кострища, майже в центрі, коли воно погасло, бо кістки собаки були недостатньо опалені. Аналогічні обставини поховань собаки на кострищі трапились нам в одному з курганів Чернігівського могильника на старому кладовищі в Березках (к. 16). У Гнездівському могильнику також виявлено цілий кістяк собаки, який лежав біля кострища в прошарку піску неспаленим. Привертає увагу кістяк собаки з кургану 10 Шестовицького

могильника. Він лежав не в анатомічному порядку, а був розкладений на дві половини. Зазначимо, що такий обряд відповідає повідомленням Ібн-Фадлана: «І принесли собаку і розрізали її на дві частини і кинули в корабель», в даному разі в кострище [71, с. 8].

Інші тварини траплялись рідше: бик — в десяти похованнях, коза або вівця — у восьми, свиня — в п'яти похованнях. У семи похованнях виявлені пташині кістки.

У похованнях виявлені і дикі тварини: олень, косуля, заєць, лисиця, а також і дика птиця — куропатка. Всього кістки диких тварин виявлено в семи похованнях, всі, за виключенням одного, з трупоспаленням. У більшості поховань було по одній дикій тварині, лише в одному їх було три або чотири (к. 28).

На жаль, відомості про виявлені кістки тварин в інших могильниках досить обмежені, не завжди певні і вичерпні, хоча можна навести чимало курганів, в яких знайдено кістки бика чи інших тварин. Але здебільшого це лише спорадичні дані про тварин, кістки яких визначали самі автори розкопок, що, зрозуміло, повної картини дати не може, особливо, коли йдеться про перепалені кістки, які нелегко визначити і фахівцям.

Наведу лише деякі найбільш повні дані. У найближчому до Шестовиці Чернігівському могильнику на старому кладовищі в Березках, в чотирьох з розкопаних нами курганів виявлені кістки коня, собаки, бика, зайця, куниці, курки. З інших могильників, аналогічних Шестовицькому, вкажемо на Михайлівський могильник. За даними Я. В. Станкевич, майже в усіх розкопаних нею в 1938—1939 рр. тут курганах були виявлені кістки тварин, а саме: бик, кінь, свиня, вівця, собака, лось, лисиця, бобер, заєць та птахи [98, с. 82].

Такий же приблизно склад кісток тварин і в Гнездівському могильнику, де вони звичайно траплялись неспаленими, а «лише обвугленими або закопаними, що свідчить про те, що тварини ці клали уже після акту трупоспалення» [84, с. 13]. Для Шестовицького, як і для інших курганів Чернігівщини, це не характерно. Такі випадки трапляються тут дуже рідко.

Таким чином, перелік тварин в похованнях Шестовицького могильника загалом близький даним з інших давньоруських могильників і відповідає переліку тварин, покладених на кострище руса, похорони якого описав Ібн-Фадлан.

У більшості поховань виявлені кістки лише окремих частин тварин. У курганах з трупопокладенням це були: голова — три випадки (к. 78, 42 — дві тварини), ребра, лопатка — три випадки (к. 21, 36, 41); таз, ноги — два випадки (к. 36, 41). У курганах з трупоспаленням здебільшого були, очевидно, також лише окремі частини тварини, особливо в тих випадках, коли перепалених кісток було взагалі небагато, порівняно з кількістю представлених тварин. Це, безперечно, відноситься до всіх трупоспалень на стороні. В одному з курганів з трупоспаленням кістки тварин не були спалені, це виявилась кістка ноги кози чи вівці (к. 66). Ці частини, очевидно, мали символізувати страву похованого, або жертвоприношення богам, особливо коли кістки тварин вичерпуються поодиноким зубом коня

чи бика. Решту туші тварин, треба думати, з'їдали під час тризни. Правда, в Київській Русі м'ясо коня не часто споживали, але в ритуальній страві, очевидно, його використовували.

У деяких випадках кістки тварин представлені лише одним, рідко кількома видами тварин, здебільшого коня або бика у насипу бідних курганів (к. 101, 112, 114) або курганів без поховання (к. 37, 75).

У кількох дружинних похованнях кінь, похований разом з дружинником і жінкою, представлений не окремою частиною, а цілим кістяком (к. 36, 42, 98, 110). Можна твердити, що в дружинних похованнях за обрядом трупоспалення на місці, принаймні в деяких, спалено також було цілого коня. Про це свідчить велика кількість перепалених кісток у цих курганах взагалі і коня зокрема. Так, з 2745 г перепалених кісток в кургані 10 кісток коня було майже 1700 г, а людських 1000 г, з 1265 г перепалених кісток в кургані 83 людських кісток було дуже мало, а кісток коня дуже багато. В обох наведених випадках знайдено також і залишки кінської збруї — вудила (к. 10), стремена (к. 83). Очевидно, і в усіх інших випадках, коли разом з перепаленими кістками коня трапляються залишки збруї, також спалено було цілого коня. Таких поховань було три (к. 9, 24, 31).

Привертає увагу курган 145, де кінь був не спалений, а похований поруч з кострищем в ямі і лежав у такому самому положенні, як і в дружинних похованнях за обрядом трупопокладення. Нарешті, тут слід згадати і два поховання коня (к. 111, 120), які можна розглядати як дружинні кенотафи.

Як були розміщені кістки тварин в похованнях? У курганах з трупоспаленням це не з'ясовано. Лише в кургані 141 невеличка кількість перепалених кісток коня та собаки містилася в північно-східній частині поховання, а похований до спалення лежав головою на південний захід, отже, частина тварин, що спалені були тут разом з похованим, лежали в ногах похованого. У похованнях з трупопокладенням у шести випадках кістки тварин покладені в ногах, і лише у двох випадках — у головах (к. 21, 36). Нагадаємо також, що кінь у парних похованнях Шестовицького могильника завжди містився в ногах похованих. Таким чином, здебільшого жертвні тварини, очевидно, клялись у ногах похованого.

Отже, жертвні тварини становили важливий елемент поховального обряду Шестовицького могильника, особливо обряду трупоспалення, можливо, навіть постійний елемент. В обряді трупопокладення цей елемент послаблений, у багатьох похованнях навіть зовсім відсутній.

Жертвні тварини в похованнях, як бачимо, включають кілька видів. Деякі з них мають пряме відношення до поховального обряду. Вважаємо, що це тварини, які пов'язані з релігійними віруваннями східних слов'ян і відігравали велику роль в їх культових відправленнях. Передусім це кінь, який займав, як ми зазначали, перше місце і серед тварин у давньоруському поховальному обряді. Кінь пов'язаний, в першу чергу, з сонячним культом і як один з його дериватів виступає в різних проявах язичеського культу. Він — символ Перуна — головного бога східнослов'ян-

ського пантеону і, зокрема, бога давньоруської дружини. Але у дружинних похованнях кінь не просто жертвна тварина. Це передусім бойовий кінь — незмінна приналежність воїна-дружинника. Коня ховали разом з дружинником так само, як і його бойову зброю і амуніцію та інші речі, пов'язані з соціальними умовами життя дружинника, які потрібні були йому і в загробному житті. В поховальному обряді кінь відіграв роль соціального атрибута, як показник певного суспільного становища похованого.

У багатьох похованнях знайдено порожні горщики. Їх треба вважати стравницями, тобто посудом, в якому ставили у могилу ритуальну страву або питво.

У різних видах поховань стравниці розподіляються таким чином (табл. 2).

Таблиця 2

Обряд поховання	Поховання з стравницями				
	всього	% щодо кількості курганів	з однією стравницею	з двома стравницями	з трьома стравницями
трупоспалення на стороні	15	50%	8	7	—
трупоспалення на місці	16	60%	10	5	1
трупопокладення	8	13,5%	5	2	1

Стравниці, як бачимо, наявні не в усіх курганах і не в однаковій кількості. Щодо стравниць в похованнях з трупоспаленням, то слід мати на увазі, що в багатьох випадках урни, як і інші горщики, роздавлені, перепалені кістки розсіпані, так що часто важко визначити, де урна і де стравниця. У таких випадках ми виходили з тих міркувань, що одну посудину слід завжди вважати урною, решта можуть бути стравницями. Щодо трупопокладень, то тут стравниці трапляються досить рідко, головним чином у багатих похованнях, де вони містилися в ногах похованого.

У деяких курганах Шестовицького могильника виявлено якісь ями. Всього таких курганів було 16, майже 11 % щодо загальної кількості розкопаних курганів. За видами поховань вони розподіляються так: трупоспалення на стороні — два (к. 55, 64), трупоспалення на місці — два (к. 54, 101), трупопокладення — шість, без поховань — два (к. 65, 91), нез'ясований — один (к. 80).

Ями мали округлу форму, діаметр їх 0,5—0,75 м, лише одна мала 0,2 м (к. 128), а друга, навпаки, 1 м (к. 127); глибина ям 0,3—1 м. Містилися вони здебільшого в центрі поховання. У двох курганах з трупопокладенням (к. 96, 114) ями безпосередньо примикали до могильних ям, навіть зливались з ними, але були глибше їх (рис. 6). Призначення ям не з'ясовано. Можна припустити, що описані ями походять від стовпів, які, за свідченням Ібн-Фадлана, ставились з написом імені похованого на могилах руських [71, с. 93]. Іноді сліди, можливо, саме таких стовпів простежуються археологічно [91, с. 145].

І все ж таке призначення ям в деяких курганах Шестовицького могильника мало вірогідне. Ніяких слідів дерева чи якихось інших ознак стовпів не помічено. Проти цього свідчить те, що в курганах з трупоспаленням на місці ями перекривались частково залишками кострищ. А в одному кургані з трупоспаленням на стороні над ямою містилась урна. Отже, ями не могли призначатися для стовпів, що мали стояти над курганом.



Рис. 6. Курган 96.

Якісь ями під курганами виявлено в деяких інших могильниках, наприклад Гнездівському [3, с. 117], Лисогорському (типу Борщівського) поблизу Воронежа [33, с. 111—112]. Незважаючи на це, призначення ям залишається нез'ясованим.

Кругові ровики. У п'яти курганах Шестовицького могильника * під насипами виявлені кільцеві ровики шириною та глибиною 0,10—0,15 м, що окреслювали коло діаметром 4—6 м, значно менше за діаметр самого кургану.

Такі кільцеві ровики відомі також і у східнослов'янських курганах часів Київської Русі і більш раннього часу. Аналогічні ровики трохи більшого розміру виявлені, наприклад, в ранніх вятичеських курганах поблизу

* Кургани 23, 29, 43, 78, 82.

ціл Шанькова, Почепок [23, с. 5], Воротинцева [64, с. 52]. У світлі розкопок більш пізніх вятичеських курганів поблизу Боршева, де під насипами виявлені кругові огорожі з дерев'яних стовпів, для яких в деяких випадках прокопані кільцеві ровики [33, с. 81], П. М. Третьяков дійшов висновку, що кільцеві ровики, виявлені М. І. Буличевим, були також призначені для дерев'яної кільцевої огорожі [100, с. 50]. Можливо, що кільцеві ровики шестовицьких курганів також служили для огорожі з дерев'яних стовпів, від яких ніяких слідів не збереглося. В усякому разі, незалежно від того, чи були тут дерев'яні стовпи, чи ні, кільцеві ровики можна, безперечно, розглядати як кругову огорожу. Явище це на Дніпровському Лівобережжі не нове. Можна згадати поховання з дерев'яною огорожею, яке виявлено між селами Великі Будки та Костантинівка [56, с. 51]. Воно належить до поховань волинцівського типу, які можна розглядати як ранні поховання сіверян. Отже, на землях сіверян, як і вятичів, кругові огорожі при похованнях мали багатовікову традицію.

Аналогічні кругові ровики відомі у слов'янських курганах з трупоспаленням в Прикарпатті середини I тисячоліття н. е. Їх можна пов'язати з слов'янським населенням племені хорватів [88, с. 62—63]. Взагалі кругова огорожа мала широке застосування у поховальному обряді східнослов'янських племен. На це вказують не лише археологічні спостереження. Про кругову огорожу поховань у слов'янських племен свідчить, на думку Б. О. Рибаківа, літописний термін «Крада», який, на основі співставлень з перекладами грецьких текстів XI ст., мав означати і кострище і коло [74, с. 29—30]. Але кругова огорожа поховання — характерна риса не тільки слов'янського поховального обряду. Кільцеві огорожі в поховальному обряді мали широке розповсюдження у різних народів і в різні часи, починаючи з епохи ранньої бронзи [60, 61, с. 14—16].

Щодо призначення кругових ровиків, то всі дослідники згодні з тим, що вони не мали практичного призначення, а виконували певну ідейну функцію. Питання про функцію кругової огорожі поховань у зв'язку з даними Борщівського могильника висвітлювалось у нашій літературі ще на початку 30-х років. Доведено, що такі огорожі, які мали широке розповсюдження і відомі в тій чи іншій формі різними народами і в різні часи, втілюють одну ідею, «спільну всім народам, у тому числі і давнім слов'янам» (Б. О. Рибаків) — ідею круга-кромлеха, як семантику сонця, культ якого відігравав велику роль у поховальному обряді.

Кругові огорожі мали не всі кургани Шестовицького могильника. Проте незначна кількість виявлених тут кільцевих ровиків щодо кількості розкопаних курганів не може служити показником питомої ваги курганів з кільцевими огорожами в могильнику. Тут, перш за все, слід врахувати, що в багатьох випадках насипи курганів не розкопані повністю і наявність таких ровиків чи якихось інших огорож взагалі неможливо з'ясувати. Крім того, можна думати, що тут, як і в Борщівському могильнику, могли бути огорожі зі стовпів, вбитих без загального рівчака, від яких в умовах місцевого ґрунту нічого не збереглося. Але все ж курганів з кільцевими ровиками у Шестовицькому могильнику було, очевидно, небагато.

У зв'язку з тим, що кругові ровики трапляються не при всіх похованнях, а при деяких, можна думати, що вони влаштовувались лише навколо поховань знатних осіб, або ж для того, щоб відгородитися від померлих, побоюючись їхнього втручання в справи живих (Б. Новотний), або щоб відмітити могили тих, що визначались своїм суспільним становищем і користувалися повагою в суспільстві (Я. Флін) [88, с. 63].

Конкретних даних на користь таких припущень ми не маємо. В Шестовицькому могильнику кільцеві ровики виявлені в різних курганах: у двох випадках це були кургани без поховань, очевидно, кенотафи (к. 29, 43); у двох — бідні трупоспалення на стороні (к. 23, 89) і лише в одному — багате жіноче поховання в домовині (к. 78). Отже, дані Шестовицького могильника не дають можливість пов'язувати кільцеві ровики з певним типом поховань чи якоюсь окремою соціальною верствою. Що до того, що такі ровики траплялися не у всіх випадках, то це можна пояснити тим, що взагалі не всі елементи поховального обряду обов'язкові. Чимало є елементів чи деталей обряду, що виступають далеко не в усіх похованнях.

Інші деталі обряду. У курганах Шестовицького могильника спорадично зустрічались обрядові явища, які пов'язані з деякими категоріями речей, що становлять частину інвентарного комплексу поховань. Передусім слід згадати звичай псування зброї. Такі факти в Шестовицькому могильнику зафіксовано у двох курганах з трупоспаленням на місці (к. 58, 83) та в одному труполокладенні (к. 61/4), де були виявлені погнуті та поламані мечі, скрамосакс, шабля та наконечник списа.

З подібним обрядом ми зустрічаємось і в інших давньоруських могильниках, наприклад Гнездівському, і в багатьох інших пам'ятках різних часів і народів починаючи з епохи гальштату [62, с. 46]. На території сучасної України цей ритуал наявний в могильниках пшеворського типу західних областей України кінця I тисячоліття до н. е. і перших століть нашої ери і в зовсім інших могильниках східних областей України VII—VIII ст., близьких до пам'яток алаано-хазарського типу [87, с. 102; 47, с. 92].

Про значення цього звичаю ми нічого певного сказати не можемо. Але широкі межі його, як у часі, так і у просторі, безперечно, свідчать про те, що цей звичай не можна пов'язати з віруваннями однієї якоїсь народності. Даний звичай обумовлений, на думку Л. Нідерле, небажанням «передавати зброю в користування іншому», що могло оберігати могили від розриву для добування зброї [1, с. 5].

У деяких курганах речові знахідки мали явно символічний характер. У кількох похованнях, наприклад, у Гнездівському могильнику, зброя представлена залишками піхов меча (к. 46) та скрамосаксів * [3, с. 150—151]. Ці залишки зброї виявлені в курганах з трупоспаленням на місці, здебільшого багатих, без всяких слідів порушення кострища. Можна припустити, що ці знахідки символізували зброю, яку належало покласти, але

* Кургани 30, 50, 93, 102.

з якихось причин не покладено покійному. Так само, можливо, слід розглянути і знахідки поодиноких наконечників стріл, які мали являти лук в озброєнні похованого.

КУРГАНИ БЕЗ ПОХОВАНЬ

Значну частину могильника становлять кургани без поховань. Всього таких курганів розкопано в Шестовицькому могильнику 48, що становить більше 32% всіх досліджених курганів. Деякі з них, які мало виразні, можливо, являються випадковими підвищеннями, в поодиноких випадках можна припустити порушене або перекопане поховання (к. 33), так що курганів без поховань було трохи менше, але все ж вони становили чверть розкопаних курганів. Майже половина з них (20) були зовсім пусті *, решта (28) мали ознаки або сліди обряду.

У багатьох випадках (13 курганів **) обряд проявляється у речових знахідках, виявлених здебільшого в насипу: фрагменти кераміки, речі особистого вжитку (ніж, точильний брусок, кресало, пряжка, намистина), уламки кісток тварин. У шести-семи випадках сліди обряду проявляються у невеликій кількості попелу та дрібних вугликів, інші разом з речовими знахідками або просто розсіяних у насипу (к. 25, 44). В одному кургані виявлено в центрі округлу яму, в заповненні якої були значні уламки вугілля (к. 65). Подібні ями, як зазначалося, знайдені в курганах з похованнями різних типів (к. 25, 65, 68, 116).

До цієї групи курганів, можливо, відноситься ще один курган (к. 115), в якому знайдено три прошарки попелу та вугілля. В одному з них була навіть невелика кількість перепалених кісток, а в другому — роздавлений горщик. У кургані знайдено також кілька уламків невизначених залізних речей та точильний брусок. Курган частково пошкоджений. Проте П. І. Смолічев не відзначив слідів пошкодження згаданих прошарків. З огляду на незначні розміри всіх виявлених прошарків, він вважав за неможливе визнати їх як залишки поховання, а розглядав їх як «залишки трапези».

У кількох курганах без поховання знайдені кругові ровики — явна ознака обрядності, іноді з речовими знахідками (к. 5, 29, 43). Найбільш виразно обряд в курганах без поховання помітний у похованнях коня, які виявлені у Шестовицькому могильнику (к. 111, 120).

Таким чином, серед курганів без поховання Шестовицького могильника виявлено кургани кількох видів, які можна певною мірою співставити з різними типами поховань, виявлених у могильнику.

Найбільш закономірно співставлення курганів з похованнями коня з дружинними похованнями в склепах, можливо парними, у супроводі коня. На цьому питанні слід зупинитися трохи докладніше.

Поховання коня досліджено і в інших давньоруських могильниках, зокрема в могильнику давнього Києва. Виявлене тут у 1926 р. поховання

* Кургани 3, 11, 16, 20, 34, 35, 39, 48, 49, 51, 56, 77, 81, 85, 87, 90, 95, 99, 108, 136.

** Кургани 19, 25, 27, 33, 37, 44, 62, 70, 75, 86, 103, 113, 130.

супроводилось багатою зброєю та речами озброєння. В зв'язку з цим похованням Л. А. Голубева нагадує літописну звістку про те, як князь Андрій Боголюбський у 1149 р. велів поховати під Стиром коня, який врятував йому життя в битві під Луцьком [27, с. 114; 51]. М. К. Каргер, ставлячи це поховання (115 за його зведенням) в ряд дружинних поховань, підкреслює особливу пошану, виявлену до похованого коня, і також наводить зазначену літописну звістку про долю коня Андрія Боголюбського [39, с. 200]. Отже, обидва дослідники розглядають поховання коня як випадкове явище, як примху князя.

Таке тлумачення кінських поховань не переконаливе. Перш за все конкретний випадок, занотований літописом під 1149 р., тобто років на 200 пізніше наших поховань, не можна розглядати як якийсь загальний звичай, поширений на Русі. А між тим археологічно поховання коня засвідчено в ряді давньоруських могильників. Крім трьох згаданих поховань в Києві та Шестовиці, такі поховання виявлені в аналогічних могильниках у Володимиро-Суздальській землі поблизу сіл Шебелева и Шокшова [102, с. 58].

Поховання коня виявлено не лише у слов'янських могильниках. Вкажемо хоча б на Салтівський могильник, де знайдено окремі катакомби з похованням коня (№ 8, 1908 р.; № 11, 1911 р.).

Слід зазначити, що з літописної згадки про повеління князя поховати свого коня «под Стирем» зовсім не випливає, що йдеться про поховання коня на кладовищі, поруч з померлим, за всіма правилами поховального обряду. Така дія була несумісна не тільки з християнською обрядністю, але із обрядом язичеським. Зовсім не вірогідним було б припущення про те, що поховальний обряд, в основі якого лежить культ предків, міг бути перенесений на коня. В той час поховання коня, про які іде мова, розташовані поруч звичайних поховань і входять разом з ними до складу одного могильника. У цих похованнях, крім того, основні обрядові елементи певного типу поховання виступають цілком виразно. Так, в одному з поховань Шестовицького могильника (к. 120) ми знаходимо типову здебільшого для дружинних поховань могильну споруду. Тут же і залишки жертвних тварин — кістки свині, яєчна шкаралупа. У другому Шестовицькому похованні (к. 111) та похованні Київського могильника тип дружинного поховання виступає зі всією повнотою, відсутній лише сам дружинник. Кінь, як уже зазначалося, відігравав значну роль у слов'янському поховальному обряді як прояв певних релігійних вірувань, а іноді, зокрема в дружинних похованнях, вірувань у загробне життя.

Таким чином, поховання коня не можна розглядати як самостійний об'єкт похорон, а лише як елемент обряду дружинного поховання. Це підкреслюється також іншими елементами обряду, що виступають у цих похованнях, а також дуже характерним інвентарем — озброєнням, виявленим у Шестовицькому (к. 111) і Київському похованнях. Кургани з похованням коня слід віднести до числа курганів без поховання людини, але із залишками поховального обряду, що символізують дружинні поховання. Те ж саме можна зазначити і про курган без поховання з великою могильною

ямою, подібною до могильних ям у курганах з дерев'яними домовинами (к. 117). Ці залишки обряду можна розглядати як символізацію одностороннього поховання воїна, або взагалі багатого поховання.

Кургани без поховань, в яких траплялись попіл, вуглики та невеличкі кострища, можна співставити з курганами з трупоспаленням. Наведений поховальний обряд символізував обряд трупоспалення, здебільшого у формі трупоспалення на стороні, а в тих випадках, коли виявлені невеличкі кострища, можливо, трупоспалення на місці. Це припущення підтверджують кургани з трупопокладенням у давньоруських могильниках із аналогічними залишками горілого дерева (попіл, вугілля), які звичайно трактують як пережитки обряду трупоспалення.

Якщо розглядати кургани без поховань в усій сукупності, то в наших співставленнях і припущеннях можна піти далі. В такому разі буде не безпідставним решту курганів без поховання, де сліди обряду відсутні, або представлені знахідками речей чи кісток тварин, які можна розглядати як дари похованому, співставити з курганами з трупопокладенням. Перші з них відповідали б безінвентарним трупопокладенням, другі — похованням з інвентарем.

Таким чином, кургани без поховань Шестовицького могильника, як і аналогічні кургани інших могильників, слід розглядати як кенотафи — пам'ятні могили, символічні похорони тих членів громади, які померли десь на чужині і останки яких недоступні для здійснення поховального обряду та надання їм відповідної пошани. Серед них, як свідчить матеріал Шестовицького могильника, були представники всіх верств населення, які з тих чи інших причин були поховані за тим чи іншим обрядом, що практикувалося тодішніми мешканцями Шестовиці.

Таке ж явище має місце і в Тимерівському могильнику, де кургани-кенотафи повністю повторюють всі різновиди поховального обряду.

Особливої уваги заслуговує кількість кенотафів у Шестовицькому могильнику, які становлять тут більше 32%. У Гнездівському могильнику кенотафи становили в середньому 25% [84, с. 29; 2, с. 317; 3, с. 113]. В повністю розкопаному Тимерівському могильнику кенотафів менше — 16,5% [104, с. 7].

Щоб правильно зрозуміти це явище, слід звернути увагу на розміщення кенотафів у могильнику. В Шестовицькому могильнику вони рідко розташовані поодинокі, іноді по два, а здебільшого зосереджені більшими чи меншими скупченнями, кожне з яких займає майже суцільну площу, на якій знаходяться лише поодинокі кургани з похованнями. У I групі могильника знайдено кілька таких скупчень. Так, у південній частині на невеликій площі зосереджено вісім таких курганів, у тому числі один великий і два трохи менші. У центральній частині цієї групи маємо скупчення з шести таких курганів, у тому числі один великий, решта — середнього та малого розміру. Трохи далі на північ маємо ще одне скупчення, в якому налічується десять кенотафів. Невеличке скупчення кенотафів виявлено в північній частині групи. У менш дослідженій III групі могильника розкопано вісім з одинадцяти курганів в південній частині групи, чотири кургани зі

східного краю групи дали трупопокладення, а чотири виявились кенотафами. Три з них розташовані разом один біля одного, четвертий — відокремлено, але між ним і рештою кенотафів курганів не виявлено. Отже, у III групі кургани-кенотафи також становлять певне скупчення-гніздо.

На жаль, ми не можемо з достатньою повнотою простежити це явище в інших могильниках, оскільки в нашому розпорядженні дуже мало планів розміщення розкопаних курганів, навіть найбільш досліджених з них. Виняток становить згаданий вище Тимерівський могильник, але він не показовий, бо тут таких поховань мало. У Тимерівському могильнику кургани-кенотафи трапляються часто не поодинокі, а по два поруч. У південно-східній частині могильника, наприклад, налічується таких курганів кілька груп.

Таке розміщення кенотафів групами має місце, очевидно, і в Гнездівському могильнику. Судячи зі звітів А. Д. Авдусіна, можна думати, що чотири кургани-кенотафи з розкопок 1949 р. (26, 28, 30, 31) зосереджувалися в одному місці і становили, мабуть, саме таку окрему групу чи гніздо [2]. Такі ж гнізда утворювали і п'ять курганів-кенотафів з розкопок 1950—1955 рр. (72—76 і 78), зосереджені у південно-східній частині, і сім, що розташовані у північній частині цієї ж групи поблизу с. Глущенко [3].

Таким чином, розміщення кенотафів у Шестовицькому могильнику певними групами чи гніздами відповідає їх розміщенню на інших давньоруських могильниках. Таке розміщення кенотафів свідчить про те, що їх насипали час від часу, але здебільшого не поодинокі, а по декілька, очевидно, одночасно або протягом короткого часу. У таких випадках кенотафи засвідчують смерть на чужині цілої групи жителів давньоруського поселення, розташованого на місці сучасної Шестовиці.

Все це можна зрозуміти, коли звернути увагу на історичні обставини епохи ранньої Русі. В цей час мали місце воєнні походи дружинників та торговельні подорожі давньоруських купців. Про це свідчать східні автори і особливо дроговери Русі з греками, в яких охорона інтересів давньоруських купців знайшла широкий вираз. Смерть під час таких подорожей була, очевидно, не рідким явищем.

Ібн-Фадлан докладно описав похорони багатого руса, який помер на чужині [71, с. 80]. Саме з цим явищем, очевидно, пов'язані свідчення про слов'янський поховальний обряд у інших східних авторів. А в договорі Русі з греками 911 р. є навіть спеціальна стаття (13), в якій описано повернення родичам спадщини руського, що помер на грецькій землі [67, с. 9].

Але головне значення мають у даному разі численні війни, які вела Київська держава в X ст., особливо за князювання Ігоря, Святослава і Володимиром зі своїми близькими і далекими сусідами — Візантією, Болгарією, Польщею, Хозарією тощо, а також внутрішня боротьба за єдність молодій державі, боротьба між князями за великокнязівський стіл, що вже розпочалась, і нарешті, захист від кочівників, які все частіше починають нападати на руські землі. Всього за якихось 60 років, з 941 р. і до кінця X ст., «Повість временних літ» налічує майже 20 таких кривавих подій.

Легко зрозуміти, яких великих жертв вимагало все це, скільки людей полягло в далеких довготривалих походах, на полі бою далеко від бать-

ківщини, позбавляючи родичів можливості віддати належну шану і похитати за встановленим обрядом. Їм залишалось лише виконувати свій сумний обов'язок: символічно споруджувати кенотафи.

Таким чином, численні кенотафи на Шестовицькому і подібних йому давньоруських могильниках — це пам'ять про загиблих на чужині, головним чином, під час військових походів. Окремі скупчення кенотафів пов'язані, можливо, з найбільшими з цих подій.

ЕВОЛЮЦІЯ ПОХОВАЛЬНОГО ОБРЯДУ

У Шестовицькому могильнику виділено чотири види поховань, відмінних один від одного за характером поховального обряду: трупоспалення на стороні, трупоспалення на місці, трупопокладення у простих могильних ямах, трупопокладення у великих дерев'яних домовинах.

На матеріалах Шестовицького могильника розглянемо співіснування кожного виду поховання.

У деяких випадках вдається визначити етнічну приналежність похованих. Так, за наявністю в похованні з трупоспаленням на місці (к. 141) глиняної барсучої лапи та кільця — речей культового призначення, явно немісцевого подніпровського походження, а характерних для північних земель Русі, можна вказувати на приналежність похованого до вихідців з північної Русі. У деяких випадках можемо говорити про поховання людей скандинавського походження. Наявність певної частини поховань в подніпровських могильниках людей немісцевого походження певною мірою відповідає свідченням літопису про діяльність давньоруських князів кінця I тисячоліття: склад їх війська, посилення деяких міст за рахунок переселення людей інших слов'янських і неслов'янських племен. Але такі поховання не пов'язуються з якимось певним видом обряду, який належить до найбільш складних явищ ідеологічної надбудови.

У поховальному обряді, пов'язаному з шануванням предків і піклуванням про них в загробному житті, відбиваються через призму релігійних вірувань реальні обставини суспільного буття. Також слід прийняти до уваги певне відставання сфери ідеології від матеріальних умов життя. Реальні умови суспільного буття набувають певного відображення в поховальному обряді уже після того, як вони укорінились і укріпились у житті настільки, що становлять вже норму життя даного суспільства. Але з другого боку, з відмиранням цих явищ у суспільному житті їх відображення у поховальному обряді не зникає одразу, а продовжує існувати, зазнаючи з часом певних змін, стаючи пережитками, в яких іноді навіть важко уловити їх першопочатковий зміст. А поруч з цим, в свою чергу, народжуються якісь нові явища в поховальному обряді відповідно до нових умов життя. Все це відбувається не раптово, а становить процес розвитку самого поховального обряду.

В світлі зазначеного і слід шукати відповідь на питання про співіснування різних видів поховання. Правильно відповісти на це питання можна лише тоді, коли розглядати могильник як пам'ятник, що складався протягом

більш-менш довгого часу і відбиває ті зміни в поховальному обряді, що відбувалися за цей час відповідно до процесу суспільного розвитку населення та змін його світогляду і релігійних вірувань.

Передусім розглянемо різновидність трупоспалення — трупоспалення на стороні і трупоспалення на місці, які співіснують в багатьох давньоруських могильниках не лише Середнього Подніпров'я. М. В. Фехнер висловила думку про те, що трупоспалення на стороні викликано тим, що у зимовий час неможливо було споруджувати кургани і тому померлих спалювали десь у зручних умовах, а залишки трупоспалення переховували до весни. Потім їх переносили на кладовище, де для них споруджували курган [104, с. 12—13].

У зв'язку з цим М. В. Фехнер зазначає, що кількісне співвідношення трупоспалення на стороні і на місці залежить від сезонних і кліматичних умов і вказує, що у північних областях, де зима є більш тривалою, курганів з трупоспаленням на стороні більше, ніж у південних районах. Але це припущення не стверджується фактичними даними, навіть спростовується ними. Так, якщо у Тимерівському могильнику кургани з трупоспаленням на стороні становлять, за даними М. В. Фехнер, 34% щодо всіх курганів з трупоспаленням, то у Шестовицькому могильнику, де згідно з міркуванням зазначеного автора, їх повинно бути менше, вони становлять насправді понад 50%. Більше того, ми знаємо цілі могильники, де трупоспалення на стороні було єдиним видом поховання, але вважати, що всі поховані тут померли у зимові місяці, ясна річ, не доводиться. Це не залишає сумніву, що трупоспалення на стороні не є явище сезонне, чи наслідок якихось інших подібних суто практичних міркувань, а становить певний вид чи різновидність поховального обряду трупоспалення. В. І. Сизов, розглядаючи ці різновидності трупоспалення в курганах Гнездівського могильника, зазначав, що трупоспалення на стороні являє «певну ступінь спрощення поховального обряду і послаблення цілісності та повноти уявлень про загробне життя покійника» [84, с. 27]. Думка В. І. Сизова про те, що обидві різновидності трупоспалення являють собою певну лінію розвитку поховального обряду, цілком вірна, але сам шлях цього розвитку — від трупоспалення на місці до трупоспалення на стороні, на наш погляд, не правдоподібний. Не підлягає сумніву, що обряд трупоспалення на стороні є найдавнішим поховальним обрядом слов'янських народів. Так ховали східні слов'яни починаючи з давніх часів. Цей обряд був пануючим у слов'янських племен принаймні з кінця I тисячоліття до н. е. Трупоспалення на стороні характерно і для могильників зарубинецького типу і типу Корчак, для частини поховань могильників черняхівського типу. Цим же обрядом трупоспалення на стороні характеризуються і могильники волинцівського типу VII—VIII ст., тобто могильники, які безпосередньо передують давньоруським курганним могильникам кінця I тисячоліття н. е.

В обряді трупоспалення на місці ми маємо в багатьох випадках безперечні ознаки генетичної пов'язаності його з трупоспаленням на стороні. У багатьох випадках частину перепалених кісток збирали в урну, як і при трупоспаленні на стороні, яку ставили тут же на кострище. Це занотовано

нашими розкопками в Шестовиці та інших могильниках Чернігівщини. Часто урну з перепалими кістками, зібраними на кострищі, ставили не на кострище, а на верхню частину насипу, що підкреслює традиції обряду трупоспалення на стороні. Все це, безумовно, свідчить про те, що обряд трупоспалення на місці є дальша ступінь трупоспалення, який генетично пов'язаний з давньою формою трупоспалення на стороні.

Зазначені зміни обряду трупоспалення обумовлені самим розвитком суспільства і відбивають процес його соціального розшарування. Ми зазначали, що поховання з трупоспаленням на місці здебільшого багатші на інвентар і характеризуються складними обрядовими обставинами. У деяких випадках ми маємо поховання багатих дружинників, парні, іноді в супроводі коня.

На підставі таких спостережень Д. Я. Самоквасов ще в 1874 р. висловив думку, що різні види курганів з трупоспаленням, відповідно до свідчень Ібн-Фадлана про диференційованість поховального обряду, належать різним соціальним верствам населення: кургани з урнами — могили бідних, кургани з кострищами, але без «воєнних доспіхів» — могили «знатних осіб», кургани з кострищами з озброєнням типу Чорної Могили, Гульбище — могили «начальників» [76, с. 223].

Думка Д. Я. Самоквасова, в основному, вірна. Дійсно, в різновидностях поховань з трупоспаленням відбивається соціальна диференціація суспільства. Але не можна не звернути уваги на те, що деякі поховання з трупоспаленням на стороні (к. 53, 60) з скандинавськими фібулами та іншими речами не можна віднести до бідних поховань, і навпаки, є деякі поховання з трупоспаленням на місці, як наприклад кургани 54, 134, 138, 141, які за своїм інвентарем та обставинами похорону не можна віднести до багатих поховань.

Такі факти, хоч і нечисленні, свідчать про те, що не можна все зводити просто до соціальної диференційованості обряду. В світлі цих фактів можна, очевидно, говорити про процес зміни обряду, обумовлений процесом соціальної диференціації самого суспільства. До нової форми трупоспалення переходять спочатку представники суспільної верхівки, підкреслюючи цим свою відокремленість від решти общини. Деякі представники цієї верстви населення ще дотримуються старих звичаїв, але разом з тим новий обряд засвоює і частина рядового населення.

Головним при розгляді різних типів поховань є питання про співіснування двох основних видів обряду трупоспалення і трупопокладення. Але поховання за обрядом трупопокладення також не однакові. Вони поділяються на два види — поховання в звичайних могильних ямах і поховання у великих ямах з дерев'яними домовинами — гробницями. Останні становлять порівняно незначну кількість і належать, безперечно, пануючим верствам суспільства — здебільшого дружинникам. У похованнях цього роду відмінність поховань пануючої верстви особливо помітна, в сфері обрядності, що надає цим пам'яткам якусь особливу своєрідність.

Визнаючи дружинні поховання в зрубах за місцеві, слов'янські, дехто все ж схильний до думки про етнічну відокремленість цих поховань за своїм

походженням [74, с. 52—55]. Питання про етнічну приналежність дружинних поховань в дерев'яних гробницях ми докладно розглянули в спеціальній розвідці [19], тому зараз зупинимося на ньому коротко.

Своєрідність дружинних поховань з трупопокладенням в дерев'яних домовинах, обумовлена передусім тим, що в них майже повністю збереглися обрядові обставини, які значною мірою або зовсім зникли, або дуже важко простежуються в умовах трупоспалення. Але аналіз дружинних поховань з трупоспаленням виявляє їх виняткову близькість до дружинних поховань в дерев'яних домовинах. Йдеться не лише про інвентар, але і про самий обряд поховання, близькість якого у тій мірі, в якій це можливо простежити в умовах трупоспалення, виступає з цілковитою певністю. Обряд поховання в дружинних курганах з трупоспаленням складається з тих же основних елементів і дає ті ж групи, що і в похованнях в дерев'яних камерах. Отже, дружинні поховання в зрубках являють собою просто ускладнений тип звичайного трупопокладення, відповідно до соціальної приналежності похованого, так само, як дружинне поховання з трупоспаленням являє собою ускладнений тип звичайного рядового поховання з трупоспаленням.

М. К. Каргер, не заперечуючи викладеного в цілому, докоряє нам в спрощенні проблеми і зазначає, що при всій спільності поховань не можна «не помітити істотних відмін обряду поховання в зрубній гробниці від обряду трупоспалення» [39, с. 229]. Ми далекі від того, щоб не помітити цих відмінностей обох типів поховань. Але суть справи в тім, що відрізняються вони один від одного лише самим способом похорону — в одному разі труп спалено, в другому — покладено в могильну яму.

М. К. Каргер зазначає, що «обряд інгумації характерний не лише для верхівки київського суспільства IX—X ст., але досить поширений і в рядових похованнях цього часу». Виявлені «на матеріалах київського некрополя... проміжні форми поховального обряду» свідчать «про етнічну єдність поховань різних соціальних верств» [39, с. 228].

Все це справедливо не тільки для Київського некрополя, але й для Шестовицького могильника, де ми також можемо простежити проміжні форми поховального обряду від поховань рядових до поховань знаті в великих могилах в дерев'яних камерах. Це помітно, передусім, у формі і розмірі могильної ями та наявності в деяких рядових похованнях слідів дерев'яних конструкцій (к. 119, 38/1, 117), близьких до споруд у похованнях знаті.

Таким чином, дружинні поховання як з трупопокладенням, так і з трупоспаленням являють собою ускладнення поховального обряду, відповідно до соціального стану похованого. А наявність дружинних поховань двох видів — трупопокладення і трупоспалення цілком відповідає двообрядності цих могильників в цілому.

Що ж можна сказати про співіснування двох поховальних обрядів в світлі матеріалів Шестовицького могильника?

Необхідно звернути увагу на розміщення у могильнику курганів з трупоспаленням і трупопокладенням в трьох майже повністю досліджених могильних групах в заплаві, поблизу городища Коровель (I—III).

У I найбільшій групі могильника переважають кургани з трупоспаленням. Курганів з трупопокладенням виявлено всього 20, що становить лише 1/5 всіх поховань цієї могильної групи. У II та III могильних групах містилися, навпаки, виключно кургани з трупопокладенням. На перший погляд може здатись, що в останніх двох групах ми маємо просто територіальне відокремлення курганів з трупопокладенням. Але наявність трупопокладень разом з трупоспаленням в I могильній групі, розміщених уперемішку, цілком спростовує таке припущення і вказує на те, що територія могильника не спланувувалась заздалегідь, а складалась поступово, в міру здійснення поховань.

Отже, в розміщенні курганів з різним обрядом поховань відбиваються певні зміни в співвідношенні поховань з трупоспаленням і трупопокладенням. Деякі додаткові спостереження конкретизують хід цього процесу.

Поховання з трупопокладенням у I групі могильника розкидані в різних місцях вперемішку з похованнями з трупоспаленням, але далеко не рівномірно. Так, з 16 поховань в південній частині могильної групи було всього три трупопокладення, тобто менше 1/5 поховань, а в північній частині з такої ж кількості поховань трупопокладень було уже дев'ять, тобто більше половини поховань цієї частини могильника. І якщо з трьох трупопокладень в південній частині групи лише одне поховання рядове, а інші два відносяться до поховань знаті (багате жіноче поховання і дружинне поховання з конем), то з дев'яти трупопокладень в північній частині групи лише три скромних дружинних поховання, з яких одне в зрубі, решта ж поховань — рядові. Отже, разом зі збільшенням кількості поховань з трупопокладенням обряд трупопокладення стає більш масовим.

В цілому вимальовується така картина. В той час, коли населення, яке жило на місці сучасного урочища Коровель, ховало на першій, найбільшій пісчаній гряді в заплавіні Десни (I могильна група), більшість жителів дотримувалась ще обряду трупоспалення. Лише деяка частина населення ховала за обрядом трупопокладення. Спочатку прихильників нового обряду було, очевидно, небагато, але поступово кількість їх збільшувалась і, нарешті, цей обряд поховання став загальним для всіх. Це сталося десь наприкінці X або на початку XI ст. у зв'язку з запровадженням християнства. На той час площа першої пісчаної гряди уже вичерпалась і кладовище поширилось на другу, а згодом і на третю пісчані гряди, де ми і зустрічаємо лише кургани з трупопокладенням.

Наші міркування стверджуються даними деяких інших могильників. Так, у Михайлівському могильнику кургани з трупопокладенням здебільшого зосереджувались в західній частині могильника, хоча траплялись і одинокі трупопокладення в різних частинах могильника [98, с. 83].

Змішаний обряд наявний тут і в окремих курганах з колективними похованнями, що являють собою родинні могили. Так, в кургані 34 (розкопки 1899 р.) було три поховання: перше, з самого низу — трупоспалення, вище — дружинне трупопокладення з конем, а над ним — знов трупоспалення. Аналогічні факти засвідчені також в Тимерівському могильнику [98, с. 66; 104, с. 14].

У Шестовицькому могильнику родинних курганів було декілька. Всі вони з трупопокладенням. Лише в одному разі (к. 38) було дев'ять поховань за обрядом трупопокладення, в тому числі шість дитячих, разом з останніми були також залишки двох трупоспалень.

Співіснування двох обрядів поховання — трупоспалення і трупопокладення та зміна їх співвідношення на користь останнього відбиває процес поступового переходу від обряду трупоспалення до обряду трупопокладення. Але чим обумовлена ця зміна обряду? На це матеріали ні Шестовицького, ні інших могильників вичерпної відповіді не дають.

Обряд трупоспалення — це, безперечно, обряд язичеський. Поховання неспаленого трупа головою на захід — характерний обряд християнського поховання. Виходячи з цього, довгий час вважали, що перехід до обряду трупопокладення пов'язаний з християнізацією Русі наприкінці I тисячоліття. Але, як з'ясувалося, такі трупопокладення відомі і в часи до прийняття християнства, що, на думку деяких вчених, свідчить про те, що поховання з трупопокладенням на давньоруських кладовищах не пов'язані з християнством. Розглядаючи такі поховання київського некрополя IX—X ст., М. К. Каргер стверджує, що всі основні риси поховального обряду, як рядових, так і поховань знаті, характеризують київський некрополь того часу, як язичеський [39, с. 203].

Таке категоричне твердження щодо рядових поховань викликає певні застереження. Власне кажучи, в більшості з цих поховань немає таких виразних рис, які б істотно відрізняли ці трупопокладення від поховань християнських.

Б. О. Рибаків дотримується протилежної думки. Докладно висвітливши питання про поширення християнства на Русі до часів Володимира, він вважає, що трупопокладення давньоруських могильників IX—X ст. і, в першу чергу, поховання знаті в зрубках, у тому числі багаті дружинні поховання з конем і навіть з вбитою жінкою, є християнські [66, с. 816]. З цим твердженням без відповідних застережень також погодитись неможливо, особливо щодо дружинних поховань. Навряд чи поховання з конем, а тим більше поховання з навмисно вбитою разом з чоловіком жінкою можна вважати сумісними з християнським віровченням.

Л. Нідерле правильно зазначає, що навіть для християнського часу не всяке поховання з трупопокладенням обов'язково є християнським [63, с. 207]. Для більш раннього часу таке застереження ще справедливіше. Безперечно, не всі поховання з трупопокладенням Шестовицького і подібних до нього могильників можна вважати християнськими. Але не підлягає сумніву, що з поширенням християнства серед давньоруського населення, що почалося значно раніше офіційної християнізації Русі, мусили поширитися в цих могильниках і християнські поховання за обрядом трупопокладення.

У зв'язку з цим необхідно згадати деякі речові знахідки, що якоюсь мірою пов'язані з християнським культом. З таких знахідок слід згадати перстень-печатку із зображенням погруддя Спасителя. Річ ця знайдена в похованні хлопчика-дружинника (к. 61/1) і використовувалась,

очевидно, як підвіска-оберег разом із знайденим тут же амулетом з астрагала бобра. Таким чином, знайдений перстень-печатка хоча і не може служити доказом християнського вірування похованого, але, безперечно, вказує на знайомство з ним населення, зокрема дружинної верстви, до якої належить ця родинна усипальниця.

Шестовицький могильник, на нашу думку, відбиває еволюцію обрядів поховань. Найдавнішим поховальним обрядом слов'янських племен було трупоспалення на стороні. Трупоспалення на місці є дальшим ступенем розвитку цього обряду. Перехід до нього був пов'язаний з процесом соціального розшарування суспільства, бажанням суспільної верхівки підкреслити свою відокремленість від общини, хоч до цього обряду з часом перейшла і частина рядового населення.

Територіальне розміщення поховань з трупоспаленням і трупопокладенням свідчить про те, що спочатку обидва обряди співіснували, а згодом перший був витіснений останнім. Обряд трупопокладення, що існував у слов'ян ще в язичеські часи, набув розповсюдження наприкінці X—XI ст. у зв'язку з поширенням християнства серед давньоруського населення.

РЕЧОВІ ЗНАХІДКИ

Розкопками Шестовицького могильника виявлено значний речовий матеріал. Подаємо докладний огляд основних груп речового матеріалу, як в плані типологічної характеристики і систематизації, відповідно до функціонального призначення, так і в плані відображення тих чи інших сторін життя та побуту населення, яке залишило Шестовицький могильник.

Залишки одягу та прикраси. Залишки одягу виявлено у 32 похованнях, що становить майже 20% всіх розкопаних поховань у могильнику і більше 40% поховань з інвентарем. У Шестовицькому могильнику, як і в інших давньоруських могильниках, небіжчиків ховали в одязі, але залишки його або лише сліди від нього збереглися у тих випадках, коли до його складу входили металеві речі — гудзики тощо. Очевидно, одяг рядового населення здебільшого не мав металевих доповнень, тому сліди його в археологічному матеріалі не простежуються. Це особливо помітно з розподілу залишок одягу по різним за обрядом типам поховань. Залишки одягу розподіляються по цим типам поховань нерівномірно відповідно до розподілу інвентаря в цих типах поховань. Так, серед 27 поховань з трупоспаленням на стороні, бідних на інвентар, залишки одягу виявлені лише у двох випадках (к. 84, 147) і, навпаки, з такої ж кількості трупоспалень на місці, багатших на інвентар, залишки одягу знайдено у 12 випадках (к. 18, 24, 30, 31, 40, 58, 83, 92, 93, 101, 144, 145). Таку ж картину спостерігаємо і в похованнях з трупопокладенням. Якщо з 9 багатих поховань в зрубках, здебільшого дружинних, залишки трапляються у 7 випадках (21, 36, 42, 61/4, 78, 98, 110), то з 51 поховання в звичайних ґрунтових могилах залишки одягу виявлено лише в 11 випадках (2, 8, 17, 22, 26, 38/1, 38/4, 38/6, 38/7, 127/1, 127/2), здебільшого в багатих похованнях цього типу.

Тканини. Одяг представлений залишками тканин, виявлених у дев'яти похованнях (к. 21, 38/7, 42, 61/4, 78, 98, 127/1, 127/2, 145). Тканини були різні. Як показали аналізи залишків тканин, по фактурі можна визначити тканину з рослинного та шовкового волокна *. До першої належить один шматок (курган 38, поховання 7, розмір 3 × 1,5 см) простого полотняного

* Аналіз провів старший науковий співробітник Київського науково-дослідного інституту судової експертизи Л. П. Булига.

плетіння — кожна нитка основи переплітається перпендикулярно з ниткою підткання. Частота ниток — 14×14 на 1 см^2 , розміри клітки, приблизно, 1 м нитки основи і підткання однакової товщини.

Другий шматочок такої тканини розміром $1,5 \times 1,5 \text{ см}$ (к. 61/4) більш тонкого виробу, частота ниток — 19×16 в 1 см . Ця тканина, безперечно, є залишками чоловічого одягу. Вона виявлена на бляшках від оздоблення сумки, що лежала лицем донизу, вірогідно на відхиленій полі плаща. Можна припустити, що вона являє собою залишки підкладки плаща.

Тканину такого ж тонкого виробу, але з шерстяного волокна, виявлено в похованні поблизу с. Левенки на Стародубщині [50, с. 21, рис. 41]. Взагалі знахідки тканини з рослинного волокна трапляються дуже рідко, можливо, внаслідок поганої збереженості. М. Н. Левінсон-Нечаєва, наприклад, з 85 досліджених зразків тканини з сільських курганів X—XIII ст. лише у чотирьох випадках виявила тканину з рослинного волокна [50, с. 18].

Залишки тканини з натурального шовкового волокна представлені шматками тканини и обривками позументних стрічок чи тасьми. Залишки кількох видів шовкової тканини ми виявили у багатому жіночому трупопокладенні (к. 78). Тут були шматочки тонкої тканини саржевого плетіння, нитки її слабо звиті, правосторонньої крутки, і два обривки стрічки, проткані срібною ниткою у поперечному напрямку з ромбовидним узором на одній стороні. Місце знайдених залишків в одязі покійної не визначено, бо жінка похована у сидячому положенні.

Аналогічні знахідки виявлено і в деяких інших курганах. П. І. Смоличев відзначив «залишки сукна від чоловічого одягу» в кургані 42 та «залишки шовкової тканини від одягу з двома пришитими гудзиками». Шовкову тканину темно-бурого відтінку з позументною тасьмою, на якій нашито більше десяти гудзиків, виявлено на грудях чоловічого кістяка в парному похованні з конем (к. 98). Призначення тасьми в останніх двох випадках для обшивки краю розпашного одягу чи коміра не викликає сумніву. Позументні стрічки з золотими нитками, виявлені в інших двох жіночих похованнях (к. 127), служили для обшивки коміра.

У двох черепаховидних фібулах збереглися стрічки більш складного ткання. Вони мали якесь спеціальне призначення і були функціонально пов'язані з фібулами.

Гудзики. Залишки одягу представлені бронзовими гудзиками, що знайдені у 28 похованнях. У більшості випадків саме лише гудзиками залишки одягу і вичерпуються. Всього в усіх похованнях виявлено близько 150 гудзиків. Всі гудзики, за виключенням двох, відливні, трохи сплюснуто-кулястої форми. Переважна більшість (96) їх оздоблена жолобком по окружності і рубцями по верхній половині кульки, 18 гудзиків без оздоблення.

У більшості поховань виявлено по одному або по два гудзики. У чотирьох похованнях було по три гудзики, у двох — по чотири, в одному — шість, у п'яти від 11 до 45. В інших давньоруських могильниках спостерігається така ж картина. Так, у більшості поховань Седнівського могильника виявлено поодинокі гудзики і лише в трьох випадках їх було більше: в одному — 8, в другому — 10, а в третьому — 35 [78, с. 201—205].

За кількістю гудзиків та їх розміщенням можна визначити тип одягу похованого. У похованнях з трупопокладенням, де виявлено по одному, або кілька гудзиків, вони завжди містилися біля шиї, як у чоловічих, так і жіночих і дитячих похованнях. Без сумніву, в таких випадках гудзики служили для застібування коміря. Таке ж розміщення гудзиків засвідчено і в багатьох інших могильниках, наприклад у Троїцькій та Стрижневській могильних групах Чернігова, в Гушинському могильнику, в могильниках Дніпровського Правобережжя [78, с. 192—193].

У двох жіночих похованнях кургану 127 з могильної групи в урочищі Узвоз виявлено на шиї похованих залишки шовкової тканини з одним та чотирма гудзиками. Аналогічні речі знайдено у деяких похованнях курганних могильників Чернігова і Лівобережжя та інших давньоруських могильників [78, с. 193—205; 81, с. 92, рис. 105; 26, с. 88—90]. Отже, жіночі сорочки мали іноді шовковий стоячий комірець.

З наведених спостережень можна зробити висновок, що гудзики, які знайдені в похованні поодинокі, або в незначній кількості, являють собою залишки одягу типу сорочки з коміром, яку одягали через голову і застібували біля коміра на один або кілька гудзиків. Можливо, цю функцію виконували іноді намистини, знайдені поодинокі в деяких похованнях. Могли також використовувати і кістяні гудзики, від яких звичайно нічого не збереглося, або зав'язки.

Цей тип сорочки залишається основним видом нижнього одягу східнослов'янських народів і зараз [57, с. 577—590, 600—618]. Взагалі дослідники вважають, що така сорочка характерна для слов'янських народів з XI ст.

Слід проте відзначити, що в пам'ятках образотворчого мистецтва Давньої Русі — мініатюрах, фресках тощо цей тип сорочки не засвідчений. На всіх відомих зображеннях XI—XIII ст. чоловіча і жіноча сорочки мали переважно круглий виріз коміра, без поздовжнього розрізу на грудях [70, с. 11]. Лише один малюнок XII ст. зображує сорочку-косоворотку [11, с. 234—235].

На підставі виявлених у похованнях гудзиків можна говорити про ще один вид чоловічого одягу, характерного лише для багатих дружинників.

В одному похованні (к. 61/4) було знайдено 26 гудзиків, які містилися на грудях, вздовж хребта майже до самого тазу. У кургані 36 П. І. Смолічев відзначив дев'ять гудзиків, що лежали «нижче черепа вздовж хребта, справа від нього». У кургані 98 більше десятка гудзиків, пришитих до тасьми, лежали також на грудях похованого. У кургані 42 було 45 гудзиків, які знаходилися в різних місцях могили: частина під жіночим кістяком, інші осторонь від похованих, з боку чоловіка, але досить далеко від нього. Оскільки чоловік похований був у сидячому положенні, то гудзики, зрозуміла річ, розсипались. Але їх кількість дає підстави думати, що вони від одягу, що застібувався на грудях до пояса. Це саме слід зазначити і про ті випадки, коли велика кількість гудзиків знайдена в похованнях з трупопокладенням, як наприклад, курган Седнівського могильника, де зна-

йдено 35 гудзиків, або курган 15 Чернігівського могильника на старому кладовищі в Берізках, де знайдено 15 гудзиків [81, с. 55, рис. 65; 17].

В описі одягу, в який одягали руса до похорон, Ібн-Фадлан відзначає «каптан парчевий з гудзиками з золота» [71, с. 81]. Не можна не помітити, що саме гудзики як характерна особливість цього каптана привернули увагу Ібн-Фадлана. Очевидно, їх було багато. Отже, можна думати, що гудзики, які знайдені у деяких похованнях у великій кількості, становлять залишки багатого каптана.

Каптан був, очевидно, верхнім одягом, оскільки з переліку одягу, в який одягали померлого руса, Ібн-Фадлан згадує спочатку куртку, а потім каптан. Отже, якщо каптан використовували як верхній одяг, то куртка, яку згадують також інші східні автори, становить одяг спідній і її можна, очевидно, ототожнювати з описаною вище сорочкою. До речі, в дружинному кургані, де виявлено 26 гудзиків, що лежали вздовж грудей, один самий верхній, із залишками пришивної петельки відрізнявся від всіх інших, він був менший і гладкий, без рубчиків. Можливо, цей гудзик походить від комірця нижнього одягу — сорочки.

Фібули. До залишків одягу слід віднести також фібули, різні типи яких знайдені в десяти похованнях. Всі фібули за формою, а головне за функціональною приналежністю можна розділити на дві групи: перша, кільцева, приналежна до чоловічого одягу, друга, черепаховидна, належить до жіночого одягу.

Кільцевих фібул, що становлять залишки чоловічого одягу, виявлено чотири. Три з них можна віднести до типу підкововидних фібул. За формою вони нагадують круглі пряжки і відрізняються лише тим, що кільце у них не суцільне, а розімкнуте. Дві підкововидні фібули залізні, діаметром 6 см, одна з закрученими кінцями, у другій кінці не збереглися, відомо лише, що вони не змикалися. Третя підкововидна фібула — бронзова з ялинковим орнаментом і ромбовидними голівками на кінцях з вигнутим язичком, діаметр її — 5 см. Підкововидні фібули часто трапляються на Чернігівщині в синхронних похованнях з трупоспаленням і трупопокладенням [81, рис. 55, 66, 81, 84—86]. Одна з таких знахідок в кургані Х Седнівського могильника аналогічна нашій фібулі з ромбовидними голівками [81, рис. 68]. Взагалі підкововидні фібули зазначених типів поширені на різних територіях, особливо відомі вони з пам'яток Прибалтики і Скандинавії [111, табл. 50, 56].

Четверта фібула з цієї групи бронзова і належить до типу кільцевих з довгою голкою. Вона складається з невеличкою 3,3 см в діаметрі кільця, ромбовидного в перерізі, з рухомою голкою, трохи сплющеною в нижній частині, довжиною 10 см. Зазначена фібула єдина знахідка цього роду в пам'ятках Чернігівщини. Цього типу фібули в давньоруських пам'ятках трапляються дуже рідко. Як на найближчу аналогію можна вказати на одну знахідку з Гнездівського могильника [84, с. 58, рис. 11]. Дві фібули аналогічного типу походять з Києва, але вони більш складні з багатим оздобленням скандинавського стилю [39, с. 189, табл. XV, 36]. Кільцеві фібули з довгою голкою, як і фібули підкововидні, дуже поширені на

пам'ятках Скандінавії. Наша знахідка, очевидно, також скандінавського походження [111, табл. 44].

Всі зазначені фібули знайдені при чоловічих похованнях і використовували їх, без сумніву, для застібування плаща-корзна. Але на місці застібування плаща фібула в наших похованнях знайдена лише один раз. Та й то вона лежала не на правому плечі чи посередині, де звичайно застібувався плащ, а на лівому плечі, що пояснюється, очевидно, тим, що кістяк трохи розсунувся в ліву сторону. В другому випадку фібула лежала на правій берцовій кістці, що важко пояснити, тим більше, що інші залишки одягу — тканина та гудзики, як і в попередньому похованні, лежали на грудях майже непорушеними. Місце третьої кільцевої фібули в похованні з трупопокладенням не визначено. Незважаючи на все це, ми все ж у зазначених випадках вбачаємо залишки плаща-корзна. Такий плащ, описаний Ібн-Фадланом, як одяг слов'янина під назвою киса, «якою він прикриває один свій бік, причому одна з його рук виходить з неї» [71, с. 78].

Цей тип одягу має дуже давню історію. Описаний вид плаща ми бачимо на фігурах варварів на Трояновій колоні, в яких деякі вчені вбачають слов'ян [70, рис. 54]. Плащ-корзно, за археологічними даними, був в основному одягом воїнів-дружинників. У більш складній формі він носив характер мантиї, в яку одягалась феодална знать високого рангу [43, с. 48], як чоловічої, так і жіночої статі. Про це свідчать мініатюри і фрески XI—XII ст. [70, рис. V, с. 66; 38, рис. 5]. Взагалі плащ був характерним видом одягу феодалної знаті багатьох країн Європи.

Друга група фібул представлена так званим черепаховидним типом. Це великі бронзові, іноді зі слідами позолоти, фібули чашевидної форми з масивною залізною голкою в середині і ажурною накладкою з плетивом і стилізованими зображеннями голів тварин зверху. В Шестовицькому могильнику вони виявлені в кількості шести екземплярів в трьох похованнях — в одному трупопокладенні в зрубі (к. 78) і двох трупоспаленнях на місці (к. 59) і на стороні (к. 53), але без ознак перебування у вогні. Уламки таких фібул знайдено також ще у трьох похованнях — з трупоспаленням на стороні (к. 60) і трупоспаленням на місці (к. 69, 92).

Серед черепаховидних фібул можна визначити принаймні два типи. Перший — це фібули із стилізованими голівками коня. До цього типу належить одна пара (к. 59), а можливо, уламки з другого поховання (к. 92). Другий тип характеризується більш стилізованою мордою невизначеної тварини. Цей тип представлений двома парами фібул (к. 53, 78), але трохи відмінними в деталях.

Разом з черепаховидними інколи знаходили і інші фібули. У одному комплекті (к. 78) виявлено маленьку підкововидну фібулу з завитими кінцями і довгим вигнутим язичком, виготовлену з тонкого срібного дроту з нарізками, що, можливо, імітують спіральну обмотку (табл. XXII, 1). У другому (к. 59) — трьохлопасну масивну позолочену фібулу, оздоблену плетивом і стилізованими мордами тварин. На звороті — залізна голка і кільце (табл. XVI, 1). До третього комплекту (к. 53) входила невеличка кругла фібулка з плетивом і стилізованими мордами, а на звороті, як і в

попередній, з залізною голкою і кільцем (табл. XIV, 6). Така ж фібула (табл. XIX, 2) знайдена ще в одному похованні з трупоспаленням на місці (к. 69). Можливо, що були тут і черепаховидні фібули, але від них нічого не збереглося.

В нашій літературі черепаховидні фібули іноді помилково визначають як застібки плаща і відносять до залишок одягу дружинників-бояр [70, 11, с. 244]. В дійсності ці знахідки походять не з чоловічих поховань, а з жіночих. В усякому разі жодна з них не знайдена в похованні, яке можна було б визнати як чоловіче, а три, безперечно, жіночі.

Жодна з зазначених фібул не знайдена в наших похованнях на своєму місці. Але за даними інших могильників, зокрема з Швеції, відомо, що носили подібні фібули разом: дві черепаховидні фібули на грудях, по боках, а третя менша — в центрі, і всі три були пов'язані між собою ланцюжками, чи шнуром з бусами. Зазначимо, що на залишках тканини, які збереглися з внутрішнього боку однієї пари наших фібул (табл. XXI, 1) видно, що голка продівалась в петлі, зроблені з кількох стрічок.

Таким чином, всі розглянуті фібули являють собою приналежності жіночого одягу. Але важко визначити, чи служили вони конструктивним його елементом, чи лише окрасою його. В усякому разі використання наших фібул в ролі прикрас, незалежно від їх функціонального призначення, не виключено.

Всі ці фібули були поширені і в інших країнах. Трапляються вони і на пам'ятках Давньої Русі, особливо в північно-західних її районах, зокрема в Приладожжі [22, табл. I, 48, 70, 71], Ярославському Поволжі [98, табл. IV, 9], у Володимирських курганах [96, рис. 8, 15, 20, 34] і в Гнездівському могильнику [95, рис. 29, 34, с. 35; 84, табл. I, 1, 2, 4; 5, 16, 20; 12]. В давньоруських могильниках Середнього Придніпров'я їх дуже мало, власне тут відомо лише кілька екземплярів, знайдених в Києві [39, с. 209, рис. 45, табл. XXIX; XXX]. Найбільше ж вони поширені серед пам'яток Скандинавії, яка вважається їх батьківщиною.

На Чернігівщині, крім знахідок в Шестовиці, вони зовсім не відомі. Слід зазначити, що всі шість курганів Шестовицького могильника, у яких виявлено залишки комплектів скандинавських черепаховидних фібул (к. 53, 59, 60, 69, 78, 92), зосереджені в одному місці, на невеликій площі, що вказує на порівняно короткий час їх спорудження. Отже, скандинавські фібули жінки давньоруського поселення в Шестовиці використовували тимчасово.

Бронзові пряжки. Бронзових пряжок знайдено всього чотири, з них три належать до дуже поширеного на Русі типу ліровидних пряжок. Всі вони двохчасті, складаються з округлої, вірніше овальної, дужки з язичком і відокремленого пристрою для закріплення ремня, відлитих разом. В одній ремінь прикріплювався до прямокутного щитка, оздобленого срібною інкрустацією, в інших двох ремінь закріплювався на вісь прямокутної рамки (табл. IX, 6; XVII, 14).

Обидва варіанти пряжок досить поширені і трапляються в пам'ятках рубежу I і II тисячоліття н. е. різних територій. Але другий варіант пряжки без щитка більш поширений у давньоруських пам'ятках, зокрема Черні-

гівщини, де ми маємо не лише прямі аналогії, а і тотожні екземпляри [81, рис. 86; 92]. Одна з пряжок другого варіанту абсолютно ідентична пряжці, знайденої в могильнику на старому кладовищі в Берізках [106], очевидно, обидві вони відлиті в одній формі. Четверта пряжка (к. 36) зовсім відмінна, вона одночастинна з плетивом і личиною, без сумніву скандинавського походження. У могильнику Бірка, в Скандинавії, знаходимо численні аналогії пряжці, серед яких є майже тотожні екземпляри [111, табл. 89]. На Русі пряжки цього типу трапляються дуже рідко, аналогії маємо в Гнездові [95, рис. 38].

Бронзові бляшки. Порівняно з пряжками бронзових бляшок знайдено в більшій кількості, їх форми та типи різноманітніші. За формами бляшки відтворюють прості геометричні фігури або наближаються до них. Переважають округлі форми — коло, овал, іноді з фігурно вирізьбленим краєм, і підтрикутні, вірніше серцевидні. Рідше трапляються бляшки прямокутні, яких багато виявлено в Гнездівському могильнику.

Бляшки розрізняються не лише за формою, але й характером оздоблення і орнаментациї, що й визначає їх стилістичні особливості. Часто це знаходиться у певній відповідності з технікою виготовлення бляшок і засобом їх прикріплення. Останнє важливо для функціонального визначення речей, які вони прикрашали. Часто різні за формою бляшки належать до одного стилю, виготовлені в однаковій техніці і становлять окремі комплекти.

Все зазначене має вирішальне значення при систематизації матеріалу. Першу групу становлять тонкі штамповані бляшки, оздоблені стилізованим рослинним орнаментом (табл. IX, 16, 17), рельєфними лініями або вдавненнями (табл. XI, 1, 4, 5) (к. 42). Здебільшого бляшки овальні або у формі наконечників з округлим чи загостреним кінцем. Прикріплялись бляшки за допомогою гострих штифтиків, що загинались на звороті. Судячи з висоти незігнутої частини штифтика, бляшки здебільшого прикрашали тонкі речі.

Комплекти штампованих бляшок звичайно кількісно незначні. Так, комплект з кургану 40 складався з трьох овальних бляшок і двох наконечників, у кургані 31 були приблизно такі ж дві овальні бляшки і кілька наконечників іншого типу (табл. VI, 2, 3). Тільки у парному похованні з конем (к. 42) виявлено таких бляшок значно більше і різних типів. Для повноти вкажемо на чотири однотипні бляшки, але двох різних розмірів, випадково виявлені на поселенні. Вони доброї збереженості і належать до ранніх варіантів поясних бляшок.

Другу групу становлять більш масивні бляшки, литі, оздоблені здебільшого геометричним рельєфом чи вглибленим орнаментом, заповненим часто срібною інкрустацією, а іноді з черню, від якої збереглися лише сліди. В основному вони мають ті форми, що і попередні, але є, крім того, значна кількість прямокутних і круглих, трапляються у вигляді шестикутної зірки (табл. XXV, 1, 2). Прикріплялись бляшки здебільшого за допомогою заклепок, висота яких свідчить про те, що речі, які ці бляшки прикрашали, були більш товсті — 1 мм і більше.

Набори з бляшок цієї групи знайдені в шести похованнях: парному трупопокладенні з конем (к. 110) і трупоспаленнях на місці (к. 10, 18, 93,

101, 145). На відміну від попередніх, комплекти цих бляшок звичайно кількісно дуже значні, налічують по кілька десятків, навіть до сотні бляшок (к. 93). Поодинокі екземпляри трапляються порівняно рідко.

Бляшки обох цих груп досить поширені. Близькі аналогії і навіть тотожні знахідки відомі в могильниках Середнього Придніпров'я — Седнів [81, с. 59, рис. 68], Київ [39, рис. 31, 35, 43] та інших давньоруських земель [84, табл. III, 36, 38—40, 42, 43; 96, 44, 53, 55, 56; 95, рис. 49] і в синхронних пам'ятках деяких інших країн, зокрема скандинавських [111, табл. 29], Угорщини [120, табл. 404, 15—30; 427, 1—3] тощо. Поширені вони і в районах на схід від Русі, в області поширення салтівської і близької до неї культур, в районах Подоння, Поволжя і Прикам'я. В цілому, як визначають дослідники, за своїм стилем бляшки ці пов'язані зі Сходом і мають свої коріння в постсасанідському мистецтві.

Серед другої групи бляшок виділяється специфічний комплекс, що характеризується сталим набором різного виду бляшок. Крім двох з Шестовицького могильника (к. 17, 145), такі комплекти походять з могильників на старому кладовищі в Березках, в Табаївці і Седневі. За межами Чернігівщини такі комплекти не відомі. Це дає можливість визначити комплекти як характерні для даної області.

Ці комплекти складаються з різних форм бляшок — овальних з різьбленим краєм, серцевидних, прямокутних та круглих, оздоблених срібною інкрустацією і мідною вставкою посередині. Вставка прикрашена здебільшого пуансонним карбуванням в центрі і двома рисками — вусиками з крапкою на кінці. Близьку аналогію деяким з цих бляшок, зокрема овальним, дає лише один комплекс з Гнездівського могильника.

До комплекту з описаним типом бляшок входять також великі подвійні листовидні бляшки з порожньою напівкулястою випуклиною в центрі. Бляшки прикріплюються до ременю невеличким прямокутним щитком за допомогою звичайних заклепок (табл. XXV, 7, 8). В середині випуклини вміщували металеві кульки, які при русі утворювали легкий дзвін. Таке призначення бляшок визначається тим, що в одній з них (к. 145) випуклина грушовидної форми з прорізю виразно імітує дзвіночок.

У давньоруських пам'ятках цей тип листовидних дзвінкових бляшок за межами Чернігівщини майже не відомий. Можна лише вказати на дві подібні бляшки з поховання коня в Києві і на одну з Гнездова. Взагалі бляшки цього типу трапляються дуже рідко. Т. І. Арне визначає їх (беручи до уваги знахідки з Гнездово) як китайсько-сибірські [112, с. 44]. На близькі аналогії в сибірських старожитностях ми вже вказували. Частіше бляшки цієї типологічної схеми, але з певними відмінностями і спрощенням, трапляються в пам'ятках Угорщини [119, рис. 1—4].

Вся поверхня наших листовидних бляшок, за виключенням однієї (к. 145), оздоблена стилізованим рослинним орнаментом, вигравіюваним на прокарбованому пуансоном фоні. Як і в попередніх бляшках характерною деталлю орнаменту є вусик з крапкою. Ця дрібна деталь разом з пуансонним карбуванням, що трапляються і в виробах постсасанідського часу виразно підкреслює певну стилістичну єдність цих різних за формою

бляшок, які становлять єдині, типові для Чернігівщини, комплекти поясних наборів.

Слід зазначити, що стилістичні риси розглядуваних бляшок, зокрема великих листовидних, особливо їх орнаментальний мотив і композиція, свідчать про певну спорідненість стилістичних особливостей і ювелірної техніки цих бляшок з деякими видатними художніми пам'ятками Придніпров'я, як наприклад, окуття турячих рогів з Чорної Могили [81, с. 12—13], або окуття меча і великі срібні бляхи з дружинного поховання з конем поблизу Золотих воріт в Києві [107, табл. XX].

Ці стилістичні особливості і орнаментальні композиції яскраво проявляються в деяких пам'ятках Угорщини [119, табл. XII, XIV]. Це ще не дає достатніх підстав вважати ці вироби угорськими, як це доводить дехто з угорських археологів, щодо деяких згаданих знахідок Придніпров'я. Очевидно, тут ми маємо справу з явищем більш широкої взаємодії з художньою творчістю постсасанідського мистецтва Сходу.

Слід ще раз підкреслити, що перелічені бляшки, які об'єднані в комплекти з певним співвідношенням різних видів бляшок, являють собою відокремлену групу поясних наборів, характерних лише для Чернігівщини, і їх можна назвати чернігівським типом.

Всі однотипові бляшки з інкрустацією та мідною вставкою, як наприклад, овальні з різьбленим краєм або прямокутні, виявлені в різних пам'ятках Чернігівщини, відлиті в одній ливарній формі. Таким чином, зазначені бляшки і відповідні комплекти слід розглядати не тільки як специфічний чернігівський тип поясних прикрас, але також як продукт місцевого ювелірного мистецтва. Єдиний уже згаданий комплект подібних бляшок з мідною вставкою з Гнездівського могильника являє собою, можна думати, наслідування чернігівським зразкам.

* * *

Розглянуті бронзові вироби служили, як зазначалося, прикрасами речей різної функціональної приналежності, переважно як оздоблення пояса і зброї. Про зброю мова йтиме далі, спинимось лише на характеристиці пояса, як елемента одягу.

А. В. Арциховський зазначає, що давньоруські пояси як правило були шкіряні і дуже вузькі, не ширше пальця. Застібувався пояс за допомогою пряжки. Для давньоруських пряжок характерна плавна форма, яка нагадує ліру. Пряжки були мідні. Пояси з багатьох чоловічих поховань були покриті рельєфними бляшками, мідними чи срібними, у вигляді пальметок чи розеток [9, с. 3—4].

Археологічні матеріали, зокрема матеріали Шестовицького могильника, показують, що такий пояс у Давній Русі рідко використовували. Досить згадати, що у Шестовицькому могильнику бронзові пряжки знайдені лише у чотирьох багатих дружинних похованнях. Причому три з них, у похованнях з трупопокладенням, лежали не на місці пояса. У похованні 61/4 пряжка знайдена біля меча, що лежав поблизу плеча, отже її слід, очевидно, вважати за пряжку від ремінця, на якому підвішувався меч. В ана-

логічних умовах, очевидно, знайдена і пряжка в похованні 42, 60 П. І. Смолічев називає її пряжкою «від пояса, на якому висів меч» *. Третя пряжка з поховання 36 знайдена неподалік сагайдака зі стрілами, що лежав осторонь від кістяка.

Отже, пряжки, виявлені в усіх трьох похованнях, являють собою не залишки пояса, яким підперезували одяг, а залишки ременів, на яких підвішувалася зброя. Четверта пряжка, знайдена в кургані з трупоспаленням на кострищі, місце якої не визначено, належить, вірогідно, до комплексу пояса. Слід зазначити, що взагалі на Подніпров'ї і прилеглих районах поясні пряжки досить рідко трапляються в давньоруських похованнях. Так, на більше сотні поховань Київського могильника поясні бляшки знайдено лише в двох випадках (поховання 23, 123) [39], на кілька сотень курганів з трупопокладенням, розкопаних Д. Я. Самоквасовим на Лівобережжі, виявлено всього дві бронзові пряжки ліровидної форми. А на майже 300 курганах Волинського Полісся знайдено всього сім пряжок. У більш північних племен поясні пряжки трапляються частіше у чоловічих похованнях [72, с. 89].

На підставі наведеного можна зробити висновок, що населення Давньої Русі, зокрема Середнього Подніпров'я, підперезувало одяг, в основному сорочку, не ремінним поясом, а шнурком, чи поясом з тканини, який не застібувався на пряжку, а просто зав'язувався. Цей пояс, можливо, іноді оздоблювався невеликою кількістю тонких бляшок, а на кінцях китицями. Залишки таких поясів виявлено у деяких давньоруських могильниках [81, с. 86], вони використовуються в народному одязі і до цього часу [57, с. 689, рис. 75].

Використовували звичайно і шкіряні пояси з великою кількістю бляшок, але рідко. Такий пояс, що добре зберігся б, жодного разу не знайдено в наших похованнях з трупопокладенням. Досить вірогідно можна реконструювати на підставі топографії знахідок подібний пояс, залишки якого знайдено в трупоспаленні (к. 145). Залишки пояса становлять 8 прямокутних і 17 серцевидних бляшок зі срібною інкрустацією і мідною вставкою та однією великою листовидною бляшкою. Зазначені в щоденнику П. І. Смолічева координати розміщення знахідок на кострищі дали змогу досить точно нанести на план всі поясні бляшки. Внаслідок цього з'ясувалось, що бляшки в більшості своїй розміщені окремими групами. Одна з таких груп складається з двох прямокутних і п'яти серцевидних бляшок, зосереджених на площі 10 см²; друга, на відстані 0,7 м від першої, складається з п'яти серцевидних і однієї листовидної, що лежали на одній лінії, займаючи у довжину 5 см; ще далі на 0,3 м на південний схід від попередньої на площі 5 × 10 см лежала ще одна групка із трьох прямокутних і однієї серцевидної бляшки. Решта бляшок лежали поодиноці або по дві-три разом і являли собою, очевидно, розкидані групки **.

* Архів ІА АН УРСР.

** Крім цих бляшок, справа від них позначено ще кілька бляшок, форми чи типи яких в щоденнику не визначено. Цим бляшкам можуть відповідати в інвентарному комплексі з кострища лише бляшки від сумки. Отже, до пояса з правого боку була підвішена сумка.

Зазначені бляшки становлять окремі комплекси, кожний з яких складався, в основному, з двох прямокутних і чотирьох-п'яти серцевидних. Останні оздоблювали ремінчики, що звисали з пояса, а прямокутні бляшки прикріплялись на поясі, по два над ремінчиком. Таких ремінчиків було чотири, по одному з кожного боку спереду і ззаду. В одному випадку на кінці ремінчиків прикріплена була велика листовидна бляшка.

Щодо пряжки цього пояса, то тут у нас цілковитої певності немає. Серед знахідок в цій частині кострища була прямокутна залізна пряжка. Але судячи з ширини овальних кілець для затримки кінця пояса, пряжка ця була занадто широка для пояса. Вірогідно, що до пояса належить бронзова пряжка з щитком, оздобленим срібною інкрустацією. Правда, в щоденнику ця пряжка не значиться, але згідно з реєстром вона походить з кострища. Очевидно, вона була виявлена уже в процесі камеральної обробки матеріалу серед інших обвуглених знахідок.

Така конструкція пояса узгоджується з даними пам'яток образотворчого мистецтва. Подібний пояс, наприклад, ми бачимо на княжичах з родини князя Святослава на відомій мініатюрі Святославова Ізборника 1073 р. [42, с. 41, рис. 4]. Цей тип пояса взагалі досить поширений і відомий з пам'яток різних територій, особливо в східних областях. Його використовують в багатьох місцях і зараз.

Бляшки, що оздоблювали розглянутий пояс, належать до типу, названого нами чернігівським. Але перенести запропоновану реконструкцію на всі знайдені комплекси бляшок цього типу було б безпідставно. У зазначеному випадку (к. 145) бляшок порівняно небагато, вони не становлять повного комплексу, не вистачає, наприклад, овальних бляшок, які обчислюються десятками і займають найбільше місце у цих комплексах, та ряд інших також дуже характерних, які разом і становлять певні набори.

Можливо, що ці великі набори так званого чернігівського типу являють собою залишки поясів більш рясно оздоблених і, очевидно, якогось іншого виду. Але можна з певністю твердити, що це не був пояс суцільно покритий бронзовими бляшками, на взірць поясів, засвідчених в деяких пам'ятках Угорщини [116, с. 145—156]. Це заперечує сама різноманітність видів бляшок, що становлять згадані комплекти, яка взагалі утруднює реконструкцію пояса на підставі цих комплектів. Більш того, наявність у цих комплектах великих листовидних дзвонovidних блях, подібних до блях з кінської збруї, наводить на думку про приналежність цих великих наборів чернігівського типу до кінської збруї. Зазначимо, до речі, що великий набір бляшок кургану 93 тієї ж типологічної групи масивних бляшок із срібною інкрустацією належить, безперечно, до кінської збруї.

Сумки. Значна частина бронзових бляшок, як вже зазначалося, походить від сумок, в яких носили речі особистого вжитку. Таких сумок було, очевидно, багато. На це вказує місце знахідок речей особистого вжитку, що містилися здебільшого біля пояса, з правого боку. Це вірогідно щодо тих випадків, коли знайдені цілі набори таких речей, в складі яких було кресало і кремінчик до нього, або коли разом з ними, або ж в аналогічних умовах, знаходили вагові гирки чи якісь інші дрібні речі, які явно не

могли бути підвішені до пояса. В одному випадку (к. 86) в жіночому похованні в таких умовах знайдено цілу купку намистин. Всі ці речі, треба думати, носили в кишені, або спеціальній сумці, яка здебільшого була з тканини і зрозуміло не збереглась. Рідше сумки були шкіряні з металевими прикрасами, залишки яких і збереглися.

Залишки сумок виявлено в п'яти чоловічих похованнях (к. 37, 42, 61/4, 96, 145), здебільшого багатих дружинних, парних у супроводі коня, за винятком одного (к. 96). Про залишки однієї з сумок (к. 36) маємо лише стисле свідчення П. І. Смолічева, який знайшов «позументні залишки від сумки». Отже, сумка була виготовлена з тканини.

Інші чотири сумки були шкіряні, за своєю конструкцією подібні до сучасних польових сумок. Від них залишилися, в основному, металеві частини — замок чи застібка, що складалася з прорізної бляхи, скобки і бляшки від ремінчика, що пропускався через скобку, додаткові декоративні бляшки та кільця, на які підвішувалась сумка.

За характером застібки та інших бляшок сумки були неоднакові. Бляхи до застібок були двох видів: прості прямокутні бляхи з такою ж прямокутною прорізною ромбовидні з прямокутною прорізною по діагоналі і листовидним орнаментом по кутах. Найпростішою є одна невелика прямокутна бронзова бляха (к. 145) у формі простої рамки (2,6 × 2,3 см) без усяких прикрас. Аналогічну знахідку виявлено в Гнездівському могильнику (к. 82) [95, с. 19]. Але здебільшого цей вид блях ускладнений виступами по кутах. Такі бляхи добре відомі в тому ж таки Гнездівському могильнику [84, табл. II, 14]. Аналогічні знахідки є в Скандинавії [111, табл. 91]. Друга бляшка (к. 96) квадратна, значно більшого розміру (6 × 6 см), з невеличкою прямокутною прорізною посередині. Вона бронзова, покрита тонким срібним листом, прикрашена карбованими лініями. Близькою аналогією є знахідка з Бірки [111, табл. 136, 3].

Інші дві бляхи з Шестовицького могильника належать до типу ромбовидних, які відрізняються в деталях оздоблення кутів. Цей тип блях від сумок надзвичайно поширений. Такі бляхи відомі в багатьох давньоруських могильниках, зокрема в Подніпров'ї [39, табл. VII, 4, 6]. Цікаво відзначити, що одна наша бляха (к. 61/4) тотожня двом іншим знахідкам на Чернігівщині: одна з Чернігівського могильника на старому кладовищі в Березках, друга з могильника в Новому Білоусі, що знаходився на північ від Чернігова. Всі три бляхи виготовлені одним майстром. Але інші бляшки від цих сумок неоднакові.

Друга частина замка — скобка, що проходила в прорізь описаних блях, була в одному випадку бронзова (к. 96), в інших скобки були, очевидно, залізні, як це засвідчено і в багатьох інших могильниках. Третя частина замка — ремінчик, що пропускався через скобку, в більшості випадків (за виключенням к. 96) покривався суцільно бляшками. Більшість з них були із заглибленням на одному кінці і виступом на другому, так що бляшки, щільно примикаючи одна до одної, утворюють ланцюжок, який закінчується кінцевою бляшкою — наконечником. Дві-три бляшки з самого верху були іншої форми і служили для прикріплення ремінчика до верхньої,

кришки сумки. Невеличкі квадратні бляшки з хрестовидним оздобленням по діагоналі містилися навколо ромбовидної бляхи замка і мали лише декоративний характер. Всі ці бляшки мають також численні аналогії в матеріалах давньоруських могильників.

Особливо святковий вигляд мала сумка з кургану 42. До прикрас цієї сумки, крім уже зазначених, належать вірогідно ще шість фігурних бронзових блях; дві пари криловидних і дві трикутні, які знайдені разом з іншими на кістяку і визначені П. І. Смолічевим як бляхи від одягу. Судячи з штифтиків на звороті цих блях, що цілком подібні до таких же на ромбовидній блясі, вони прикріплялись до тонкої шкіри, на підставі чого можна твердити, що зазначені бляхи прикрашали сумку і розмішувались, очевидно, навколо ромбовидної застібки.

Височні кільця. Прикраси голови представлені лише сережками, чи височними кільцями. Їх знайдено небагато, всього в десяти похованнях — чотири в трупоспаленнях на місці (к. 18, 40, 58, 145), решта в трупопокладеннях, здебільшого в курганах з колективними похованнями (к. 38/1, 6, 63/2, 67/4, 127/2), за виключенням одного випадку (к. 7).

Звичайно в похованні була одна сережка, лише в одному разі їх було дві (к. 63/2). У зв'язку з цим пригадується відома розповідь Лева Діакона про Святослава, на підставі якої можна думати, що одну сережку у вусі носили чоловіки. Але у всіх тих випадках, коли стать була визначена антропологічно, або за даними інвентарного комплексу в цілому, це були поховання жіночі, в тому числі одне дитяче (к. 38/6), а трупоспалення — парні.

У типологічному відношенні всі сережки досить одноманітні. Це срібні дротяні кільця діаметром 1,5—2 см з незлutowаними кінцями, які часто заходять один за одиний. Одна сережка (к. 18) трохи більшого розміру з напущеною пірамідальною намистиною, очевидно, пастовою (табл. IV, 1). Лише одне височне кільце з багатого дитячого поховання (к. 39/6) було з золотого дроту із зав'язаними кінцями.

Дротяні сережки чи височні кільця характерні майже для всіх слов'янських племен. Особливо типові вони для південно-західної групи східнослов'янських племен. А. О. Спіцин вважав їх навіть специфічними для древлян і дреговичів [93, с. 322]. Але не менш характерні вони і для слов'янського населення Дніпровського Лівобережжя, особливо Чернігівщини [81, рис. 92]. Значно рідше в пам'ятках Чернігівщини трапляються сережки з напущеною намистиною.

Намисто. Добре представлені шийні прикраси. Для цього служило намисто, що складалося з намистин і дуже рідко з підвісок (табл. I, 9, 12; II, 6). Шийні прикраси виявлено у 28 похованнях, що становить 24,3% загальної кількості досліджених поховань і 38,3% поховань з інвентарем. У 12 випадках, тобто майже половини, знайдено лише одна-дві намистини. Існує думка, що поодинокі намистини в похованнях належали до одягу і служили застібками. Але слід мати на увазі, що більшість з таких знахідок припадає на трупоспалення, де намисто, особливо скляне, могло сплавитись на вогні. Привертає увагу те, що багато з цих поодиноких намистин виявлено в похованнях, бідних на інвентар, іноді саме цими

знахідками і вичерпується весь інвентар поховання. І навпаки, найбільша кількість намистин, іноді сотні, трапляються в багатих похованнях. Відомі знахідки намиста в похованнях з трупопокладенням, які вказують на їх належність саме до шийних прикрас.

Шийні жіночі прикраси Шестовицького могильника в більшості поховань були дуже скромні і зводились в 12 випадках до 1—2 намистин, у 5 випадках — до 4—10 намистин. Лише в 11 похованнях, тобто менше $\frac{1}{3}$, було намисто, в складі якого нараховувалося більше 10 намистин, траплялося і кілька десятків намистин, у двох випадках їх було навіть близько сотні.

У шести випадках до складу намиста входили також і срібні підвіски. В більшості по одній лунниці (к. 18, 36, 38/6, 121/2), в одному разі підвіска з диргеми (к. 100). Лише два намиста були з великою кількістю підвісок: з парного трупопокладення в зрубі (к. 36), яке складалось з 73 намистин і 6 срібних лунниць, однієї великої і решти менших, друге з багатого жіночого поховання в зрубі (к. 78), яке складалось з 30 намистин, здебільшого сердолікових і кришталевих, та 6 срібних підвісок різної форми.

У компонованні намиста дотримувались принципу симетрії, яка проявлялася у доборі і послідовному чергуванні намистин відповідних типів, розмірів та кольору. Посередині здебільшого містилася підвіска або якась окрема, єдина для даного комплексу намистина.

Намисто як найбільш масовий матеріал привертало до себе увагу багатьох дослідників, що досліджували його в різних аспектах. Ми маємо докладно розроблену типологію [6, с. 27—44], а також кілька зведень, правда, локального характеру [30, 110; 103]. На жаль, для Середнього Придніпров'я ми таких зведень не маємо, а самі публікації дуже неповні. Отже, тут можливості для співставлень дуже обмежені і зводяться лише до окремих аналогій.

У Шестовицькому могильнику в 28 похованнях знайдено в цілому 624 намистини. За матеріалом їх можна розподілити на такі групи: кам'яні — сердолікові та кришталеві, скляні і срібні. Сердолікових намистин небагато, всього 17 екземплярів, що становить лише 3% всієї кількості намистин. Знайдені вони у восьми похованнях (к. 7, 8, 14, 69, 73, 78, 82, 100), але здебільшого по одній, рідше по два екземпляри. Лише в одному разі їх було чотири (к. 92), а в другому — п'ять (к. 78) намистин.

У типологічному відношенні ці знахідки розподіляються так: циліндрична — одна; куляста — чотири, чотирнадцятигранна зі зрізаними кутами, сплющена — одна, призматичних восьмигранних у вигляді довгастих брусочків — вісім. Три намистини залишилися не визначеними. Зазначені типи сердолікових намистин характерні для пам'яток кінця I — початку II тисячоліть н. е., у тому числі давньоруських.

Переважаючими серед наших знахідок є два типи. На першому місці, як бачимо, стоять намистини призматичні, що становлять майже половину всіх наших знахідок. Аналогічні знахідки виявлено і в інших могильниках Середнього Придніпров'я. Кілька таких намистин знайдено, наприклад, у Києві (поховання 14) [39, табл. V, 2], у Чернігові — в могильнику на старому кладовищі в Березках [106].

На другому місці стоять намистини кулясті. Обидва зазначені типи становлять переважну більшість в курганах X—XI ст. північно-західної і північно-східної Русі [103, с. 154, табл. II]. Циліндричні ж намистини, які представлені у нас однією лише знахідкою, становлять також і в цих пам'ятках рідку знахідку: на кілька сотень намистин їх налічується всього 13 екземплярів.

У восьми похованнях (к. 14, 53, 59, 69, 78, 92, 97, 100) знайдено 32 кристалевих намистини і деяку кількість фрагментів, що становить разом більше 5% всіх намистин. Здебільшого виявлено по одній-дві намистини в похованні, лише в трьох випадках їх було більше: у багатому похованні в зрубі (к. 78) знайдено 17 кристалевих намистин, у багатому жіночому трупоспаленні на місці (к. 92) — сім цілих і кілька фрагментів і, нарешті, в третьому похованні також з трупоспаленням на місці було дві цілих намистини і багато фрагментів.

Типологічно кристалеві намистини розподіляються так: кулясті різних розмірів, всього 18 екземплярів у п'яти похованнях (к. 14/1, 78/12, 92/3, 97/1); ребристі — кулясті та сплющені, всього 7 екземплярів у двох похованнях (к. 69/2, 78/5); призматична семигранна видовжена — 1 екземпляр (к. 92); призматична, восьмигранна з пірамідальними кінцями — 1 екземпляр (к. 92); чотирнадцятигранна, кубова зі зрізаними кутами — 3 екземпляри (к. 53/1, 92/2).

З приводу типологічного розподілу нашого матеріалу слід зробити кілька зауважень. На першому місці стоять кулясті намистини, які становлять більше половини всіх наших знахідок і виявлені у більшості поховань. У давньоруських пам'ятках північно-західної і північно-східної Русі цей тип також переважає і становить більше половини всіх знахідок [103, табл. II]. Датуються кулясті намистини X—XII ст.

З другого боку, представлений у наших матеріалах поодинокую знахідкою тип призматичних намистин рідко трапляється на пам'ятках зазначених районів Русі [103, табл. II]. Отже, певною мірою співвідношення типів кристалевих намистин у Шестовицькому могильнику відповідає співвідношенню їх в інших давньоруських пам'ятках. Але є й певна відмінність. Другий за кількістю серед наших знахідок кристалевих намистин — тип ребристих трапляється досить рідко і, за зведенням М. В. Фехнер, у курганах північно-західної і північно-східної Русі зовсім невідомий.

Відзначимо, нарешті, і тип призматичний з пірамідальними кінцями. У нашому матеріалі він представлений одним лише екземпляром [103, додаток] *. У давньоруських пам'ятках цей тип також нечисленний. У зведенні М. В. Фехнер таких намистин налічується лише чотири екземпляри. Вони виявлені в курганах з трупоспаленням Гнездівського і Михайлівського могильників [111, додаток II]. У Скандінавії цей тип представлений значною кількістю [103, табл. 116].

Скляні намистини становлять переважну більшість. Всього їх знайдено 569 екземплярів, тобто більше 91%. Вони знайдені в усіх похованнях,

* М. В. Фехнер помилково вказує на дві знахідки з Шестовиці.

де вони становлять єдині або переважну більшість цього роду знахідок. На відміну від інших, які у похованні обчислюються звичайно одиницями, скляні намистини трапляються десятками й навіть сотнями. На жаль, далеко не всі ці знахідки збереглися, тому типологічну характеристику ми можемо дати лише незначній частині матеріалу. Перш за все слід виділити скляні намистини з металевою прокладкою — позолочені та посріблені. Всього їх 204 екземпляри, тобто майже 36% всіх скляних намистин у похованнях Шестовицького могильника. У цій групі переважають позолочені намистини. Їх знайдено 147 штук, або майже 26%, але лише у п'яти похованнях (к. 30/1, 100/12, 121, 2/23, 145/101). Серед них 33 намистини, які ми визначили типологічно, поділяються так: багаточасткові — 2, зонні — 8; обидва типи походять з одного поховання (к. 98); бочковидні, дрібні здебільшого з поперечним ребром посередині, так що вони наближаються до двотрапезевидних — 23 екземпляри; всі з одного поховання (к. 121/2) і становлять окреме намисто. Останній тип намистин виявлено у невеликій кількості і в деяких інших курганних комплексах, зокрема Дніпровського Лівобережжя [110, с. 171—172]. Але в цілому він мало поширений. У могильниках північно-західної і північно-східної Русі М. В. Фехнер його не визначила, очевидно, не відокремила від інших бочковидних.

Посріблених намистин значно менше. Всього їх виявлено 57 штук, тобто 10%, у п'яти похованнях разом з іншими (к. 7/2, 8/4, 91/1, 98/18, 110/32). Серед них можна визначити багаточасткові—13 та зонні —2. Співвідношення посріблених і позолочених намистин у Шестовицькому могильнику цілком відповідає співвідношенню їх в інших давньоруських могильниках, де переважають перші [103, табл. I].

Кольорові скляні намистини становлять переважну більшість —64% всіх скляних намистин. З 365 знайдених кольорових намистин ми мали змогу визначити типологічно лише 115, менше третини. Серед них виділяються лимоновидні з жовтого непрозорого скла, одинарні та подвійні; всього 23 екземпляри в п'яти похованнях (к. 8/4, 15/1, 92/2, 98/15, 102/1); лимоновидні смугасті, такої ж форми як і попередні, і також виготовлені з непрозорого скла з різнокольоровими поздовжніми смужками жовтого, червоного, брунатного кольорів; всього знайдено 16 екземплярів, окреме намисто (к. 38/6); зонні з синього, прозорого скла — 31 екземпляр з чотирьох поховань (к. 7/2, 38/6/1, 92/4, 98/24); кільцеві з такого ж скла — 10 екземплярів (к. 7/2, 8/2, 17/1, 24/4, 67/1); багаточасткові подвійні і потрійні з такого ж скла — 19 (к. 8/3, 38/6/2, 53/11, 70/1, 62/92).

Такі основні типи кольорових намистин з курганів Шестовицького могильника. Вони характерні і для інших давньоруських могильників рубежу I і II тисячоліть.

На першому місці стоять лимоновидні прості та смугасті. Крім зазначених, до лимоновидних намистин, очевидно, належить значна частина невизначених, які позначені в документації «круглі жовті» або навіть просто «жовті». Таких, наприклад, у похованні 73 було 71, у похованні 110—46. Цей тип представлений і на інших давньоруських могильниках [110, с. 173; 103, додаток VI]. Значна кількість таких намистин виявлена і

в нижньому культурному шарі давнього Новгороду. Це певною мірою уточнює датування лимонувидних намистин з наших пам'яток X—початком XI ст. [110, с. 174].

Металеві намистини, представлені виключно срібними намистинами. Їх знайдено всього шість екземплярів, що становить менше 1% всіх знахідок. Три намистини виявлено у кургані 100, інші три знайдено по одній в похованнях (к. 14, 17, 92). Всі вони належать до різних типів. Металеві намистини трапляються рідко на інших пам'ятках.

Розглянуті нами намистини Шестовицького могильника як за своєю типологією, так і співвідношенням різних типів в цілому аналогічні знахідкам шийних прикрас з інших давньоруських могильників.

Підвіски. До складу шести наших намист входили також срібні підвіски, які були не тільки предметами прикрас, а мали певне символічне значення, здебільшого пов'язане з небесними світилами і служили амулетами — оберегами [75, с. 402; 32, с. 56—67]. Всього виявлено в шести похованнях 17 підвісок кількох видів.

Виявлено дев'ять лунниць. Всі вони належать до типу широкорогих штамповано-філігранних, прикрашених зерню, укладеною подвійними лініями. Виділяється одна з шести лунниць, очевидно, центральна, з намиста кургану 36. Вона найбільша, вся поверхня покрита зерню, укладеною подвійними зигзаговидними рядками, а в центрі та на рідких містилося по великій кульці. Цю лунницю можна віднести до типу широкорогих великих.

Далі відзначаються лунниці такої ж форми, як і попередня, але трохи меншого розміру, з зерню, розташованою подвійними похилими лініями. Знайдено сім таких лунниць. Серед них шість екземплярів (п'ять з поховання 36, і одна з поховання 18) тотожні. Аналогічні екземпляри знайдено і в інших могильниках Чернігівщини [81, с. 96, рис. 112, № 3758] і могильниках всіх давньоруських земель.

Серед широкорогих лунниць виділяється одна, позолочена, на якій зернь розташована трикутними зубцями по краю (к. 121/2, табл. XXXIII, 8). Точно таку ж лунницю з колекції Державного історичного музею опублікувала В. В. Гольмстен [28, с. 6, рис. 3]. Немає жодного сумніву, що обидві лунниці виготовлені одним майстром, але за лицеву обрано різні сторони від штампованої одним штампом бляшки, завдяки чому обриси лунниць мають зворотній вигляд. Цілком аналогічні лунниці маємо з Чернігова [81, с. 88, рис. 93], Переяслава [81, с. 96, рис. 112], Гнездова [95, рис. 15], Володимирських курганів [96, рис. 115]. Цей тип досить поширений в давньоруських пам'ятках і є характерним для X—XI ст. [34, с. 132—133].

Монетні підвіски виготовлені із справжніх монет — арабських диргемів за допомогою приклепаного срібного вушка. Всього таких підвісок виявлено три примірники з двох намист (78/2, 100/1). Такі підвіски мали широке розповсюдження, в тому числі і серед східнослов'янських племен.

До монетовидних підвісок ми відносимо всі підвіски із суцільного круглого диску. Всього таких підвісок в наших похованнях виявлено п'ять. Серед них розрізняються такі типи. Штамповано-філігранна підвіска, ви-

готовлена із штампованої срібної бляшки і багато оздоблена сканшо та зерню (табл. XXII, 3). Найближчі аналогії маємо в Гнездівському скарпі 1868 р. [31, табл. IV; рис. 19—21]. Цей тип досить поширений. Такі знахідки відомі в пам'ятках Чернігівщини, де найближчу аналогію маємо в Седичі [81, с. 52, рис. 61], і в деяких інших давньоруських могильниках [96, рис. 172, 174]. Добре відомий цей тип і в скандинавських пам'ятках [111, табл. 98].

Підвіска у вигляді «сегнерова колеса» — один екземпляр (к. 78). Дуже рідка знахідка у давньоруських пам'ятках. Можна вказати на аналогічні знахідки у Володимирських курганах [96, рис. 196]. У скандинавських пам'ятках ця підвіска досить поширена, вона представлена рядом знахідок, аналогічних наших. Семантика підвіски — колесо, що обертається, укладається в систему слов'янської символіки сонця, як прояв сонячного культу [32, с. 60].

Типологічно інші дві підвіски з намиста виявлено у похованні 78. Одна з них кругла, ажурна, позолочена із складним зображенням у звіриному стилі з плетінням (табл. XXII, 3). Її можна віднести до підвісок так званого гнездівського типу [31, табл. III, 1], поширеного серед деяких давньоруських пам'яток і пам'яток Скандинавії [34, с. 135]. У Подніпров'ї таких знахідок поки ще не виявлено. Друга — хрестовидна підвіска; її форма трохи відрізняється від звичайного хреста — верхня лопасть поставлена на ребро. Хрестовидні підвіски знайдені неодноразово у давньоруських похованнях, зокрема в Києві [39, табл. XXVIII; XXIX]. Символіка їх може відноситись і до дохристиянського часу [32, с. 58—59].

Закінчуючи розгляд шийних прикрас, зазначимо, що шийні жіночі прикраси Шестовицького могильника, як за своїм складом в цілому, так і за типом намистин і підвісок не відрізняються загалом від інших давньоруських могильників. Але наявність десятків і навіть сотень намистин та великої кількості підвісок явище рідке для давньоруських могильників Середнього Придніпров'я. У Києві, наприклад, ми не знаємо жодного такого намиста, яке б за кількістю намистин і підвісок дорівнювалось нашим. Найбагатші намиста Київського могильника не перевищують 30 різних намистин, а кількість підвісок в намисті не перевищує трьох. Таким чином, за багатством деяких намист Шестовицький могильник виділяється серед інших давньоруських могильників Середнього Придніпров'я.

Персні представлені у наших похованнях, як і в інших могильниках цього часу, недостатньо. Слід врахувати, що виготовлені з тонкої пластинки низькопробного срібла, персні могли і не зберегтись, особливо в могилах з трупоспаленням. Всі персні виявлено у п'яти похованнях; у чотирьох по одному, в одному (к. 118) їх було два. У трьох випадках персні належали жінкам у парних похованнях з конем (к. 36, 110, 145). Один перстень виявлено у дитячому похованні з великої родинної могили (к. 38/7), і два персні знайдено у рядовому жіночому похованні (к. 118). В останньому кургані персні були скляні, в решті — срібні.

Всі срібні персні пластинчаті. Добре збереглись лише два. Один з них (к. 36) з півсферичним щитком, суцільно покритий зерню. Перстень

поширеного типу і має близькі аналогії у знахідках інших давньоруських могильників [96, рис. 262, 267, 269]. Другий перстень (к. 110) з циліндричним щитком і кам'яною вставкою (камінь випав) рясно оздоблений перлинами (табл. XXXII, 1).

Цей перстень є винятковою знахідкою, як за своєю коштовністю, так і художньою цінністю. Аналогій цій знахідці ми поки що не знаємо. Обидва скляні персні чорного кольору, вони належать до рідких знахідок у давньоруських могильниках.

РЕЧІ ВІЙСЬКОВОГО ПРИЗНАЧЕННЯ

У речовому матеріалі Шестовицького могильника значне місце займає зброя. Вона виявлена у 28 курганах, що становить більше 19% всіх розкопаних курганів. За типами поховань кількість курганів зі зброєю неоднакова. У курганах з трупоспаленням на стороні виявлено лише один курган зі зброєю (к. 15), а з 27 курганів з трупоспаленням на місці зброя знайдена у 14 випадках (к. 10, 18, 24, 30, 40, 46, 50, 58, 83, 93, 101, 102, 144, 145), що становить більше 50% цього типу поховань. У курганах з трупопокладенням у могильних ямах поховань з озброєнням було всього три (к. 2, 4, 121), а в похованнях в зрубах майже всі були з озброєнням (к. 21, 35, 41, 42, 61/1, 61/4, 98/101), за виключенням лише одного жіночого поховання. Зброю виявлено і в одному кенотафі з конем (к. 11).

Кількість зброї в курганах неоднакова: в одних курганах знайдено лише один який-небудь предмет цієї категорії знахідок, в інших — їх було кілька. В цілому кількість зброї в Шестовицькому могильнику значна, всього 47 одиниць. Зброя з Шестовицького могильника належить до різних за функціональним призначенням видів і охоплює всі технічні засоби боротьби, відповідно до пануючої на той час військової техніки.

Мечі. З усіх видів давньоруської зброї ближнього бою найбільш спеціалізованим був меч — найбільш коштовна зброя. Ним озброювались лише визначні воїни, здебільшого верхівка давньоруської дружини, як і рицарі Західної Європи. Меч був символом багатства, могутності і знатності його володаря, він був предметом пошани, аксесуаром офіційних церемоній і навіть релігійного поклону. Саме тому при укладанні договорів з греками давньоруські послы, як відомо, присягали на мечях [68].

В археологічному матеріалі це знаходить своє підтвердження в тім, що меч знаходять здебільшого в найбільш багатих давньоруських дружинних похованнях, як з трупоспаленням, так і трупопокладенням.

Знайдені дволезні мечі відносяться до загальноєвропейського типу, що походить, як вважають дослідники, від франкських, каролінгських мечів (табл. XXX, 1). Довжина цього типу меча має в середньому 90—100 см. Клинок меча важкий, шириною близько 5 см, прямий, з паралельними лезами, які на кінці звужуються, з обох площин посередині містилися позадвжні виїмки — доли. Особливо майстерно виготовлена рукоять. Основу її становить стержень, що являє собою витягнутий і звужений черенок, виконаний разом з клинком. На стержень насаджена пряма хрестовина,

що відмежовує рукоять від леза і захищає руку воїна, а на кінець стержня — голівка трикутна або півкругла, часто поділена на три або п'ять частин. Хрестовина та голівка оздоблені бронзою та срібним карбуванням. Стержень рукоятки обкладали, очевидно, деревом.

Цей тип меча дуже поширений майже в усіх країнах Західної Європи, де їх знайдено кілька сотень. На території Радянського Союзу таких мечів знайдено понад сотню. З них на область Середнього Придніпров'я припадає до двох десятків. Увесь цей матеріал зараз повністю зведений і систематизований, відповідно до загальноєвропейської типологічної схеми Петерсена, у праці А. М. Кірпічнікова [41], в якій враховано також і шестовицькі знахідки.

У Шестовицькому могильнику можна визначити п'ять поховань з мечами. Вони виявлені в могилах з парними трупопокладеннями у супроводі коня (к. 36, 42, 110), а два — в курганах з трупоспаленням з конем (к. 58, 83). Крім того, в одному кургані з трупоспаленням (к. 46), очевидно, також з конем, виявлено наконечник піхов, що має, напевно, символізувати меч.

З п'яти мечів, що збереглися, три (к. 36, 58, 83) належать до типу «Н» (за класифікацією Петерсена), що характеризуються трикутною (в фас і профіль) голівкою і прямою короткою хрестовиною. На двох з них (к. 36, 58) помітні залишки срібного оздоблення руків'я вертикальним карбуванням. Цей тип меча взагалі досить поширений. На Русі він займає за кількістю перше місце серед інших типів. Всього їх виявлено на Русі 17 [41, с. 185]. Для Придніпров'я можна назвати лише два меча типу «Н». Один походить з так званої Братської могили в Києві [39, рис. 46; 63, с. 1379, рис. 113], а другий виданий у «Древностях Придніпров'я», але без точного визначення місця знахідки [107, с. 26, табл. I, 1a]. Мечі типу «Н», як вважають, виготовлялися в рейнських майстернях.

Меч з кургану 110 належить до типу «У», що характеризується півкруглою тричастною голівкою. Меч зберігся добре і становить одну з кращих знахідок цього виду зброї. Рукоять меча оздоблена дуже складним орнаментом зі срібною та мідною інкрустацією у вигляді вертикальних уступів, що перемежаються з плетеними шнурами. Найближчу аналогію йому становить меч з кургану VII могильника між селами Кашіним і Семенівщиною у південному Приладоджі (розкопки Бранденбурга) [22, табл. XI, 2]. Другий меч типу «У» походить з Києва (поховання 108 поблизу Золотих воріт) [39, табл. XIII].

Тип «У» відомий в Західній Європі. У Норвегії виявлено шість мечів цього типу, на підставі чого вважали цей тип норвежським. Але, як з'ясував А. М. Кірпічніков, більше всього мечів цього типу виявлено на наших землях: 13 екземплярів, що становить майже третину всіх знайдених в Європі мечів цього типу [41, с. 188]. Отже, меч типу «У» треба вважати не норвежським, а давньоруським.

Меч з поховання 42 Шестовицького могильника належить до типу «W». Це — єдина знахідка на території Радянського Союзу. Він характеризується півкруглою тричастною голівкою. Тричастний поділ голівки досягнутий потрійними глибоко зрізаними лініями. Голівка і хрестовина

виготовлені з бронзи і оздоблені зигзаговидним карбуванням. Це єдина знахідка цього типу на давньоруських землях. Цей тип взагалі мало поширений і в Західній Європі, де він датується першою половиною X ст. Наша знахідка датується, очевидно, трохи пізнішим часом — другою половиною X ст.

З п'яти мечів Шестовицького могильника чотири (за виключенням к. 36) знайдені разом із залишками піхов, представленими бронзовими наконечниками. Причому у двох випадках (к. 42, 110) наконечники піхов знаходились на самих мечах. Один наконечник піхов знайдено в похованні, де меча не було (к. 46). Варто відзначити, що Г. Ф. Корзухіна, яка склала ґрунтовне зведення наконечників піхов, знайдених на території СРСР, Польщі, Угорщини та Болгарії, зазначає, що їй вдалося виявити лише вісім знахідок наконечників піхов на самих мечах [44, с. 65].

Всі наконечники, за виключенням одного (к. 62), належать до одного типу. Це — прорізний наконечник із зображенням птаха з розпростертими крилами. Два з цих наконечників знайдені разом з мечами типу «Н» (к. 58, 83), один з мечем типу «У» (к. 110) і один без меча (к. 46).

Цей тип наконечника дуже поширений. На землях Русі він виявлений в південному Приладожжі, Гнездові, Володимирських курганах і в деяких інших місцях. Особливо багато цих знахідок виявлено в Швеції і на Готланді. Наконечник з птахом, як про те свідчить знахідка ливарної формочки в могильнику Бірка, безперечно, скандинавського походження [124; 44, с. 65]. Але, як зазначає Б. Нерман, прорізний птах являв собою «можливо, першопочатково східний мотив» [124]. Необхідно також відзначити, що порівняно зі шведськими, екземпляри, виявлені у наших пам'ятках, відзначаються більшою схематизацією, тут не виділені окремі деталі, наприклад лапи тощо. Це свідчить, на думку Г. Ф. Корзухіної, про пізнішу їх дату [44, с. 65].

Наконечник піхов, виявлений без меча, також прорізаний, але більш складної орнаментации з стрічкового плетіння і людської маски в фас в центрі композиції (табл. XII, 2). Це дуже рідкісний тип наконечника. Аналогічну знахідку виявлено лише в Херсонесі [112, рис. 14].

Т. Арне вказує також на одну знахідку в Готланді, що зберігається в Британському музеї [113, с. 287]. За стилем цей наконечник типовий для Скандинавії. Він датується другою половиною X ст., можливо, початком XI ст. [114, с. 65—66].

Скрамосакси. На озброєнні давньоруської дружини був також скрамосакс — однолезий бойовий ніж довжиною близько 50 см з масивною спинкою. Скрамосакс носили у піхвах, від яких в деяких похованнях збереглися залишки бронзового окуття. Сюди, передусім, належить подвійна пластинка з кільцями для підвішування ножа до пояса. З однієї сторони пластинка прикрашена Т-овидними прорізами і подвійними зигзаговидними пунктирними лініями. Оздоблення другої сторони обмежується лише подвійними зигзаговидними лініями. Другим елементом бронзового окуття піхов скрамосакса є наконечник. Він здебільшого асиметричний, до 15,5 см довжини, виготовлений з однієї бронзової пластинки, складеної вдвоє з глибоким

вирізом, іноді із зубчастим краєм з тильного боку. Наконечник оздоблений також штампованим геометричним орнаментом.

У Шестовицькому могильнику скрамосакси виявлені разом з іншим озброєнням у трьох могилах з парними похованнями у супроводі кони (к. 36, 98, 110), у похованні з трупоспаленням з конем (к. 83) і, нарешті, в кургані з обрядом поєднання кострища і могильної ями з конем (к. 145). Два з зазначених скрамосаксів знайдено разом із залишками піхов. Крім того, в трьох курганах з трупоспаленням виявлено залишки бронзового окуття піхов скрамосакса (к. 30, 50, 93), але самих скрамосаксів не було. Один з цих курганів (к. 93) визначався багатим набором бляшок від кінської зброї. Зазначені знахідки слід розглядати як символізацію зброї. Всього в Шестовицькому могильнику виявлено вісім поховань із скрамосаксами.

За кількістю знахідок скрамосаксів Шестовицький могильник становить виняток серед інших давньоруських могильників. У дружинних похованнях Києва, можливо, скрамосакси були виявлені, але фігурують в публікаціях під назвою кинджалів. Так, «кинджал з позеленілою кістяною рукояттю, прикрашеною вирізаними квітами», згадується серед знахідок багатого дружинного поховання біля Золотих воріт (поховання 108) [39, с. 169]. Кинджал знайдено також ще в одному похованні (103) цього могильника [39, с. 166]. Можливо, скрамосаксом треба також вважати «кинджал», знайдений в одному кургані Чернігівського могильника на старому кладовищі в Березках під час розкопок Д. Я. Самоквасова у 1908 р. [80, с. 6]. Подібними до скрамосаксів є два великих ножа з Чорної Могили в Чернігові [81, с. 10, рис. 9]. Але знаходження їх разом з культовими речами дає підстави думати, що це ножі для жертвоприношення [74, с. 41]. Так само трактує В. І. Сизов подібний ніж, знайдений С. І. Сергеевим в аналогічних умовах у великому кургані Гнездівського могильника [84, с. 91].

У Гнездівському могильнику знайдено два скрамосакси, в обох випадках разом з мечами [84, с. 71—99]. Оковка піхов, подібна шестовицьким, походить із зруйнованих курганів Гнездівського могильника [95]. У Володимирських курганах знайдено наконечники піхов скрамосаксів, але вони відмінні від шестовицьких — з прорізним хрестом, що може вказувати на більш пізню дату [96, с. 130, рис. 84].

У Західній Європі в пам'ятках X ст. скрамосакси зустрічаються також рідко. Для озброєння каролінгської епохи ця зброя не є типовою. Вона тут виступає як пережиток попереднього часу, так званої меровінгської епохи [10, с. 7].

Шаблі. Основною частиною шаблі є клинок з ледве помітною кривизною, 3,2 см завширшки і 0,85 см завдовжки, з одним лезом, загостреним на кінці з обох боків. Зверху лезо закінчується стержнем рукоятки, який має нахил у напрямку до леза. На стержень одягнута вигнута хрестовина з кульковидними кінцями, опущеними донизу (табл. XVIII, 1 2).

Шабля виявлена в Шестовицькому могильнику в одному багатому похованні воїна в дерев'яній камері (курган 61, поховання 4). Такі знахідки в давньоруських могильниках трапляються рідко.

Можна лише вказати на меч з Києва, виявлений Й. А. Хойновським у 1892 р. в садибі Трубецького [108, табл. XX, 85, 86], з приводу якого Г. Ф. Корзухіна цілком справедливо зазначає, що «в цьому клинку ми маємо всі ознаки шаблі-меча, якщо не просто шаблі, хоча ширина його клинка — 0,42 м дещо завелика для шаблі, але вузька для меча» [44, с. 82]. Це однолезий меч 0,92 м довжини, загострений в прикінцевій частині — 1/4 довжини на два боки і трохи похилим стержнем рукоятки. Меч знайдено у розбитому шиферному саркофазі, разом з кам'яним хрестиком при кістках, що лежали без ладу. Таким чином, поховання, очевидно, хронологічно і за особливостями обряду виходить за коло пам'яток, що становлять предмет нашого дослідження. М. К. Каргер, наприклад, не включає це поховання до складу давнього Київського некрополя. Хоча наявність зброї в саркофазі слід, очевидно, розглядати як певні пережитки дружинного поховання за язичеським обрядом. Це саме можна зазначити і щодо другого, аналогічного, за реконструкцією Г. Ф. Корзухіної, меча, нижня частина якого виявлена М. К. Каргером під час розкопок Десятинної церкви у похованні в дерев'яному саркофазі [36, с. 12—20, рис. 4; 5].

У Чорній Могилі в Чернігові знайдено разом з двома типовими каролінгськими мечами шаблю [81, с. 20, рис. 23]. На жаль, ця шабля дуже погано збереглася.

* * *

Всього в Шестовицькому могильнику виявлено 13 поховань з мечами, скрамосаксами і шаблею, причому в трьох похованнях [36, 83, 110] було по мечу і скрамосаксу. Всього в Шестовицькому могильнику знайдено 16 екземплярів зброї — мечів, скрамосаксів, шабля, з яких в нашому розпорядженні є лише 11, 4 представлені залишками піхов, тобто наявні символічно, один загублено.

Співвідношення поховань з мечами щодо загальної кількості розкопаних поховань Шестовицького могильника (близько 150), таке ж, як і в інших давньоруських могильниках [41, с. 180].

За кількістю знахідок скрамосаксів Шестовицький могильник виділяється серед інших давньоруських могильників, де цей вид зброї трапляється рідко, але слід врахувати, що в трьох випадках скрамосакс представлений символічно, а в трьох він знайдений разом з каролінгськими мечами і лише у двох похованнях цей тип меча представлений самостійно. Таким чином, значна кількість скрамосаксів у Шестовицькому могильнику ще не дає підстави твердити, що в озброєнні дружинників з Шестовиці цей тип меча відігравав значну роль і не заперечує того, що основним видом меча в озброєнні давньоруської дружини був меч загальноєвропейського типу.

Знайдена у Шестовицькому могильнику шабля становить, як уже зазначалося, дуже рідку знахідку. Ця знахідка заслуговує особливої уваги у зв'язку з питанням про давньоруські мечі. Торкаючись цього питання, дослідники звичайно посилаються на літописні свідчення. Передусім це відоме повідомлення літопису про те, що в 968 р., користуючись відсут-

п'єстю князя Святослава, на Київ напали печеніги і обложили місто. На виручку обложеної столиці поспішив воевода Претич, якому хитроцями вдалося зняти печенізьку облогу і укласти мир. Під час укладання миру печенізький князь і Претич потиснули руку один одному і «вдасть печенізьський князь Претичю конь, саблю, стрелы; он же даст ему броню, щит, мечь» [68, с. 48]. Ці рядки часто наводять для характеристики різниці в озброєнні «двох світів» — степових кочовиків і Київської держави. За підрахунком А. В. Арциховського, літопис з IX до початку XIII ст. згадує руський меч 52 рази, а шаблю лише три рази [10, с. 70]. Причому не можна не звернути уваги на те, що в усіх трьох випадках шабля фігурує під час міжусобиць, як знаряддя підступного вбивства одних князів за намовленням інших, їх суперників у боротьбі за володіння. Можна гадати, що виконавцями цих зрадницьких вбивств були найманці, можливо, вихідці зі степу, для яких шабля була якраз типовою зброєю. Так чи інакше, літописні звістки засвідчують, що типовою для Русі зброєю був дволезий меч. Так можна думати на підставі літописного переказу про полянську данину хозарам: хозари озброєні «оружьем одною стороною, рекше саблями», а у полян «оружье обоюдо остро, рекше мечь» [68, с. 16].

Археологічний матеріал, в основному, підтверджує повідомлення літопису. Але знайдена в Шестовицькому могильнику шабля дає підстави твердити, що франкський меч був не єдиним типом цього виду зброї. Поруч з франкським мечем, очевидно, використовували шаблю. Остання, правда, недостатньо представлена археологічними матеріалами.

Г. Ф. Корзухіна цілком слушно зазначає, що за рядними мечами, які дослідники описували і замальовували, залишилась непоміченою ціла серія клинків, що також мають велике значення [44, с. 74]. Зібраний названим автором, а згодом і М. Я. Мерпертом [59] матеріал показав, що на території Східної Європи, зокрема в приазовських і причорноморських степах, в епоху раннього середньовіччя широкого розповсюдження набирає однолезий меч з деякими ознаками шаблі (ледве помітна кривизна, нахил рукояті тощо). Особливо характерна ця зброя для прикордонного з Руссю алано-хозарського населення. Такі мечі відомі в пам'ятках VII—IX ст., як наприклад Ново-Покровський могильник [47, рис. 34—36], Вознесенський могильник [29, табл. II, 13—14], Борисовський могильник (III група) [82, с. 143]. Неодноразово знаходили цю зброю і в Салтівському могильнику.

Зброю східнослов'янських племен цього періоду ми не знаємо, оскільки пам'ятки цього часу, особливо могильники недостатньо вивчені. Проте, можна думати, що однолезий меч-шабля салтівського типу чи близького до нього використовувало і слов'янське населення Лісостепового Придніпров'я. Доказом цього може служити уламок кінця клинка довжиною 9,5 см, знайдений І. І. Ляпушкіним в культурному шарі Ново-Троїцького городища, яке належить до дещо ранішого часу, ніж Шестовицький могильник. Автор не зважається визнати його уламком меча, хоча, судячи з опису, щось інше важко припустити. Уламок клинка дволезий, шириною при зламі 3,7 см, в розтині в формі двоопуклої чечевиці [54, с. 21,

рис. 9, 75]. Все це погоджується з формою кінця меч-шаблі, про яку йшлося.

Знахідка ця єдина, і в якій мірі меч-шаблі були поширені серед слов'янського населення Придніпров'я, ми не знаємо. Але можна припустити, що меч-шабля давньоруської дружини кінця X — початку XI ст. генетично пов'язана із східноєвропейським мечем попереднього часу.

Бойові сокири. Важливим видом зброї була сокира. Сокира, треба думати, взагалі широко використовувалась у збройній боротьбі: вона була в кожному господарстві і її можна було при нагоді пустити в хід. Таким чином, господарча чи робоча сокира ставали в такому разі знаряддям боротьби широких народних мас. Але сокира була і спеціалізованою зброєю дружини. Це були сокири бойові, які або мали особливу форму, або ж нагадували за формою робочі сокири, але відрізнялися від них певною тендітністю — невеликим розміром, малою проушиною, що свідчить про тонкий держак, тощо.

Давньоруські бойові сокири докладно розглянув М. Х. Олешківський, який дав не тільки повне зведення матеріалу, але і його класифікацію [65, с. 71]. Остання, правда, ще потребує уточнення, зокрема в послідовності розміщених типів, проте при розгляді бойових сокир з Шестовиці ми будемо спиратись на названу працю.

Всього в курганах Шестовицького могильника виявлено шість бойових сокир (к. 2, 21, 61/1, 61/4, 98, 121/1). Всі кургани з трупопокладенням. Взагалі бойові сокири трапляються переважно у трупопокладеннях. У Середньому Придніпров'ї бойова сокира виявлена в курганах з трупоспаденням лише двічі, обидва рази у двох найбільших курганах Чернігова — Гульбище та Чорна Могила [78, с. 195, с. 200].

У Шестовицькому могильнику одна сокира лежала у куті могильної ями, поруч з відром (к. 61/4, табл. XVIII, 9). Решта сокир покладені у похованнях безпосередньо біля кістяка, у чотирьох випадках біля ніг, а в одному — поблизу голови (к. 98). Слідів держаків не виявлено, але, судячи з розміщення сокир, довжина держаків була приблизно 75—80 см [65, с. 75—77].

За формою Шестовицькі сокири належать до трьох різних типологічних груп.

Двобічні сокири з долотовидним обушком з широким трапецієподібним бойком і округло скошеним лезом; долотовидний високий обушок нахилений у напрямку до леза. Такий тип знайдено лише в одному похованні (к. 98). Це велика і масивна сокира — висота її 23 см, висота бойка з шийкою — 11 см, при ширині леза 10 см. Найближчою аналогією до неї є сокира з Гущина [81, с. 80, рис. 83]. Такого ж типу сокира, але значно меншого розміру, виявлена в пограбованому похованні в зрубі (курган XVII) Чернігівського могильника на старому кладовищі в Березках. Кілька сокир походять з Володимирських курганів. Найбільш близькі до нашого типу виявлено [96, рис. 114] в Бремболи. Є аналогії також в матеріалах з Приладожжя [22, табл. XII, 4]. Такі сокири відомі в невеликій кількості в угорських древностях X ст. і ще в меншій у сканди-

павільних пам'яток [96, с. 112]. Можна вказати лише на одну знахідку в Бірка, форму якої Арбман визначає як східну [111, табл. 14, 13, с. 355].

Однобічні сокири з вузьким симетричним лезом невеликі за розміром — висота їх до 10—12,5 см, при ширині леза 5—5,5 см (табл. V). Одна з таких сокир походить з поховання у зрубі (к. 21), друга — з поховання хлопчика (к. 61/1). Найближчі аналогії знайдено у Київському могильнику (кургани 86, 113); можливо, до цього типу належить ще одна сокира багатого дитячого поховання в зрубі [36, с. 181, рис. 29, табл. XII, 1; XV, 10]. Взагалі цей тип сокир у дружинних похованнях досить поширений, крім шестовицьких, налічується ще 23 таких знахідок. Відомі вони і в інших країнах, зокрема в Польщі.

Однобічних сокир з широким асиметричним лезом знайдено три екземпляри (к. 2, 61,4, 121/1). Цей тип характеризується широким асиметричним бойком, витягнутою лопастью до держака з округлим вирізом під обушком (табл. 1, 2) і округлим лезом (тип «Д»). Ці сокири трохи більші за попередні — 12,5—18 см висоти, при ширині леза — 7,5—9 см. Трохи відрізняється від них сокира з кургану 61 поховання 4, вона більша (18 см висоти) і дещо масивніша. Одна з сокир має просвердлину на боку (121/1) для закріплення чохла.

Найближчою аналогією однобічним сокирам є сокира з Чорної Могили [81, с. 29, рис. 34; 74, с. 33] *. У Середньому Придніпров'ї знайдено випадково в різні часи на Київщині ще кілька таких сокир [107, табл. III, 12, 14]. З дев'яти сокир Гнездівського могильника вісім належать також до цього типу [95, рис. 80; 65]. Такі ж сокири відомі і в Володимирських курганах [96, с. 136, рис. 107], у курганах Приладожжя [22, табл. VIII, 7; 125, с. 108, рис. 99] і в багатьох інших могильниках. Взагалі бойові сокири — цього типу найбільш поширені у давньоруських дружинних похованнях. Їх налічується більше сотні. Датуються вони X—XII ст., але більшість їх виявлена у пам'ятках XI ст. [65, с. 33]. Добре відомі однобічні сокири і за межами Русі, зокрема в Польщі, де вони датуються XI ст. [123, табл. X—XVII, 1—4].

Для сокир останніх двох типів характерна ускладнена форма обушка — по боках та зверху, а іноді знизу проушини виступають невеличкі підтрикутні виступи, які служать для більш міцного поєднання сокири з держакком.

У матеріалах Шестовицького могильника представлені дві основні групи бойових сокир, що були на озброєнні давньоруської дружини — двобічна, абс сокира-молоток, і однобічні сокири. Двобічна бойова сокира не має прямих коренів у ранньослов'янському матеріалі, проте зазначимо, що зброя ранньослов'янського часу недостатньо вивчена. М. Х. Олешківський вважає, що з бойовими сокирами цієї групи генетично пов'язані однобічні бойові сокири, посилаючись при цьому на виступи зверху проушини, які нібито «служать для захисту сокири від ворожого удару» [65, с. 73],

* Б. О. Рибаків не відносить цю сокиру до предметів озброєння, але розглядає її як інструмент, яким будували поховальну споруду і тому згідно з ритуалом залишили її на місці.

і які, на його думку, походять від видовженого обушка двобічної сокири [65, с. 73]. Насправді ці виступи анітрохи неспроможні захистити сокиру чи держак від ворожого удару, а служать для більш міцного поєднання сокири з держакком, про що свідчить наявність таких виступів у робочих сокир [34, табл. ХХІХ].

Однобічні бойові сокири генетично не пов'язані з сокирами двобічними. Вони походять від звичайних робочих сокир, від яких мало чим або зовсім не відрізняються. Вузьколезі бойові сокири подібні до вузьколезих клиновидних робочих сокир (тип I) за В. П. Левашовою [49, с. 40—43], (тип III) за О. А. Спіциним [92, с. 31]. Генетично цей тип бойових сокир можна пов'язати з ранньослов'янськими сокирами часу формування давньоруської дружини.

Так, сокири з слов'янських поселень Середнього Придніпров'я другої половини I тисячоліття, які безпосередньо передують курганним могильникам, якраз належать до типу вузьколезих клиновидних сокир. До цього типу належить сокира з Новотроїцького городища [54, с. 20, рис. 8] та дві сокири, знайдені в скарбі одного з жител поселення поблизу с. Пеньківки (на Тясьміні) (15, табл. II, 1—3). Сокири з Пеньківки мали господарське призначення. Вони більш масивні, грубі і, незважаючи на це, дуже близькі до вузьколезих бойових сокир, особливо одна з них, у якій уже цілком сформувались «щекавиці» — виступи з боку проушини [15, табл. 17, 3].

Широколеза асиметрична бойова сокира також має свою повну відповідність у робочих сокирах. Генетично цей тип сокири пов'язаний з сокирою попереднього типу і являє собою його удосконалення, що зводилося до поширення леза. У даному разі лише в один бік, в напрямку до держака. Це удосконалення, очевидно, досить раннього часу. В усякому разі серед сокир Пастирського городища VII—VIII ст. є одна широколеза з витягнутим у бік держака бойком сокира, яка подібна до широколезих асиметричних сокир (107, табл. V, 133).

Обидві групи бойових сокир представлені в Шестовицькому могильнику кількісно неоднаково. З виявлених тут шести бойових сокир п'ять належали однобічним сокирам типологічно, безперечно, місцевого походження.

Списи. Дуже поширеною зброєю у Давній Русі був спис. Про це various свідчать давньоруські мініатюри, на яких зображено військо зі списами [8, с. 19, 55], а також численні знахідки залізних наконечників списа, зокрема в похованнях. У могильниках Середнього Подніпров'я списи виявлені у 19 похованнях, а в одній лише Чорній Могилі Д. Я. Самоквасов знайшов 12 наконечників списа [78, с. 200].

У Шестовицькому могильнику списи знайдено у десяти похованнях, як з трупоспаленням (к. 24, 58, 83, 145), так і з трупопокладенням (к. 4, 36, 41, 42, 98), а в одному разі в кенотафі з конем (к. 111). Деякі наконечники списів лежали біля голови, з правого (к. 36, 42) або лівого (к. 24) боку. Очевидно, ратище лежало вздовж тіла, але ніяких слідів його не виявлено. (Довжина списа досягала 2 м, на таку довжину списів вказує

Л. К. Івановський [92, с. 34]). В одному випадку наконечник списа лежав біля лівої ноги (4), в другому — поблизу голови коня (к. 98). В інших випадках положення списа не визначено.

З десяти знайдених наконечників списів Шестовицького могильника лише вісім збереглося добре. Вони поділяються на різні за формою пера екземпляри, що становлять окремі типи цього виду зброї. Всі наконечники можна поділити на дві великі групи: з гранчастим і плоским пером, а в межах кожної з них на кілька типів.

Списи з чотирикутним в перекрої реберчастим пером з масивним кінцем (табл. XXXVIII, 1), середньої величини: загальна довжина 26—27 см, при довжині пера — 14—15 см, ширина пера — 2—2,5 см; руркувата втулка майже дорівнює довжині пера 12 см, значно поширюється до низу, досягаючи у діаметрі 2—3,5 см. Всього у нас два таких списи (к. 73, 146). Цей тип списа в давньоруських пам'ятках мало поширений. У Гнездівському могильнику, який взагалі дуже бідний на списи, він зовсім не представлений. У Володимирських могильниках виявлено один такий екземпляр [96, с. 119, рис. 241]. У курганах Приладожжя такі списи також майже не відомі. Деякою аналогією може служити спис «з великою втулкою і малим гранчастим пером» з курганів Ленінградської області [92, табл. XVIII, 17; 94, с. 37]. У польських знахідках всього шість екземплярів списів цього типу, але здебільшого вони деталями відрізняються від наших; датуються вони X—XI ст. [123, с. 533, табл. XIX]. Досить добре представлений цей тип списа у ранньосередньовічних пам'ятках Угорщини [120, табл. XIX]. Подібними до цього типу списів є знахідки з поховальних комплексів поблизу сіл Тополі та Ново-Покровка на Харківщині [47, рис. 30, 1, 36].

Списоподібний наконечник з коротким гранчастим вістря, яке, поступово поширюючись, переходить безпосередньо у руркувату втулку (табл. I, 6). Наконечник невеличкий (довжина близько 15 см) і, можливо, належав сулиці. У наших матеріалах він представлений лише однією знахідкою поганої збереженості (к. 4).

Спис з плоским листовидним пером, що плавно переходить до втулки (табл. XV, 3). Загальна довжина — 32 см, довжина пера — 20 см, ширина — 3 см. Спис представлений лише одним екземпляром (к. 53). В інших синхронних пам'ятках не виявлений. Найбільш близькою аналогією є три списи зі скарбу, виявленого в одному з жител поселення біля с. Пенківки [15, табл. II, 3, 4, 8].

Спис з коротким, широким ланцетовидним пером — довжина пера — 14—15 см, при ширині — 4—5 см, тобто ширина пера становить $\frac{1}{3}$ — $\frac{1}{4}$ його довжини. Спис невеликий, довжина його — 24,5—27 см, але масивне при переході до втулки перо утворює різкі плечики. У Шестовицькому могильнику знайдено один такий наконечник (к. 36), другий наконечник походить з Київського могильника [39, с. 133, рис. 29]. В інших давньоруських пам'ятках цей тип мало поширений. Один наконечник цього типу знайдено у Гнездівському могильнику (в пошкоджених курганах) [95, с. 31, рис. 122], аналогічний екземпляр є у Володимирських курганах [96,

с. 110; 113, рис. 60]. У північних пам'ятках прямих аналогій цьому типу немає, хоча є й деякі близькі екземпляри. Цей тип відповідає одному з екземплярів в польському матеріалі, тільки у нього значно менша втулка [123, табл. XXI, 5]. Зазначимо, що цей тип відомий в більш ранніх пам'ятках сусідніх з Подніпров'ям територій. Такий спис знайдено в Борисівському могильнику на Північному Кавказі, в похованнях, які датуються V—VII ст. [82, табл. I, 26].

Спис з довгим ланцетовидним пером і округлими плечиками при переході до втулки. Наконечник масивний і великий — довжина майже 0,5 м (47 см), довжина пера — 33 см при ширині 3,5 см. Втулка майже циліндрична, діаметром 2 см. Представлений цей тип в наших матеріалах однією знахідкою (к. 98). Аналогічні знахідки відомі в курганах південного Приладожжя [22, табл. X, 1, 8]. Цей тип відповідає деяким знахідкам з Польщі, датованим XI ст. [123, с. 54, табл. XXI, 4].

Спис загалом близький до попереднього і такого ж великого розміру — 43 см довжини; перо має 20 см довжини, 4 см ширини і без плечиків при переході його до втулки, яка в значній своїй частині плоска і ніби продовжує безпосередньо перо (табл. X, 1). Край втулки з потовщеною закраїною, діаметр отвору — 2 см. У Шестовицькому могильнику знайдено один такий наконечник (к. 41). Наконечники цього типу трапляються рідко. Досить близький екземпляр виявлено в Приладожжі [125, с. 69, рис. 55].

Близько до цього типу стоїть ще один наконечник з Шестовиці (к. 42). Він має 36 см довжини і 2,5 см ширини з товстим ланцетовидним пером, що непомітно переходить у втулку (табл. XII, 1). Цей тип наконечника виявлено і в деяких інших давньоруських могильниках. До цього типу належить один з трьох наконечників з Гнездівського могильника [95, рис. 106]. Кілька таких знахідок відомо в Приладожжі [22, табл. XI, 9] та у Володимирських курганах [96, с. 135, рис. 93]. Поширений він і в країнах Західної Європи.

Лук зі стрілами був основним видом зброї віддаленого бою, якою вражали ворога на відстані. Лук і стріли є двома невід'ємними елементами єдиної зброї, хоча обидва вони виступають в археологічному матеріалі окремо і нерівномірно.

Залишки лука у Шестовицькому могильнику виявлено у двох зрубних могилах з парним трупопокладенням у супроводі коня (к. 42, 110). В одному кургані лук лежав з правого боку похованого, очевидно, вздовж тіла (110). В обох курганах залишки лука представлені комплектом кістяних пластинок, до складу якого входять: дві пари вузьких довгих пластинок шириною до 2 см і довжиною до 25 см, один кінець із зарубкою, другий спеціально ошершавлений (табл. XXXI, 8—11); дві широкі трохі овальні пластинки шириною — 3—3,5 см і довжиною — 11—14 см (табл. XXXI, 3, 4). Усі зазначені пластинки являють собою кістяні обкладки лука. Довгі пластинки містились по дві на кожному кінці лука, з обох боків, зарубки служили для закріплення тетиви. Широкі пластинки містились посередині лука, також з двох боків, в тому місці, де знаходиться ліва рука стрільця,

коли натягувалася тетева. На зворотній стороні пластинки спеціально ошершавлені, очевидно, для того, щоб міцніше їх прикласти до дерев'яної основи лука. Невеличкий уламок обробленої таким чином кістяної пластинки знайдено також в одному кургані з трупоспаленням (40). Але чи належить цей уламок саме до обкладок лука з певністю визначити важко.

Залишки кістяних обкладок, аналогічних до шестовицьких, виявлено в Середньому Придніпров'ї при розкопках курганів на старому кладовищі в Березках в Чернігові. Залишки лука згадуються також в двох похованнях Києва [39, с. 167, 188]. Окремі кістяні пластинки від лука траплялися неодноразово в культурних шарах давньоруських поселень [58, с. 9, 13, 145], але здебільшого вони належать до пізнього часу.

Конструктивні особливості лука, виявленого в Шестовиці, цілком ясні. Цей лук належить до типу складних [58, с. 9, 13, 145] і за формою, очевидно, наближається до лука, зображеного на срібній обкладці тур'ячого рогу з Чорної Могили [74, с. 48, рис. 20] і на деяких більш пізніх пам'ятках, зокрема мініатюрах і фресках. Лук такого типу з такими точно кістяними обкладками добре відомий на території Угорщини в могильних пам'ятках різних часів: власне угорських, аварських, гуннських [120, табл. 335, 481; 118, с. 18, 27, рис. 11]. Взагалі такий лук типовий для народів Азії і Східної Європи з дуже давніх часів [16, с. 21].

Стріли є невід'ємним елементом метальної зброї. Залізні наконечники до них знайдені в 16 похованнях Шестовицького могильника. За кількістю знахідок в окремій могилі поховання зі стрілами посідають неоднакове місце серед різних поховальних типів могильника. У 27 курганах з трупоспаленням на стороні знайдено лише один наконечник стріли (к. 15), а з такої ж кількості курганів з трупоспаленням на місці наконечники стріл виявлено у дев'яти випадках (к. 10, 18, 24, 30, 40, 101, 102, 144, 145), в тому числі один раз в насипу (к. 101). У шести з цих поховань стріли були єдиним видом зброї, лише в трьох похованнях стріли знайдено разом з іншою зброєю: зі списом (к. 24), із залишками піхов скрамосакса (к. 30) і в найбільш багатому похованні, що поєднує трупоспалення з трупопокладенням (к. 145), чотири стріли знайдено разом з скрамосаксом і списом.

У курганах з трупопокладенням наконечники стріл виявлені у шести випадках: у похованні без інших видів зброї (к. 38/2), в одиночному дружинному похованні в зрубі разом з бойовою сокирою (к. 21), в чотирьох парних похованнях у супроводі коня (к. 36, 42, 98, 110), які багаті на зброю. Тут стріли лежали в сагайдаках.

Взагалі кількість стріл у похованнях Шестовицького могильника невелика. Лише у двох могилах виявлено 13—14 стріл, в усіх інших їх було значно менше: в одній — 4, в двох — по 3, а в інших — по 1—2 стріли. Всього у 16 похованнях виявлено 53 наконечники стріл. Частина з них в поганому стані і типологічному визначенню не піддається.

За основу у систематизації наших стріл ми поклали спосіб кріплення до древка, характер поперечного розтину пера і його форму. При типологічному визначенні окремих наконечників ми користувалися класифіка-

цією наконечників стріл, розробленою О. Ф. Медведевим на матеріалі розкопок Новгороду [58, с. 153].

За способом сполучення з деревком наші наконечники досить одномаїтні. Всі вони належать до відділу черешкових, тобто скріплюються з деревком за допомогою шиловидного шпінька, який втикається в торець деревка. У кількох випадках залишки деревка, що залишились на шпіньку, були обмотані берестом, щоб запобігти його розщепленню. Такі факти засвідчені і в матеріалах інших могильників. Переважна більшість наших наконечників належить до групи плоских, у яких перо плоске з незначним потовщенням або подовженим ребром посередині, має в поперечному розтині вид дуже витягнутої лінзи або сплющеного ромба.

За формою пера, за його обрисом в наших матеріалах можна виділити кілька типів наконечників та їх варіанти*.

Наконечник із геометричною формою пера, що наближається до ромба [109, с. 162]. В основі такої фігури лежать два трикутники, з'єднані основами. Іноді сторони трикутників не прямі, верхні трохи вигнуті, нижні, що становлять плечики пера, трохи вогнуті. Форма пера залежить від того, де проходить лінія з'єднання основ трикутників, що стаповить найбільшу ширину пера. Можна виділити кілька варіантів цього типу наконечника.

Наконечник стріли із ромбовидним пером. Найбільша ширина знаходиться посередині. У наших матеріалах всього два таких наконечники (к. 42, 98), обидва поганої збереженості і трохи відмінні один від одного, в одному разі боки дуже вигнуті, а плечики вогнуті. Цей тип трапляється в похованнях досить рідко. Можна лише вказати на знахідку в Табайвському могильнику, декілька близьких знахідок з Києва [39, с. 157, рис. 21], з Гнездова [84, с. 72, табл. XX, 1, 7]. Це, за твердженням О. Ф. Медведева, дуже давній тип, який мав широке розповсюдження у народів Східної Європи [58, с. 166].

Наконечник стріли з ромбовидним пером, розширеним у верхній частині. Наконечників цього типу знайдено в Шестовиці чотири (к. 40, 42, 98, 144). Один з них дуже старанно виготовлений, має опір для деревка (к. 40). Цей тип наконечника трапляється у давньоруських пам'ятках також дуже рідко. Відомий він лише в південних районах Русі. Одна така знахідка походить з Києва [39, рис. 32]. Багато їх знайдено на Княжій горі [109, табл. II, 11—12].

Наконечник стріли з ромбовидним гостроконечним пером, найбільша ширина лежить у нижній частині. Можна виділити дві різновидності цього типу: одна з прямими сторонами чіткої геометричної форми, друга — нечіткої геометричної форми; її сторони трохи вигнуто-дугасті, плечики вогнуті за розмірами та пропорціями, такі наконечники неоднакові: є більші і менші, вузькі і широкі. Всього таких наконечників в Шестовицькому могильнику дев'ять (к. 10, 42—2, 77, 78, 110, 121, 145—2). З усіх ромбовидних наконечників цей тип найбільш поширений і трапляється

* В типологічній схемі О. Ф. Медведева для цієї групи наконечників виділено 23 типи. На нашу думку, кількість типів можна обмежити, зробити їх більш компактними, бо деякі слід розглядати як варіанти одного типу.

майже в усіх давньоруських могильниках [39, рис. 21, 32, табл. XII, 2, 5; 81, с. 54—57, рис. 64, 67]. Наконечники цього типу відомі і за межами Придніпров'я, наприклад у Тимерівському могильнику *, у Володимирських курганах [96, рис. 87, 91]. Багато їх виявлено у Гнездівському могильнику [84, с. 72—73, табл. IX, 1—4, 6, 8—9; 3, с. 180]. О. Ф. Медведєв називає ці наконечники «ромбовидними гнездівського типу» і вважає, що вони були широко розповсюджені на Русі і особливо характерні для дружинних курганів з обрядом трупоспалення [58, с. 165].

Всі варіанти наконечників стріл із ромбовидним гостроконечним пером широко представлені в могильних пам'ятках Угорщини після аварського часу. Тут, зокрема, часто трапляються наконечники з ромбовидним пером, розширеним у верхній частині [120, стор. 172—177]. Наконечники цього типу використовували кочовики південних степів для стрільби по конях ворога, від яких, можливо, і перейшли до слов'ян південних земель Русі [58, с. 166].

Наконечник стріли з листовидним пером, у якого обриси заокруглені. Цей тип певною мірою наближається до попередніх, але на відміну від них плечики пера не вогнуті, а вигнуті. Серед наконечників цього типу можна виділити два варіанти. Наконечник стріли з широким листовидним пером, обриси якого наближаються до овалу. Всього знайдено вісім таких наконечників (к. 42/3, 78/2, 98/2, 109/1). Аналогії цим наконечникам є в матеріалах інших могильників Придніпров'я: Седнів [81, с. 57, рис. 63], Табівка [20, с. 20], Київ [39, рис. 32].

Наконечник стріли з лавроволистним пером (табл. VII, 7). Знайдено лише один такий наконечник (к. 38/2). Найближчу аналогію становить наконечник з Чернігівського могильника на старому кладовищі в Березках [106]. Кілька екземплярів знайдено на Княжій горі [109, с. 164, табл. III, 6—7]. Прямих аналогій в інших давньоруських могильниках наконечники лавроволивної форми не мають. Вони є серед знахідок на Новотроїцькому городищі [54, рис. 9—11].

Наконечник стріли з вузьким ланцетовидним пером, часто з довгою шийкою і здебільшого з упором для древка (табл. VII, 8). Таких наконечників у Шестовицькому могильнику виявлено вісім. Більшість походить з парного поховання у супроводі коня в зрубі (к. 36). Ланцетовидні наконечники в Придніпров'ї трапляються дуже рідко. Можна вказати лише на три екземпляри наконечників з Княжої Гори [109, с. 164, табл. III, 15—16]. У північних районах вони трапляються частіше в Гнездівському могильнику [84, с. 73, табл. XII, 11—17], Володимирських курганах [96, с. 84, рис. 80], Тимерівському могильнику **, курганах Приладожжя [22, табл. XII, 8; 125, с. 69, рис. 55]. Такі наконечники типові і для скандинавських могильників [7, с. 194]. Проте слід мати на увазі, що в Східній Європі такі наконечники використовувалися задовго до появи варягів [58, с. 161].

* Матеріал не опублікований.

** Кургани 85, 302, 304. Матеріал не опублікований.

Всі наші наконечники, як зазначалося, черешкові. Стріл втульчатих не виявлено жодного разу. На цю обставину звернув увагу ще Д. Н. Анучин, який вказав на цю відмінну рису стріл східних від західних, здебільшого втульчатих [4]. Це дійсно звертає на себе увагу, коли порівняти, наприклад, наші стріли з аналогічними знахідками з сусідньої Польщі, зібраними і систематизованими А. Надольським [123, с. 64—65, табл. ХХХ—ХХХІІ].

Сагайдак. Стріли носили у спеціальній сумці — сагайдаку, залишки залізного окуття якого іноді трапляються в похованнях давньоруських могильників. У Шестовицькому могильнику залишки сагайдака виявлено у чотирьох випадках — у дружинних курганах з парними похованнями в зрубах у супроводі коня, тобто в найбільш багатих дружинних похованнях з трупопокладенням (к. 36, 42, 98, 110). У курганах з трупоспаленням залишки сагайдака не знайдені, можливо, просто не збереглися.

Залишки сагайдака представлені двома видами знахідок, що належать до різних частин його залізного окуття. До першого виду належать вузькі довгі планки іноді з ромбовидними кінцями. Середня частина планки вигнута прямокутною скобою, розклепану перпендикулярно до площин планки (табл. ХХХ, 6, 8, 9). Ширина планок в середньому 0,5 см, довжина — 15 см. Комплект окуття сагайдака включає дві такі планки. Вони, очевидно, прикріплювались з боків сагайдака; через скобки пропускався ремінь, на якому висів сагайдак. Такі планки знайдено в усіх чотирьох згаданих шестовицьких похованнях.

До другого виду належать півкруглі плоскі дужки з загнутим до гори краєм, які з'єднують дві пластини. В одному разі верхній край дужки з фігурною різьбою. Призначення цієї частини окуття сагайдака не викликає сумніву. Вона мала скріплювати дно сагайдака з його вертикальними стінками. Залишки такого окуття виявлено в Шестовиці двічі (к. 98, 110). На підставі наведених залишків можна уявити форму сагайдака. Це був напівциліндричний короб довжиною близько 15—17 см, шириною 7—8 см і висотою, очевидно, 20—25 см, виготовлений з дерева чи дубка, обтягнутий шкірою або тканиною і укріплений залізними окуттям — довгими планками по сторонах, а часто рамкою по нижньому краю і дну.

Аналогічні залишки залізного окуття сагайдаків виявлено у давньоруських могильниках неодноразово. Вони двічі трапилися в Чернігові в Чорній Могилі [81] і в одному кургані на старому кладовищі в Березках [106]. Такі ж залишки виявлено в деяких похованнях Києва, де вони збереглися [39, с. 184, рис. 32]. У Гнездівському могильнику В. І. Сизов виявив у кургані разом із значною кількістю наконечників стріл залізну скобу півкруглої форми «з відвернутим краєм», яку він визначив як частину від сагайдака [84, с. 75]. Сагайдак зазначеного типу представлений значною кількістю знахідок в могильниках Угорщини [120, с. 178, табл. 435], де знаходить собі найближчі аналогії, як зазначалося, складний лук і стріли.

Залишків кістяних обкладок лука в Шестовицькому могильнику виявлено мало. Навряд чи це можна пояснити поганим збереженням

органічних речовин у ґрунті і коштовністю цього виду зброї, як це вважає О. Ф. Медведєв [58, с. 139]. Адже залишки кістяного гребінця є частою знахідкою в похованнях з трупопокладенням і трупоспаленням. Меч, наприклад, також річ досить коштовна, але траплявся в похованнях частіше, ніж залишки лука. Є підстави думати, що в озброєнні давньоруських воїнів були луки двох типів — складний і простий, виключно дерев'яний без кістяних обкладок, від якого дійсно могло нічого не зберегтись. Обмаль кістяних обкладок лука у порівняно значній кількості поховань зі стрілами дає можливість судити, що простий дерев'яний лук був більш поширений.

Оскільки стріли і лук невід'ємні одне від одного, то в усіх випадках, коли в похованні виявлені лише стріли, можна припустити наявність лука. Він міг бути дійсно покладений похованому і зовсім зітлів або згорів на кострі. Проте могло бути, що лук символізували стріли, як наприклад, меч або скрамасак, символізовані залишками піхов. Таким чином, у Шестовицькому могильнику в 16 похованнях виявлено лук зі стрілами із загальної кількості 28 курганів, в яких виявлено озброєння. Це значно більше, ніж усі інші види зброї, стільки ж, скільки бойових сокир і списів, разом взятих. У восьми випадках лук зі стрілами знайдено в похованнях разом з іншими видами зброї. А у восьми випадках вони становлять єдину зброю похованого. Отже, лук із стрілами був найбільш поширеною зброєю давньоруських воїнів.

Щит. Значно гірше представлена в археологічному матеріалі Шестовицького могильника зброя захисна. З цього виду зброї в Шестовицькому могильнику представлений лише щит, залишки якого виявлено в дружинному похованні з трупоспаленням (к. 83). Від щита тут залишився залізний умбон напівсферичної форми діаметром 11 см, з відвернутими полями шириною 2 см, поля мали дірочки для прикріплення до щита. Знайдено тут ще два залізних цвяхи із загнутими кінцями.

Шестовицький умбон — єдина знахідка цього роду в пам'ятках Середнього Придніпров'я. В інших могильниках Середнього Придніпров'я можна лише вказати на «залишки залізної обивки щита» з пограбованого зруба з парним похованням у супроводі коня в Києві [39, с. 179]. Але чи був тут умбон, чи якась інша обивка, визначити важко. У Гнездівському могильнику знайдено три напівсферичні умбони, але два з них, як відзначає В. І. Сизов, за умовами залягання, служили уже посудом — отже не належать до щита [84, с. 69].

Але це не означає, що щити взагалі мало використовувалися на Русі. Писемні джерела навпаки засвідчують, що щит був важливим видом зброї давньоруської дружини. Щит служив воєнним символом, він згадується разом з мечем при урочистих присягах [68, с. 3—5, 38]. Відомий вислів «взяти на щит» означає перемогу взагалі.

Той факт, що ми маємо мало уцілілих частин від умбона, означає, що давньоруський щит мав іншу конструкцію, без умбона. Це підтверджують залишки щита, виявлені у двох чернігівських курганах Гульбиці на Чорній Могилі, хоча вони дуже незначні і повної уяви про щит не дають.

Б. О. Рибаків, докладно вивчивши матеріали чернігівських курганів, зазначає, що щит з Гульбища «був масивний, товстий і мідна обшивка покривала весь торцевий край товщиною 5—6 см», з зовнішньої сторони щит, окований міддю, був оздоблений срібними бляшками, а з внутрішньої — мав дві вигнуті ручки [74, с. 36].

Взагалі знахідок щита на землях Русі виявлено дуже мало. Можна думати, що давньоруський щит був здебільшого дерев'яний, без металевого покриття і тому в похованнях від нього нічого або мало що збереглося.

Кінське спорядження. У Шестовицькому могильнику кінь виступає не просто як обрядовий елемент, пов'язаний з відповідними віруваннями і культом, а як бойовий друг воїна-вершника, супутник його ратних трудів. Тому в речовому матеріалі Шестовицького могильника поруч зі зброєю значне місце займає тісно пов'язане з нею кінське спорядження, представлене головним чином металевими частинами.

Як правило, кінське спорядження знаходили в похованнях зі зброєю. Лише в трьох похованнях з трупоспаленням кінське спорядження знайдено без зброї (к. 9, 31, 135). Всього залишки кінського спорядження зафіксовано у 18 шестовицьких похованнях. З них переважна більшість курганів з трупоспаленням на місці (к. 9, 10, 24, 30, 31, 46, 83, 93, 101, 135, 145), в тому числі один з неспаленим конем, похованим в окремії ямі поруч з кострищем. У курганах з трупопокладенням кінське спорядження знайдено в чотирьох найбагатших зрубних могилах з парним похованням з конем (к. 36, 42, 98, 110) і один раз в кургані з одиночним похованням воїна в зрубі у вигляді уламка стремені (к. 41). Кінське спорядження виявлено також у двох кенотафах з конем (к. 111, 120).

Комплект кінського спорядження складається з узди та сідла зі стременами. В археологічному матеріалі представлені переважно вудила, стремена, пряжки від підпруги та ще деякі деталі тієї чи іншої частини зброї. У семи випадках виявлено залишки цілого комплекту, тобто узди і сідла (к. 31, 42, 46, 98, 110, 120, 145), один раз навіть два сідла (к. 42). З них у п'яти похованнях кінське спорядження знайдено безпосередньо на кістяку коня (к. 98, 110, 111, 120, 145). У деяких випадках комплекти неповні: в одному разі виявлено сідло без стремени (к. 46), в другому — уздечку без вудил (к. 110). Решта поховань містила лише одну якусь частину спорядження і не завжди повну. Так, у чотирьох випадках знайдено залишки уздечки — вудила (к. 9, 10) або інші деталі (к. 102, 144). У восьми похованнях були лише залишки сідла, представленого іноді цілим набором (к. 36, 111, 24), або стременими (к. 83) чи пряжкою від підпруги (к. 30, 93, 101, 135).

Наявність у деяких похованнях лише якихось окремих деталей кінського спорядження, як то уламки від уздечки чи пряжки від підпруги, наводить на думку, що ці знахідки лише символізували кінське спорядження. Цікаво відзначити, що в деяких з поховань взагалі бідних на інвентар, озброєння також представлено символічно — залишками піхов скрамасакса (к. 30, 93), наконечниками стріл (к. 101). Таке ж значення має і

уламок стремени, виявлений в насипу кургану з одиночним похованням воїна в зрубі (к. 41).

Вуздечка. Від вуздечки збереглися в основному вудила і зрідка деякі інші частини вуздечки. Вудила знайдено у восьми похованнях (к. 9, 10, 31, 42, 46, 98, 120, 145). Всі вони мають одну спільну рису. У них валізко двочастне, складається з двох прутів, круглих або прямокутних у перерізі, з'єднаних петлями, продітими одна в одну. В інших елементах конструкції вони становлять два різних типи.

До першого типу належать двочастні вудила з великими кільцями на кінцях, що з'єднуються з нащочними ремнями та поводями (табл. XXXVIII, 11). Всього знайдено два таких екземпляри (к. 10, 145) [113, с. 292, рис. 47]. Аналогічні знахідки виявлено в Києві [39, рис. 29], Гушчині [81] і деяких інших могильниках. Взагалі це найбільш простий тип вудил, територіальний і хронологічний діапазон яких дуже широкий.

До другого типу належать двочастні вудила з кільцями на кінцях та вертикальними обмежувачами «вусиками» — псаліями перед ними. Псалії прикріплюються до нащічних ременів, кільця — до повода. До цього типу належить решта вудил Шестовицького могильника. Серед них розрізняються два окремих варіанти. Одним з варіантів є двочастні вудила з залізними псаліями, іноді округлими або з витонченими голівками і широкими прорізними вушками або скобками для закріплення ремня. На кінцях невеликі кільця. Мундштуки прямокутні в перерізі. Такі вудила знайдено у чотирьох похованнях (к. 31, 42, 46, 98). Аналогічна знахідка була у пограбованому зрубному похованні з двома конями в Чернігівському могильнику на старому кладовищі в Березках. Крім Придніпров'я, такі вудила добре відомі у Володимирських курганах. Деякі наші екземпляри знаходять собі тут прямі аналогії і навіть тотожність [96, с. 110, рис. 64]. У північно-західних районах Русі вони мало відомі і конструктивно відмінні від наших [22, табл. XIII, 1, 5]. Такі вудила відомі у східноєвропейських пам'ятках, які безпосередньо передують за часом давньоруським курганним могильникам. Можна вказати на деякі могильні комплекси Харківщини — Тодолі Новопокровка [47, рис. 32, 34, 36], Салтівський могильник

виявлено прямо в щелепах коня в кургані-кенотафі (к. 120) і збереглися повністю. Псалії з очковим орнаментом.

Від других вудил цього типу (к. 9) збереглися лише залишки залізних частин без псалій. Деякі дрібні деталі, наприклад уламки скобочки і шайба для їх закріплення (табл. II, 1), тотожні відповідним деталям попередніх псалій. Особливість цих вудил полягає в тому, що мундштуки на кінцях розщеплені і скручені вісімкою, так що на кінцях утворено по дві петлі для псалій і кілець.

У могильниках Середнього Придніпров'я вудила з кістяними псаліями знайдено один лише раз, у Любечі, в насипу кургану з трупоспаленням [97, с. 109, рис. 2]. Любечська знахідка подібна до добре збережених вудил з Шестовиці (к. 120) і відрізняється від них стилізованою рослинною орнаментациєю.

Вудила з аналогічною побудовою мундштуків, правда, з залізними псаліями виявлені в Угорщині в могильнику угорського часу [120, рис. 592]. Деякі екземпляри вудил з Угорщини більш раннього часу мають близьку будову — кінці мундштуків розщеплені, але не перекручені, а просто перехвачені посередині, завдяки чому утворилися дві втулки [120, рис. 599—600].

Вудила з кістяними псаліями, треба думати, часто використовувалися в Давній Русі. На це вказують знахідки окремих кістяних псалій, наприклад, на Київщині [107, табл. ХХІV, 1], на городищі Воїнська гребля в культурному шарі X—XI ст. Взагалі в усіх тих випадках, або в багатьох з них, коли псалії не збереглися, вони, очевидно, були кістяні. До цього типу можна, наприклад, віднести вудила з Гнездова, які В. І. Сизов вважав за можливе зближати зі знахідками з Угорщини. А вудила з Любеча О. А. Спіцин прямо визначає як «угорські древності». Дійсно такі вудила з кістяними псаліями трапляються в пам'ятках Угорщини, але головним чином аварського часу [120, с. 251, рис. 599—600]. Вудила з кістяними псаліями дуже подібні до наших, добре відомі і в інших пам'ятках, наприклад у могильнику Девинська Нова Весь в Чехословаччині, де є навіть псалії з таким же очковим орнаментом, як псалії з Шестовиці [117, табл. 12, 10].

Вудила з кістяними псаліями широко відомі в різних країнах Заходу і Сходу. В Польщі, наприклад, такі вудила трапляються не тільки у середньовічних пам'ятках, але і в культурних шарах Біскупінського городища IV—III ст. до н. е. На наших землях, особливо в степових районах, такі вудила з кістяними псаліями поширені з найдавніших часів [85, с. 46—72], і видозмінюючись відповідно до розвитку кіннотної справи і техніки, доживали до середньовіччя. Як найближчі хронологічно і територіально до наших знахідок можна назвати вудила з так званого Вознесенського скарбу. Самі псалії тут не збереглися. Про них лише свідчать круглі втулки, за якими слідують невеликі кільця [29, табл. I, 5]. Враховуючи виключно добру збереженість цих вудил, немає сумніву, що псалії тут були не залізні, а кістяні чи рогові.

До інших частин вуздечки, крім вудил, належить пристрій для сполучення на скронях трьох ременів вуздечки: начельника з двома частинами

оголовля. Такі пристрої бувають здебільшого двох видів. Одним з них є бронзові кільця з двома овальними прорізами, діаметром 3,5 см. Комплект під двох таких кілець знайдено в кургані з повним кінським набором (к. 31). Аналогічні кільця виявлено кілька разів у Володимирських курганах [96, рис. 364, 375, 380]. Другий вид цього пристрою більш простий. Він складається з невеликого залізного кільця, на яке надіто три залізних обойми. Всі наші екземпляри збереглися погано. Але певну уяву про них скласти можна. Особливо в світлі аналогічних знахідок з кургану Чернігівського могильника на старому кладовищі в Березках. Такі знахідки, здебільшого у фрагментах, виявлено у чотирьох Шестовицьких курганах. У двох випадках разом з іншими речами кінського спорядження і навіть самими остовами коней (к. 110, 145). У інших випадках залишок кінського спорядження не знайдено. Але слід зазначити, що в обох цих курганах (к. 102, 144) кострища повністю не досліджені.

Функцію пристрою виконували іноді просто бронзові бляшки, що входили до складу прикрас вуздечних ременів, як це ми бачимо, наприклад, на залишках вуздечки з Гнездова [84, табл. XII].

Прикраси вуздечки. Бронзових бляшок від вуздечки знайдено тут чимало, але безпосередньо пов'язаних з вуздечкою — не виявлено. Лише один раз у парному похованні з конем (к. 110) П. І. Смолічев відзначив між стопами жіночого кістяка і кістяком коня 42 бронзові бляшки, що лежали купою і які, як він вважав, служили «оздобленням вуздечки або іншої якоїсь частини кінського спорядження» [89, л. 13—17]. За розміщенням кістяків у могилі бронзові бляшки знаходилися не поблизу голови, а біля задньої частини коня. Описуючи докладно розміщення залишків сідла біля кістяка коня, П. І. Смолічев жодним словом не обмовився про залишки вуздечки. Очевидно, їх біля коня дійсно не було. До того ж вуздечка у даному похованні представлена дуже невизначено: вудила відсутні, є лише кільця з обоймами, про які ми зазначали вище. Отже, виключено, що вуздечку покладено окремо і без вудил саме там, де містилося скупчення бронзових бляшок.

До прикрас вуздечки ми можемо віднести бронзові бляшки з кургану 93 з трупоспаленням, в якому кінське спорядження представлено пряжкою від підпруги. Припущення про приналежність аналогічних бляшок для оздоблення вуздечки висловив ще В. І. Сизов у зв'язку зі знахідками їх в Гнездові [84, с. 44]. Остаточо це підтверджено розкопками поховання коня в Києві [39, стор. 187—189, рис. 35], де аналогічні бляшки в кількості 230 екземплярів виявлено біля черепа і в такому розміщенні, що їх приналежність до вуздечки не викликає сумніву [24, ф. 3—105, л. 13].

Комплект прикрас вуздечки з поховання 93 в Шестовиці за кількістю бляшок і різноманітністю типів бідніший за київський. А втім не слід забувати, що він походить з трупоспалення і, безсумнівно, зберігся неповністю. Але все ж їх тут знайдено 76 цілих і 32 фрагменти, і якщо їх розмістити поруч одну за одною, як це ми бачимо на залишках вуздечки з Гнездова [84, табл. XII], то вони покривають ремені загальною довжиною до 2 м.

Судячи із згаданого уже кресленика С. С. Гамченка поховання коня в Києві, бляшки прикрашали всі ремені уздечки і частково повід.

Знайдені бляшки належать кільком різним типам. Основу комплексу становлять невеличкі круглі бляшки діаметром 1,7 см. Лицева сторона оздоблена шестикутною зіркою в черні (можливо, не всі бляшки добре збереглися). Площа між кінцями зірки інкрустована сріблом. Сріблом інкрустоване також кільце по краю і кільце з крапкою в центрі. На звороті — дві заклепки, на яких іноді збереглися невеличкі шайбочки. Всього таких бляшок у кургані виявлено 55 цілих і 25 уламків. У Київському похованні круглих бляшок було значно більше — 150, але оздоблених зіркою лише 18. Ці бляшки, очевидно, прикрашали ремені оголовля вуздечки і частково, можливо, інші її ремені.

Невеличкі серцевидної форми бляшки із срібною інкрустацією і трьома заклепками на звороті. Всього цих бляшок знайдено вісім цілих і один уламок. У Київському похованні таких невеличких бляшок, але трохи іншої форми знайдено 16. Серцевидні бляшки могли служити прикрасою налобного ремня, а можливо, також і нахрапника.

Кругла напівсферична бляшка такого ж розміру, як і попередні (табл. XXV, 7 8). Вона відзначається довгими штифтиками. Можливо, що таких бляшок було дві і вони скріплювали ремені налобника з оголовлям.

Довгасті бляшки з одним округлим кінцем, довжиною 2,5 см, шириною 1,3 см. Лицева сторона оздоблена срібною інкрустацією, від якої збереглися гнізда і, можливо, чернь. На звороті три заклепки, на яких іноді залишалися шайбочки. Всього таких бляшок виявлено 12 цілих і 6 уламків. 17 подібних бляшок з іншим оздобленням виявлено в комплекті київської вуздечки.

Звичайно бляшки останнього типу прийнято називати наконечниками ремінців. У багатьох випадках вони дійсно таку роль і виконували. Яке місце вони займають в оздобленні вуздечки визначити важко, але вони тут не пов'язані з кінцями ремінців. На схематичному кресленнику С. С. Гамченка можна помітити паралельні рядки бляшок, що проходили вздовж нижньої щелепи. Вони прикрашали ремені вуздечки як звичайні бляшки.

Сідло. Залишки сідла виявлені в 16 похованнях. В одному разі знайдено навіть залишки двох сідел (к. 42). Всього з шестовицьких поховань походять залишки 17 сідел, частина з них представлена символічно, здебільшого лише пряжками від підпруги. У більшості ж поховань виявлено повний комплект залізних частин сідла — стремена та пряжки від підпруги (к. 24, 31, 36, 42, 46, 98, 110, 111, 120, 145). Крім того, у двох випадках виявлено також залишки самого сідла у вигляді кістяних пластинок, що оздоблювали луку (к. 42, 110).

Пряжки від підпруги. Пряжки від підпруги виявлено у 14 похованнях, з них збереглося лише 9; решта в уламках і форму їх точно визначити важко. Всі пряжки залізні, масивні, в основному наближено прямокутні з округлими кутами. За формою можна розрізнити кілька типів підпругних пряжок. Пряжка майже квадратна, розміром близько 5 см, довжина основи для ремня — 2,5 см (табл. XXVIII, 7), знайдена в одному

екземплярі (к. 101). Пряжка широка, ширина більша за довжину, співвідношення 4 : 5 см. Зовні пряжка дуже заокруглена, просвіт майже прямокутний, довжина основи для ремня — 2,7 см, знайдена в одному екземплярі (к. 30).

Пряжки подовжені, довжиною 5,5 см і шириною 4 см. В одному екземплярі язичок виступає за рамку, довжина основи для ремня — 1,7 см (табл. XII, 9). Знайдено дві таких пряжки (к. 42, 146). Пряжка, подібна до попередніх, наближається до трапецієподібної форми з округлими кутами. Довжина — 5 см, ширина — 4,3,2 см (табл. XXX, 15), знайдена в одному екземплярі (к. 110). Пряжки прямокутні з вдавленими боками, розміром 5,5—5 × 4,5—4 см, знайдено у двох курганах (35, 46). Пряжки прямокутні з дуговидним виступаючим кутом, розміром 5,5 × 4,5 см (табл. XXXV, 10), знайдено у двох курганах (93, 135).

Залізні пряжки, здебільшого також від підпруги, відомі в інших давньоруських могильниках. Але докладні типологічні співставлення зараз неможливі, бо ці пряжки, як речі рядові, майже не привертали уваги і здебільшого не були опубліковані.

Серед наших пряжок трапецієподібні подовжені пряжки мають аналогії в матеріалах Володимирських могильників [96, рис. 112]. Ці пряжки є типовими для неодноразово згадуваних пам'яток попереднього часу — Тополі [47, рис. 31, 51], Борисовський могильник [82, табл. IV, 1, 2, 4]. У пам'ятках цього часу трапляються також пряжки з вдавленими боками [82, рис. 8; 29, табл. II, 7]. Пряжки з вдавленими боками виявлено також у скандинавських могильниках. Добре відомі вони, зокрема, у могильнику Бірка. Але скандинавські пряжки цього типу мають свої дуже виразні відмінності, вони мають більшу вдавненість боків і срібне оздоблення з карбуванням [111, табл. 26, 2, 4].

Стремена. Стремена виявлено в 11 похованнях. Як правило, в похованні знаходили пару стремени. У парному похованні з конем в зрубі (к. 42) було чотири стремени. Із загальної кількості приблизно 20 стремени для типологічної характеристики можна використати лише 12. Решта представлені маловиразними уламками. Серед наявних у нашому розпорядженні стремени можна визначити декілька типів. Стремена округлої, іноді трохи овальної, звуженої догори форми. Дужка з округлого або ромбичного в перерізі прута, підніжка вигнута з подовжніми пружками по краям та середині, прямокутним вушком. Одно стремено (к. 83) трохи відрізняється від інших, воно більш округле (діаметр 13 см), з округлим вушком, відокремленим від дужки перехватом. До цього типу належать сім стремени (к. 36/1, 42/3, 82/1, 145/2). Вони мають близькі аналогії в Києві [39, рис. 29], в Чернігівському могильнику на старому кладовищі в Березках [106], Гнездівському могильнику [84, с. 90, рис. 56] і в деяких інших давньоруських могильниках. Цей тип добре відомий і в пам'ятках Угорщини X—XI ст. [120, с. 234—242]. Одна пара таких стремени виявлена у Бірка [111, табл. 34, 1].

Стремена подібні до попередніх, бокові сторони дужки прямі з нахилом догори, що надає стремени наближену трапецієподібну форму. Вушко округле з перехватом, висота без вушка — 13 см, ширина — 11—11,5 см, ширина

підніжки — 2,7 см (табл. XXXIV, 2, 3). Всього виявлено два таких стремена, обидва з одного поховання (к. 120). Аналогічне стремено знайдено у Чорній Могилі [81, рис. 31], Гнездівському могильнику. В. І. Сизов вважає цей тип найбільш поширеним [84, с. 30, рис. 57]. В Угорщині такі стремена трапляються дуже рідко, тут у деяких стремених дужки мають інкрустацію [120, табл. 421, 1, 2; 422, 2]. Аналогічне стремено також, «оздоблене жовтим металом», знайдено в Польщі [123, с. 89, табл. XI, 3]. Дуже близьку аналогію становить пара стремених з одного поховання Туни (Швеція) [114, табл. IV, 15].

Стремено напівовальної форми з прямою горизонтальною підніжкою і високим прямокутним вушком, висота 12,5 см, ширина 11 см, ширина підніжки 2,5 см, знайдено лише один раз (к. 83). У давньоруських пам'ятках такі стремена зовсім не відомі. Найближчі аналогії цього типу стремени маємо в Салтівському могильнику [69, табл. XXII, 101—102]. Відомі вони і в пам'ятках типу Ново-Покровки [47, с. 104, рис. 34].

Стремено наближено трикутної форми з прямою горизонтальною підніжкою, дужка плоска, широка з горизонтальною прорізю на вершині замість вушка (табл. XII, 15). Всього знайдено лише одне таке стремено (к. 42). Аналогічні стремена походять з великого кургану Гуцинського могильника [81, с. 78, рис. 81]. Близькі аналогії є й в пам'ятках Угорщини [120, рис. 4].

Основним типом стремених у Шестовицькому могильнику, як і в інших давньоруських могильниках, були стремена округлої форми з вигнутою підніжкою. Найближчі аналогії цей тип стремених має в матеріалах Угорщини IX—X ст. Але цей тип не можна вважати угорським. Стремена цього типу взагалі характерні для степових кочовиків. Він був пануючим у Східній Європі у більш ранні часи. Отже, є підстави думати, що східнослов'янським населенням він був сприйнятий від безпосередніх сусідів ще до часів Київської Русі.

На заході стремених цього типу трапляються дуже рідко. У Польщі, наприклад, відомо лише сім екземплярів таких стремених. У скандинавських пам'ятках їх ще менше, тут їх розглядають як східні, можливо, руський експорт [114, с. 65]. Стремена гострокутної форми з прямою, іноді піднятою підніжкою, що характерні для західноєвропейських пам'яток, у Середньому Придніпров'ї та в давньоруських пам'ятках взагалі не відомі.

Прикраси луки сідла. У двох похованнях знайдено кістяні пластини, що служили оздобленням луки сідла. Комплект прикрас луки сідла з поховання 110 складається з двох кістяних пластин довжиною 17,5 см і шириною 4 см. Пластини, в основному, прямі, один кінець округлий з виступом у бік, другий кінець трохи поширений, також заокруглений з однієї сторони і повернутий у протилежний бік. На обох кінцях по дві дірочки (табл. XXXI, 1, 2). Обидві пластини знайдені разом із залізними частинами сідла, безпосередньо на кістяку коня. Одна лежала зверху, на ребрах, друга — під нею. Судячи з розміщення пластин та їх конфігурації, можна думати, що вони прикрашали передню луку сідла, розходячись в обидві сторони від середини, нагадуючи цим деякі сідла, реконструйовані на підставі зна-

хідок в угорських могилах [121, с. 40, рис. 26, табл. XII]. Аналогічні залишки ми виявили в кургані Чернігівського могильника на старому кладовищі в Березках*.

Дві кістяні пластини з кургану 42 уже відомі в літературі і не раз привертала увагу як витвір художньої майстерності. Це довгасті пластини довжиною 24 та шириною 4 см з трохи вигнутим краєм і округлими кінцями; в середній частині підноситься виступ (довжиною 4 см) у формі голови фантастичного птаха або звіра. Вся пластина покрита складним плетивом, виконаним тонкою різьбою. На кінцях і виступі розміщені парні дірки для прикріплення пластини до луки. Зображення на обох пластинах різне, але стилістично близьке. Пластини майже однакові і, безумовно, становлять одну пару прикрас. Всупереч твердженню автора розкопок П. І. Смолічева, деякі дослідники без достатніх підстав вважають ці пластини оздобленням сагайдака [39, с. 194]. Обидві пластини, на відміну від попередніх, лежали не біля коня, а в головах похованих. Вони лежали майже паралельно, на відстані приблизно 45 см одна від одної, вершинами у протилежні сторони. Тут же, навхрест до пластин, лежали два стремена і пряжка від підруги. На підставі розміщення зазначених знахідок П. І. Смолічев цілком справедливо вважає їх залишками цілого сідла, покладеного в головах похованих, а місцеположення кістяних пластинок щодо стремени не залишає сумніву в їх приналежності до прикрас передньої і задньої лук сідла.

Ці пластини являють собою вироби високої художньої майстерності і виготовлені досвідченим майстром. Т. Арне наводить ряд виробів, в яких орнаментальні мотиви наших пластинок знаходять собі певні аналогії, і приходять до висновку, що пластини виготовив, можливо, датчанин [113, с. 297]. Стилістичні ознаки різьби на шестовицьких пластинах поширені у Скандинавських країнах. Але самі вироби аналогій у Скандинавії не мають. У скандинавських пам'ятках подібних чи якихось інших кістяних прикрас сідла не знайдено [121, с. 118]**. За своєю формою шестовицькі пластинки близькі лише знахідкам Середнього Придніпров'я. Одна подібна пластина знайдена в могильнику Києва, у так званому кургані — могикані, розкопаному у 1899 р. Пластина наближено трикутної форми з вершиною у формі голови птаха, на поверхні невиразні сліди різьби. Розміри пластини дуже близькі до розмірів шестовицьких пластин: довжина 19,5 см, найбільша ширина — 9 см [12, с. 357—361]. Правда, київську пластину визначають звичайно як прикрасу сагайдака [39, с. 194], але на користь цього визначення не наводять ніяких доказів. Напівциліндрична форма сагайдака виключає яке б то не було пристосування до нього такої пластини. Приналежність цієї пластини до прикрас луки сідла ніби заперечує відсутність в могилі залишків коня та кінської зброї взагалі. Але у могилу могли покласти лише сідло, без залізних стремени. Крім того, не слід забувати, що курган

* Зберігаються у Державному Ермітажі.

** Laslo Gyula відносить шестовицькі знахідки до залишок ярма, добре відомого у скандинавських пам'ятках. Але розташування шестовицьких пластинок, як уже зазначалося, не залишає сумніву в їх приналежності до прикрас сідла.

пограбований, і не виключено, що серед винесених з могили речей були і частини кінського спорядження. Таким чином, кістяні пластини, що прикрашали луки сідла в Шестовиці, відомі серед археологічних матеріалів Середнього Подніпров'я.

Щодо реконструкції сідла з Шестовицького кургану 42, то наявних залишків для цього недостатньо. Можна думати, що це сідло мало іншу конструкцію, а саме: дві вертикальні дошки — луки передню і задню, як це ми бачимо на сідлі могильника з Польщі [123, табл. XIII]. Верхні частини таких стінок сідла могли прикрашати згадані кістяні пластини. Таким чином, можна думати, що давньоруські дружинники користувалися сідлами двох типів: з однією передньою лукою і двома луками.

РЕЧІ ПОБУТОВОГО ПРИЗНАЧЕННЯ

Побутові речі особистого вжитку, які складаються в основному з ножів, точильних брусків, кресал і кременців до них, гребінців, ножиць знайдено у 57 похованнях. Решта поховань з інвентарем, в яких не виявлено речей особистого вжитку, взагалі дуже бідні на знахідки. В 11 випадках речі особистого вжитку, зокрема ножі, становлять єдиний вид знахідок.

Речі особистого вжитку представлені в курганах усіх типів, навіть у кенотафах. У багатих курганах з трупопокладенням або з трупоспаленням на місці вони зустрічаються частіше і в більшій кількості. Так, в 11 таких похованнях знайдено набори, в складі яких було три—п'ять різних речей. Крім ножів, виявлено точильні бруски (7), огнива (10), гребінці (6). У одному жіночому і трьох парних похованнях знайдено також ножиці. У курганах з трупоспаленням на стороні або в рядових трупопокладеннях речі особистого вжитку трапляються рідше і в меншій кількості. Більшість таких поховань містила по одній знахідці — ніж (25 випадків), рідше тольільний брусок (2 випадки), гребінець (2 випадки), огниво (1 випадок). Лише у 14 випадках було по дві речі, здебільшого це був той же ніж у супроводі точильного бруска (3 випадки), огниво (2 випадки), гребінець (2 випадки), ножиці (4 випадки). В одному похованні виявлено ножиці з точильним бруском, в іншому огниво з гребінцем.

Ножі. На першому місці серед речей особистого вжитку стоять ножі. Вони знайдені у 48 курганах при похованнях чоловічих, жіночих, дитячих і кенотафах звичайно по одному в похованні. Лише у п'яти випадках їх було два—чотири екземпляри, в більшості в зрубах (к. 36/1, к. 42/3, к. 110/2), іноді також в насипу. Всього в 48 похованнях знайдено 57 ножів.

Ножі звичайної форми, клинок з прямою спинкою, з боку леза трохи заокруглений або загострений на кінці. Черенок звужений до кінця, довгий, часто довший за клинок. В основному можна виділити три різновиди ножів, які відповідають типам, визначеним В. І. Сизовим у Гнездівському могильнику [84, с. 57—58]: 1) клинок виступає з обох боків черенка; 2) клинок виступає за черенок з боку спинки, лезо на рівні з черенком; 3) клинок виступає за черенок з боку спинки, з боку леза, навпаки, черенок виступає за лезо.

Важко визначити, чи маємо ми тут справу з різними типами ножиць, чи просто з різними ступенями їх спрацьованості, сточеності леза. Судити більш вірогідно, бо ножі третьої різновидності мають дуже вузькі клинці, які при звичайній товстій спинці наближаються, як зазначає В. І. Сизов, до тригранного клинка, яким «зручно лише колоти, а не різати» [84, с. 57—58].

Кістяні гребінці, або вірніше їх залишки, іноді дуже незначні, знайдено у 12 похованнях. Враховуючи погану збереженість органічного матеріалу, особливо в умовах трупоспалення, можна не сумніватись, що гребінці були типовим предметом туалету як чоловіків, так і жінок. Гребінці були односторонні з накладними колодочками, спинка трохи вигнута, в одному випадку (к. 61/4) з ріжками на кінцях (табл. XVII, 10). Шість екземплярів, що краще збереглися, були оздоблені нарізками, в трьох випадках тільки вертикальними по краю, в решті випадків, крім того, подвоєними схрещеними лініями, що утворюють трикутники, частина з яких іноді заповнена також вертикальними нарізками (табл. XXI, 3). Лише в одному випадку (к. 46) на кінцях самої зубчатої пластини був також очковий орнамент. Повністю збережені гребінці дають можливість визначити їх довжину: один гребінець мав близько 9 см, два інших по 10,5 см.

У трьох випадках (к. 36, 42, 77) виявлено також залишки футлярів від гребінців, виготовлених з двох пар поздовжніх колодочок, подібних до накладок, орнаментованих так само, як останні (табл. XI, 9).

Ножиці знайдено у дев'яти курганах (к. 24, 31, 36, 38/4, 40, 100, 110, 135, 145), в одному (к. 135) — два екземпляри. Всього, отже, знайдено десять ножиць, здебільшого в уламках. Ножиці всі пружинисті, невеликого розміру — 12—17 см довжини, у двох випадках (к. 40, 135) на пружинистій дужці була невелика петля (табл. IX, 1). Всі ножиці знайдено в жіночих похованнях, або в парних похованнях. Отже, ножиці, на відміну від інших предметів туалету, були виключно жіночою приналежністю.

Кресала знайдені в 11 курганах (к. 26, 46, 61, 3, 61/4, 96, 98, 135, 140), а також в трьох випадках разом з кремінцями до них (к. 21, 36, 61/1), в інших, очевидно, кремінці загубилися. Крім того, у чотирьох (к. 38/2, 84, 140, 145) виявлено лише кремінці, очевидно, також від огнива. Кресало і кремінці характерні для чоловічих поховань.

Всі кресала, що збереглися і форму яких можна встановити, були калачикового типу з трикутним виступом посередині і загнутими кінцями (табл. XXXVI, 5). Одне, найбільше кресало, (10 см довжини) мало кінці у формі волот. Розміри кресал досить різні, від 5,5 до 10 см довжини.

Точильні бруски виявлені у 14 курганах (к. 10, 12, 21, 24, 26, 36, 38/2, 46, 61/4, 98, 141, 144, 145, 147), як з труполокладенням, так і трупоспаленням. Всі ці поховання чоловічі, здебільшого дружинні, в тому числі іноді парні, за виключенням двох випадків, коли стать похованих не з'ясована (к. 141, 147), і одного кенотафа (к. 26). Жодного разу точильний брусок не знайдено у жіночому похованні.

Точильні бруски виготовлені звичайно з різного виду сланців, часто рожевого, іноді смугастого. В більшості вони мають форму паралелепіпедів, часто майже квадратних у розтині, розміром сторони 1—1,4 см. Довжина

здебільшого 5,5—10,5 см (табл. II, 21). Лише в одному випадку довжина була 22 см. Два точильних бруски мали форму плиток. Майже всі точильні бруски були з дірочками на одному кінці для підвішування.

Рожки. Серед речей чоловічої приналежності окремо слід виділити загадкові речі — тонкий ріг чи відросток рогу, очевидно, косулі, потовщений кінець якого мав форму голови тварини, здебільшого з відкритою пащею. Гострий кінець іноді добре залощений (табл. XVII, 11); поверхня рогу іноді мала різьбу у вигляді складного плетива (к. 46, 84). Зазначені знахідки виявлені у Шестовицькому могильнику в п'яти похованнях (к. 46, 61/41, 84, 141, 24). За винятком одного, всі рожки знайдені в похованнях з трупоспаленням, здебільшого на місці, переважно дружинних. У трупопокладенні дружинного поховання така знахідка трапилась лише один раз (к. 61/4).

Аналогічні знахідки рожків широко відомі в інших давньоруських могильниках. Дві такі знахідки походять з Київського могильника [39, табл. VI, 3; табл. VII, рис. 5], є вони і в Гнездівському могильнику [84, с. 55, табл. VI, 13], в могилах Південного Приладожжя [22, рис. 5, 9] та деяких інших. Виявлені ці вироби і в Скандінавії (Бірка [111, табл. 154, 155], Туна [114, табл. I, X, XVIII]). З приводу цих знахідок Арне зазначає, що «хоча більшість цих речей знаходять в Росії, не можна сумніватись в скандінавському їх походженні» [114, с. 58]. Свій висновок Арне не вважав за потрібне спеціально обґрунтувати. Цей висновок не був наслідком докладного розгляду даної групи знахідок. У цьому зв'язку слід вказати на знахідки аналогічних виробів в одному з жител Боршівського городища [33, с. 50, табл. IX, 1], у культурному шарі Гочевського городища*. Рожок було виявлено в одному з господарських приміщень на городищі у с. Петровському на Ворсклі. Знахідка лежала, очевидно, в торбинці разом з трьома кістяними проколками і набором астрагалів сарни для гри в бабки [101, с. 138, рис. 6]. Така ж знахідка походить з культурного шару того ж приблизно часу Пліснеська [48, с. 44, рис. 18, 7]: Всі ці знахідки вказують на значне поширення цих виробів у давньоруських пам'ятках VIII—X ст. і саме на таких, які до скандінавських, зрозуміло, ніякого відношення не мають. Отже, слід зазначити, що твердження Арне не має ніяких підстав.

М. Є. Бранденбург називав голови цих виробів «драконовими, що нагадують деякі характерні риси скандінавського стилю», але тут же зазначав, що такі зображення «властиві старожитностям Приуралля» [22, с. 86—87]. В дійсності ж прямих аналогій в мистецтві скандінавського стилю ці речі не мають. Що саме зображають вирізьблені голови на потовщених кінцях цих рожків — неясно. М. В. Фехнер розглядає деякі знахідки з Тимерівського могильника, як зображення голови бобра, що відповідає іншим знахідкам, зокрема глиняним лапам, які вказують на культ бобра.

Одна з шестовицьких знахідок походить з поховання (к. 141), в якому була також глиняна лапа, очевидно, бобра: єдиний випадок не тільки у Шестовицькому, а й в могильниках Середнього Подніпров'я взагалі.

* Розкопки Б. О. Рибаківа не опубліковані. Повідомлення І. І. Ляпушкіна.

Найбільш важливим і ще менш з'ясованим залишається питання про функціональне призначення цих речей. В. І. Сизов залічував ці знахідки до кістяних голок, «які могли служити, наприклад, для плетіння сітей», і відносив їх до «речей жіночої приналежності» [84, с. 55]. Знахідка такого рожка на Петровському городищі в мішечку разом з іншими кістяними проколками могла підтвердити це припущення, але разом з ними був і набір для дитячої гри, отже, комплекс в цілому не можна вважати цілком виразним і розглядати як набір господарчих речей. Не можна також твердити, що ці речі жіночої приналежності. Навпаки, в тих випадках, коли стать похованого можна визначити, речі ці знайдені лише при чоловічих похованнях. У багатьох похованнях їх знаходили разом з іншими речами особистого вжитку саме чоловічої приналежності. У похованні з трупопкладенням Шестовицького могильника (к. 61/4) рожок лежав з правого боку кістяка разом із залишками сумки, в якій зберігали цілий набір речей особистого вжитку. Але рожок підвішувався, очевидно, до пояса самостійно, на що вказує наявність дірки на потовщеному кінці, іноді під нижньою щелепою, в яку продівали часто спеціальні кільця.

Можна, отже, думати, що рожки носили чоловіки на поясі, разом із сумкою з речами особистого вжитку. Це знаходить ствердження в болгарській мініатюрі цього ж таки часу, де поруч з сумкою на поясі добре помітний рожок. Цікаво, що такі рожки засвідчені археологічно: такий рожок виявлено в культурному шарі Пліски VIII—IX ст. [122, с. 65—67, рис. 19—20]. Правда, в даному разі потовщений кінець рогу не оброблений у формі голови тварини, але на самому рожку накреслені тварини і якісь знаки. В усякому разі у функціональному відношенні наші знахідки цілком аналогічні.

Все наведене не вирішує питання про функціональне призначення цих виробів. Ясно лише, що у різних народів, у тому числі і на Русі, рожки носили чоловіки на поясі.

Керамічний посуд. Велику групу знахідок становить керамічний посуд, що служив урнами та стравницями і являв собою певний елемент поховального обряду.

Всього у різних похованнях маємо цілих (здебільшого реставрованих) і майже цілих до 80 горщиків, а коли врахувати і значні фрагменти, то їх буде до сотні.

За розміром горщики досить різні — від мініатюрного, висотою кілька сантиметрів, і до дуже великих — близько 30 см висоти. Умовно за розмірами горщики можна поділити на три групи. Переважає група невеликих горщиків — від 10 до 15 см в діаметрі і висоті при діаметрі денця 5—7,5 см. Таких горщиків маємо 36. Значно менше представлена група великих горщиків від 20 до 30 см висоти при діаметрі денця пересічно 9—10 см. Всього виявлено близько 20 таких горщиків. Переважають в цій групі горщики 21—22 см в діаметрі та висоті, лише кілька посудин мали 30 см. Можна виділити також і групу горщиків середнього розміру: 16—20 см висоти при діаметрі денця як у попередніх двох груп. Всього таких горщиків 23. При всій різниці розмірів у кожній окремій групі можна

визначити розміри, які часто повторюються, і, навпаки, є розміри, які трапляються дуже рідко.

У самій посудині незалежно від розміру помічається певна сталість співвідношення різних елементів фігури: висота і максимальний діаметр в основному співпадають, розбіжності, як правило, досягають не більше 1—2 см. Більші відхилення в той чи інший бік трапляються дуже рідко — в присадкуватих чи, навпаки, високих горщиках. Діаметр денця становить приблизно половину максимального діаметра посудини, у малих горщиках трохи більше, а у великих, навпаки, значно менше, у самих великих горщиків денце становить навіть 1/3 максимального їх діаметра.

Вся кераміка виготовлена з добре промішаної глини з домішкою дрібного піску, випал рівномірний. Вся вона формована на гончарському крузі жгутовим способом, але сліди з'єднання жгутів простежуються рідко. В окремих випадках на внутрішній поверхні посудини помітні сліди вертикального згладжування. Взагалі ж кераміка формована досить добре, стінки не дуже товсті — 0,5—0,7 см, з досить рівною шерехатою поверхнею; вм'ятини або бугорки трапляються дуже рідко.

• Форма посуду, в цілому, одноманітна. Це здебільшого високі горщики, присадкуваті трапляються дуже рідко. Основу посудини становить поступово розширений догори конус, що в більшості випадків, особливо у великих горщиках, завершується різко заокругленими плечиками. В інших випадках, здебільшого в малих горщиках, максимальний діаметр припадає не на верхню частину посудини, а ближче до середини і горщик не має тоді виразних плечиків, а наближається до опуклобокої форми.

Вінця завжди відігнуті, край вінця в більшості випадків профільований, з жолобком чи уступом, що іноді надає йому форму крапника. Дуже рідко край вінця просто зрізаний, іноді заокруглений. В одному лише випадку (к. 92, табл. XXVIII, 8) край вінця із загином до середини нагадує форму вінця посуду XI—XII ст.

• Більшість кераміки орнаментована, неорнаментована кераміка становить приблизно 25%. Серед малих горщиків неорнаментованих значно більше — до 50%. Основний орнаментальний мотив — хвиляста і пряма лінія, або їх сполучення. У деяких випадках орнамент обмежується однією, здебільшого хвилястою, лінією по шийці посудини. В інших — хвилясті і прості лінії оперізують спіральню більшу частину посудини, майже до самого низу. Здебільшого в цих випадках перший виток спіралі, рідше два, становлять хвилясті лінії. Орнамент наносився звичайно під час руху круга одним інструментом: загостреною паличкою, одразу, не відриваючи руки, а просто опускаючи її донизу. При цьому обертання круга поступово гальмувалось, від чого інтервали між витками спіралі до низу поступово збільшувались. Такий спосіб орнаментатії, технічно дуже простий, з'являється на посуді X — початку XI ст. всіх давньоруських земель [86]. Дуже рідко трапляється більш складна композиція лінійно-хвилястої орнаментатії, у вигляді окремих спіральних поясків з лінійних та хвилястих ліній (к. 50, 78, 79, 92).

Інші види орнаментатії зустрічаються дуже рідко. Головне, це серпо-

виді вдавнення по шийці, іноді вони поєднуються з лінійною орнаментациєю, замінюючи хвилястий початковий виток спіралі. Всього в семи похованнях виявлено дев'ять горщиків з таким орнаментом (к. 15, 46, 58, 60, 84, 92, 97). Нарешті, в одному випадку маємо орнамент у вигляді комишки, від якої протягнута риска (к. 76, табл. XX, 4), і в одному — відбиток тризубового штампа (к. 21, табл. V, 12). В обох випадках орнамент розташований в один рядок по шийці посудини. Такий орнамент у давньоруській кераміці взагалі трапляється рідко.

Горщиків з клеймами на денці порівняно небагато — 12. Зважаючи на те, що у частини горщиків денця не збереглися, можна думати, що таврована кераміка становить приблизно 15% щодо загальної кількості горщиків. Здебільшого в основі клейма лежить коло, яке звичайно ускладнене вписаними деталями, часто це спиці, в одному разі хрест (к. 38, табл. VII, 14). Подібні клейма часто трапляються у давньоруських матеріалах. Є кілька клейм з оригінальним рисунком. В одному разі маємо фігуру тризубця, вписаного в коло (к. 53, табл. XIV, 10). На відміну від інших, це клеймо міститься не в центрі денця, а трохи збоку. Дуже цікаве клеймо у вигляді трьох з'єднаних вершинами рожків (к. 120, табл. XXXIV, 6), інше клеймо становить складну хрестоподібну фігуру. Нарешті, двічі виявлено клеймо у вигляді подвійного ромба з вигнутими боками і схрещеними діагоналями. Обидва клейма тотожні, виготовлені одним майстром і походять з одного кургану (к. 69, табл. XIX, 3, 4).

Дві посудини випадають з типового для могильника керамічного матеріалу — це водолій із зображенням сплетіння змії (к. 105, табл. XXIX) та широкогорлий горщик з грубими домішками (к. 60, табл. XVI, 10). Обидві знахідки явно не місцевого походження, але про це мова буде в іншому місці.

В цілому керамічний матеріал Шестовицького могильника звичайний для давньоруських пам'яток Придніпров'я цього часу і становить відповідний ланку в типологічній схемі розвитку давньоруської кераміки.

Керамічний матеріал Шестовицького могильника порівняно з керамікою інших синхронних могильників виділяється більшою досконалістю. Тут зовсім немає архаїчних зразків кружальної кераміки, представлених у Гнездівському могильнику, близькому за всіма ознаками до Шестовиці [84, с. 102, рис. 73, табл. XI]. Немає зовсім в могильнику ліпної кераміки, яка в Гнездові посідає значне місце. Все це дає можливість зробити висновок про те, що гончарне виробництво в Середньому Подніпров'ї розвивалось більш прискореними темпами.

Відра. Залишки дерев'яних відер у вигляді залізного окуття обручів, дужок та вушок знайдено у 17 похованнях, переважно багатих, у тому числі жіночих (к. 100). Але найчастіше залишки відер знаходять у дружинних похованнях. У деяких випадках відра представлені дуже незначними залишками, але здебільшого залізни частини відра збереглися повністю, так що про них можна скласти повну уяву.

В основному відра були невеликі, вони мали приблизно 20 см висоти та діаметра, до дна трохи звужені, оковані трьома обручами. Обручі вузькі, здебільшого опуклі або трикутні в розрізі. Дужка звичайно ромбічна в

розрізі, в одному випадку (к. 61/4) найбільш масивне відро мало дужку плоску, але вигнуту. Дужка поєднувалась з відром за допомогою вушка, закріпленого скобкою, або гвіздком, коли дужка мала вигляд пластинки. Такі дужки трапляються рідко, всього виявлено чотири таких знахідки (к. 46, 59, 92, 135). В усіх інших випадках дужки мають якореподібну форму.

МОНЕТИ. ДАТУВАННЯ МОГИЛЬНИКА

Монети засвідчені у восьми похованнях (к. 36, 38/1, 38/4, 61/1, 78, 83, 100, 110). У двох випадках виявлено по дві монети (к. 78, 83), в решті — по одній. Всього було знайдено десять монет, в тому числі шість цілих і чотири уламки. З усіх монетних знахідок визначено лише сім. Це такі монети в хронологічній послідовності:

1. Диргем Ісмаїла ібн Ахмеда аш Шаша 282 року хіджрі 895/ 896 рр. н. е. (к. 100).
2. Дві візантійські монети Льва VI 886—912 (к. 83):
3. Диргем Ахмеда ібн Ісмаїла аш Шаша 297 року хіджрі (909—910 рр. н. е.) (к. 78).
4. Диргем Ахмеда ібн Ісмаїла Андераба 301 року хіджрі (913—914 рр. н. е.) (к. 78).
5. Диргем Ахмеда ібн Ісмаїла, дата карбування не визначена (к. 110).
6. Половина диргема Наср ібн Ахмеда 315 року хіджрі (927 р. н. е.) (к. 36).
7. Половина диргема Наср ібн Ахмеда аш Шаша (935—936 рр. н. е.) (к. 61/1).

Дата карбування монет не засвідчує точно дату поховання. Різниця між цими датами має бути особливо значною в тих випадках, коли монети знайдені як прикраси. За винятком поховання хлопчика зі зброєю, всі арабські диргеми могильника входили до складу намиста і були перетворені на підвіски. Проте монети, безперечно, є важливим датуючим матеріалом.

Хронологічний діапазон усіх наших монет дуже короткий. Монети обіймають кінець IX і перші десятиріччя X ст. Варто відзначити, що п'ять монет, які походять з трьох курганів (к. 78, 83, 100), розташованих у південному кінці I групи могильника, обіймають ще більш обмежений час і є найбільш ранніми: три арабські диргеми належать двом послідовним правителям: Ісмаїлу та його синові Ахмеду, карбовані протягом 895/6—913/4 рр., а два візантійські динарія належать їх сучасникові імператорові Леву VI. Монети, що знайдені по дві в могилі, в кожному випадку належать одному володарю. Слід зазначити виключну збереженість цих візантійських монет, які не мають ознак потертості, що свідчить про те, що монети потрапили у могилу порівняно скоро після їх карбування.

Монетні знахідки вказують на те, що найбільш ранні поховання Шестовицького могильника датуються першою половиною X ст., а найдавніші з них, може навіть першою його чвертю. Отже, перша чверть X ст. є нижньою датою могильника. Територіально поховання цього часу локалізується у південній частині I групи могильника.

У розділі, присвяченому розгляду обряду поховання, ми звернули увагу на територіальне розміщення різних типів поховання. Вдалося простежити, як змінюється обряд поховання, починаючи з південного кінця I групи могильника і посуваючись в напрямку на північ, а далі переходячи на II і III піщані гряди — обряд трупоспалення поступово змінюється обрядом трупопокладення у північному кінці могильника, на II та III піщаній грядках трупопокладення панує. Цей процес міг завершитися не раніш кінця X — початку XI ст.*

Отже, хронологічною межею тієї частини могильника, що міститься у заплаві і складається з трьох окремих груп, можна визначити першу чверть X ст. — кінець X або початок XI ст.

У зазначені хронологічні межі цілком укладається і речовий матеріал, який можна більш-менш точно датувати, як наприклад мечі, деякі прикраси. Прикрасами, хронологія яких визначена найбільш точно, є намисто. Докладний розгляд знайдених у похованнях Шестовицького могильника намистин показав, що основні типи сердолікових, кришталевих та скляних намистин датуються в межах IX — початку XI ст. Намистини більш широкого хронологічного діапазону IX—XII ст. зустрічаються або, здебільшого, в складі намиста, або в комплексах, що не виходять за хронологічні межі X — початку XI ст. При цьому на особливу увагу заслуговує той факт, що специфічні форми намистин, які датуються більш пізнім часом, як то біпірамідальні сердолікові намистини XI—XII ст., в Шестовицькому могильнику відсутні зовсім. Немає також і намистин, які належать до часів, раніших ніж початок X ст., наприклад пастові намистини.

Таким чином, і речовий матеріал не заперечує датування досліджених трьох могильних груп в Шестовиці — I, II, III — в межах першої чверті X — початку XI ст.

Могильна група в урочищі Узвоз характеризується виключно трупопокладенням, часто в домовинах, збитих залізними цвяхами, без інвентаря. Лише у двох жіночих похованнях одного кургану (к. 127) виявлені позументні стрічки від комірців та гудзики. Для визначення дати поховань цієї групи вирішальне значення має наявність у матеріалі курганных насипів залишок культурного шару поселення (печина, шлаки, кружальна кераміка тощо), що дає можливість віднести цю групу поховань до часів Київської Русі — XI—XII ст.

Отже, кургани в урочищі Узвоз насипані на площі поселення. Це, проте, не значить, що зазначене поселення в XII ст. припинило своє існування, воно лише скоротило свою площу за рахунок східної окраїни, яка і була зайнята могильником. Це сталося десь у XII ст. Цим часом, очевидно, і треба датувати курганну групу в урочищі Узвоз. Ця група є найпізнішою у Шестовицькому могильнику.

Ми розглянули за певними групами речовий матеріал Шестовицького могильника. Поза цим оглядом залишилась деяка кількість речей, представлених здебільшого окремими або дуже нечисленими знахідками. Вони докладно описані у складі відповідних комплексів поховань.

РИСИ СОЦІАЛЬНОГО ЖИТТЯ

Шестовицький могильник належить до дуже важливого періоду нашої історії, коли остаточно утверджуються нові соціальні відносини і завершується процес утворення Давньоруської держави. Деякі явища, характерні для цього періоду, не могли не знайти певного відбитку в матеріалах Шестовицького могильника, як і в інших подібних йому пам'ятках.

Найбільш виразно в матеріалах Шестовицького могильника простежується майнова і соціальна диференціація суспільства. Це наочно проявляється як в інвентарі (кількісному і якісному складі інвентарних комплексів), так і в обряді поховання; характер поховального ритуалу і багатство речового комплексу знаходиться у могильнику в певній відповідності і доповнюють одне одного. Особливо виразно відбивають матеріали могильника пануючу верству ранньофеодальної Русі, життя якої в світлі цих матеріалів набуває рис конкретних і наочних. А це дуже важливо для вивчення епохи в цілому.

Матеріали Шестовицького могильника відбивають певну градацію поховань, в якій виступає різниця в майновому стані похованих. У більшості курганів знаходять поховання без інвентаря або з дуже незначними знахідками — це поодинокі грузики, кілька намистин, ніжик, іноді кресало та точильний брусок. За обрядом це здебільшого трупопокладення в простих могильних ямах або трупоспалення на стороні і дуже рідко трупоспалення на місці. Це рядові могили. Безперечно, що тут поховані прості жителі поселення, так би мовити, нижча соціальна верства суспільства.

Більш багаті поховання належали заможним соціальним верствам суспільства. Цікаві чоловічі могили, які за наявністю озброєння можна визначити як поховання воїнів або дружинників. Особливо виразні багаті поховання за обрядом трупопокладення, але є вони і за обрядом трупоспалення. Останні, зрозуміло, менш виразні, але в усіх основних рисах, за виключенням різниці, що виникає з обряду кремації, подібні до перших.

У Шестовицькому могильнику саме дружинні поховання займають особливе місце. Їх можна поділити на чотири групи, що різняться складністю обряду і обсягом інвентарного комплексу.

Перша група — поховання воїна-дружинника. Це найпростіші дружинні поховання. Обрядова обстановка більш-менш скромна. З шести трупопо-

владить половина похована в простих, хоча і більших, ніж звичайно, могильних ямах (к. 2, 4, 121), решта (к. 21, 41, 61/4) — в дерев'яних склепах.

До дружинних поховань з трупоспаленням, відзначених наявністю озброєння, можна віднести два з трупоспаленням на місці (к. 50, 58) і одне з трупоспаленням на стороні (к. 15). Обидва поховання з трупоспаленням на місці характеризуються великими кострищами із залишками дерев'яних поховальних споруд.

Дружинні поховання цієї групи визначаються скромністю інвентарного комплексу і, зокрема, озброєння. Здебільшого воно представлене сокирою (к. 21, 2, 121/1) *, списом (к. 41, 58), або наконечниками стріл. В одному кургані (к. 50) виявлена оковка піхов скрамосакса, в інших (к. 58, 61/4) — меч і шабля. В усіх випадках озброєння похованого складалося лише з одного якогось виду озброєння. Тільки в двох похованнях небіжчика поклали з двома видами зброї — меч і спис (к. 58), сокира і наконечник стріли (к. 21).

В більшості з цих поховань інші речі, крім зброї, також нечисленні, в одному випадку (к. 4) ніяких інших речей взагалі не знайдено. Здебільшого це кілька гудзиків, деякі речі особистого вжитку: ніжик, рідше кресало, гребінець, точилка. Тут зустрічаються дерев'яні відра (к. 21, 41, 50, 61/4). Майже в усіх похованнях цього типу є горщики-стравниці. Окремо слід відзначити знайдені двічі вагові гирки (к. 21, 50), в тому числі (к. 50) разом із залишками самих вагів.

Найбільш багатим з цієї групи дружинних поховань слід визнати поховання дружинника, озброєного шаблею (к. 61/4). Похований був багато одягнений: крім сорочки, на ньому був каптан, застібнутий до пояса на 25 гудзиків, поверх нього був плащ, застібнутий на підкововидну застібку. З правого боку на поясі висіла оздоблена бронзовими бляшками шкіряна сумка з повним набором речей особистого вжитку — ніж, кресало, точилка, гребінець, шило в кістяному футлярі, рожок з головою тварини. Крім того, в могилі було велике відро, окуте масивними залізними обручами, та сокира. Виділяється своїми значними розмірами і складною будовою і сама могильна споруда.

Виділяється також поховання 58 з трупоспаленням, хоча знахідок тут виявлено небагато. У цьому похованні знайдено меч (табл. XV, 1) разом зі списом (табл. XV, 3). Як і в попередньому випадку, похований був одягнений в плащ, який застібувався кільцевою фібулою з довгою голкою.

З цієї групи дружинних поховань слід також відзначити в кургані 21 поховання дружинника, який був озброєний також двома видами зброї — сокирою і луком. Решта знахідок — дерев'яне відро, два горщика-стравниці. Привертає увагу тут і сама похоронна споруда — велика могильна яма (3,1—3,25 × 2,7 м) з великим могильним склепом (2,25—2,30 × 1,9 м).

Друга група дружинних поховань — поховання воїна з конем — представлена в Шестовицькому могильнику похованнями з трупоспаленням на

* Четверта сокира знайдена в дружинному похованні 61/4, але її форма та місце в похованні не дають можливості віднести цю знахідку до озброєння.

місці. Характерним для цієї групи поховань є сполучення в комплексі озброєння з кінським спорядженням. Останнє представлено залишками вуздечки: вудила (к. 10, 46), кільця (к. 102), бронзові бляшки (к. 93) іноді разом з пряжками від підпруги (к. 46, 93); один раз була пара стремен, різних за формою (к. 83), а в одному разі пряжка (к. 30). У двох випадках були дзвіночки (к. 30, 93).

Поховання цієї групи за характером інвентаря подібні до попередніх, але в них більше зброї. У шести похованнях знайдено два мечі (к. 83, 46), чотири скрамосакси (к. 30, 83, 93, 102), один спис, три лука (к. 10, 30, 102). У двох випадках зброя представлена одним видом — меч (к. 46) і скрамосакс (к. 93). В решті поховань виявлено по два види зброї — звичайно скрамосакс і стріли, а в одному разі чотири види зброї — меч, скрамосакс, спис і щит (к. 93). З інших речей треба виділити набори предметів особистого вжитку — вагові гирки, які виявлені у трьох випадках — в одному разі два набори (к. 30), а в другому — шість (к. 93).

Третя група — поховання дружинника з жінкою. У похованнях з трупопокладенням до цієї групи належить поховання чоловіка і жінки з кургану 38. До цієї ж групи можна віднести одне поховання з трупоспаленням на місці (к. 40), в інвентарі якого знайдено разом речі чоловічої і жіночої приналежності (поясні бляшки, наконечник стріли, пружинисті ножиці, височне кільце). Поховання визначається великим кострищем і значною кількістю перепалених кісток, серед яких були кістки коня, собаки, птиці.

Четверта група дружинних поховань — поховання воїна з жінкою і конем. Всього у Шестовицькому могильнику виявлено чотири таких поховання з трупопокладенням (к. 36, 42, 98, 110) у великому дерев'яному склепі та великих могильних ямах. Одне поховання поєднує трупоспалення і трупопокладення (к. 145). Поруч з великим кострищем, на якому спалено чоловіка, була могильна яма, в якій поховано молоду жінку чи дівчину та коня. До цієї групи належать також два поховання з трупоспаленням на місці, в інвентарному комплексі яких поєднуються речі озброєння, кінського спорядження та жіночі прикраси: стріли, наконечник списа, стремена, пряжка від підпруги, бляшки від прикрас вуздечки, пружинисті ножиці, намисто.

Четверта група відзначається найбільшою складністю обряду і багатством інвентаря. Тут передусім виділяється численність зброї — в кожному похованні її кілька видів — в двох випадках три, а в трьох — чотири види. Всього у п'яти похованнях цієї групи виявлено три мечі, чотири скрамосакси і списи, п'ять луків, одна сокира. З кінського спорядження представлено в цій групі у чотирьох випадках залишки вуздечки, у двох випадках — залишки сідла. Відзначаються ці поховання і багатством інших знахідок. Залишки одягу представлені гудзиками, в трьох випадках їх було біля 10, а в одному разі більше 30. У чотирьох випадках були також застібки. Перелічені знахідки належать до залишок чоловічого одягу. Майже в усіх чоловічих похованнях були набори речей особистого вжитку, а в трьох з них — разом з сумками, в яких їх звичайно носили, багато прикрашеними бронзовими бляшками.

До цієї групи треба віднести жіночі поховання (к. 36, 110, 145) з багатьма прикрасами. Намисто, яке тут виявлено, складалося з багатьох десятків різних намистин, а в одному разі їх було до двох сотень. У складі намиста в одному похованні було шість лунниць. У двох похованнях знайдено багаті персні.

Поховання багатих жінок відзначаються багатством одягу та прикрас. Це перш за все намиста, які складаються із значної кількості намистин, зокрема сердоликових, кришталевих, іноді і срібних підвісок (к. 78, 100, 121). У шести таких жіночих похованнях (к. 53, 59, 60, 69, 92, 110) виявлено комплекти, чи залишки скандинавських коштовних фібул, які свідчать про ошатний одяг похованих. Багаті жіночі поховання визначаються також і обрядовими обставинами. У двох таких курганах з трупоспаленням були великі кострища із значною кількістю перепалених деревин і кісток, у тому числі тварин. У двох інших випадках кургани з трупоспаленням відзначались круглими ямами від стовпів, що являються залишками якоїсь складної поховальної споруди.

Слід виділити два жіночих поховання з трупопокладенням. Одне з них (к. 100) — поховання молодої жінки з набором прикрас — містило намисто з підвіскою з диргема. Велика могильна яма за своїми розмірами (2 × 3 м) дорівнює могильним ямам багатих дружинних поховань. У могилі виявлено кістки тварин (коня, косулі та курки) і дерев'яне відро з залізними обручами, які знаходять звичайно в дружинних похованнях. Друге жіноче поховання (к. 78) є найбільш багатим з жіночих поховань могильника. Одяг похованої був розшитий позументами, його прикрашав комплект з двох черепаховидних позолочених та срібної підкововидної фібул. На небіжчиці було багате намисто, що складалося з 30 кришталевих та сердоликових намистин і 6 срібних підвісок. Прикрашав її і срібний перстень. Біля похованої виявлено гребінець у футлярі, скляну посудинку, оковку ларця та інші речі.

Відзначається це поховання і своєю обрядовою обстановкою. Могильна яма мала великі розміри — ширину 4 × 3,5 м і глибину 1,5 м, в ямі був дерев'яний склеп 3,4 × 3 м з дерев'яним перекриттям. Біля похованої було покладено голову бика, три горщики-стравниці, дерев'яне відро з залізними обручами. Все зазначене, зокрема могильна споруда, знаходить повну аналогію в багатих чоловічих похованнях дружинників. Отже, цілком ясно, що поховані тут жінки становили одну з ними суспільну верству.

До цієї ж категорії поховань у соціальному відношенні належать деякі дитячі поховання. У деяких курганах їх знаходять разом з дружинними похованнями. Це були родинні усипальниці дружинників.

В одному з таких курганів (38), де виявлено дружинне поховання третьої групи — воїна з жінкою, було шість дитячих поховань, з яких чотири поховання дітей малого віку і від них майже нічого не збереглося. Решта два — поховання хлопчика та дівчинки трохи старшого віку — визначались багатим інвентарем, особливо поховання дівчинки. Тут виявлено багаті прикраси — золоте колечко, намисто з 20 намистин і срібною лунницею з зерню, срібна сережка, бронзовий дзвіночок; були також речі осо-

бистого вжитку — ножик, бронзовий дзвіночок, гольник та деякі інші речі, що знаходилися, можливо, в скринечці, від якої збереглося залізне окуття та ключик. У ногах похованої лежали мініатюрний горщикок та дерев'яне відерце.

У похованні хлопчика інвентар був скромніший — набір для гри в бляки з 11 астрагалів, в ногах — два невеликих горщики.

Багате поховання хлопчика знайдено в кургані з колективним похованням (61). Особливе положення похованого хлопчика визначається, передусім, могильною спорудою — велика могильна яма $2,5 \times 1,5$ м із залишками дерев'яної домовини, збитої цвяхами. В інвентарі поховання знайдено два астрагали для гри в бляки, два горіхи, амулет з кістки бобра і перстень-печатка із зображенням Христа, що служив, очевидно, також амулетом, та деякі інші речі. Похованого хлопчика супроводжувала невеличка бойова сокирка (табл. XVII, 2), що лежала біля ноги, як в багатьох дружинних похованнях.

Зазначене поховання має, безперечно, певну спільність з відповідним похованням хлопчика Київського могильника [39, с. 174—176]. Серед багатого інвентаря цього поховання виділяється ряд речей: мініатюрна сокирка, дерев'яне відерце біля ніг, підкововидна застібка, очевидно, від плаща-корзна, коромисло від ваг, які наближують поховання хлопчика до дружинних поховань. На це вказує і обрядова обстановка — велика зрубна гробниця, як в більшості дружинних поховань.

Отже, в обох цих дитячих похованнях ми маємо поховання майбутніх дружинників. Речі, знайдені в похованнях, свідчать про приналежність їх до відповідної соціальної верстви. У похованнях Шестовицького могильника така соціальна приналежність небіжчика виступає особливо наочно. Поховання містилося в родинній усипальниці, разом з похованим багатим дружинником і немає жодного сумніву, що хлопчик, покладений тут же, це його малолітній син, який похований за ритуалом, властивим дружинним похованням.

Все наведене не залишає сумніву в спорідненості усіх цих чоловічих, жіночих і дитячих поховань. Перед нами, отже, усталений тип поховання представників пануючого класу ранньофеодального суспільства Київської Русі, відмінний від поховань основної маси населення.

В світлі цих матеріалів можна зробити висновки і про умови соціального буття, про соціальну суть цієї верстви суспільства. У цьому відношенні привертає увагу та риса поховального обряду, що виявляється в третій та четвертій групах дружинних поховань, — парність поховання, тобто супроводження дружинника умертвленою жінкою. Ритуал цієї сторони обряду, докладно змальований Ібн-Фадланом в описі похорону знатного руса, не залишає сумніву, що ми маємо справу з вбивством жінки-рабині, очевидно, рабині-прислужниці, яка має супроводжувати і прислужувати своєму володареві у загробному житті, так само як йому прислужувала і в житті земному. Незалежно від генетичних коренів цього звичаю в первісному суспільстві, ми маємо в даному разі справу з характерним явищем суспільного життя Давньої Русі ранньофеодального часу.

Коли уважно розглянути згадані родинні усипальниці, які ми з повним правом визначим, як дружинні, в цілому враховуючи весь комплект поховань, тобто розглядаючи всі поховання кожного з цих курганів разом, як єдине ціле, то можемо углядіти ще одну рису суспільного життя Давньої Русі.

Один з цих курганів (38) складається з дев'яти поховань. Два з них, в центрі, належали чоловікові і жінці, похованим в окремих могильних ямах з багатим інвентарем, які ми розглядаємо як одне дружинне поховання третьої групи — воїн з жінкою. Шість дитячих поховань належали, без сумніву, його дітям, що підкреслюється інвентарним комплексом, особливо в двох похованнях старших дітей. Крім того, в кургані виявлено одне поховання жінки 40—50 років без усяких знахідок, яке випадає з поховань відзначеної суспільної верстви. Поховання містилося на краю кургану; приналежність його до поховання в кургані цілком очевидна, але воно не знаходилось в родинній усипальниці.

Виразно ця обставина виступає і в другому кургані (к. 61). З чотирьох виявлених тут поховань одне належить багатому дружинникові, друге — його малолітньому синові. Решта два поховання зовсім відмінні. Одне належить жінці 35—40 років, зовсім безінвентарне; друге — чоловікові 40—50 років, в якому знайдено лише ніжик і кресало. І жінка і чоловік поховані в простих могильних ямах. Наявність в кургані поруч з дружинним похованням поховання хлопчика з виразними рисами дружинного поховання змусило нас визнати цей курган за родинне поховання дружинника. Два інші поховання явно не належать до цієї родини, отже, не належать до цієї соціальної групи. Це рядові могили, тобто поховання представників нижчих соціальних верств населення. А між тим сама видовжена форма насипу, розміщення поховань під ними не залишає сумніву, що поховання об'єднані тут не випадково, що ми маємо справу з єдиним комплексом. Як же можна зрозуміти поєднання в одному комплексі поховань двох різних соціальних верств, якщо визнавати, що різні типи поховання відбивають у відповідній формі реально існуючу соціальну диференціацію населення?

Найбільш вірогідним, нам здається, таке припущення. В розглядуваних нами курганах ми маємо, безперечно, усипальниці, що належать родинам вищих верств суспільства. Але родину треба тут розуміти, як *Familie*, яка об'єднує не тільки членів сім'ї, а і певну кількість слуг. Поховання таких слуг в родинних усипальницях, очевидно, припустиме, маючи на увазі, що вони уявно могли виконувати свої функції по відношенню до своїх господарів і в загробному світі.

Для характеристики соціальної суті цих вищих верств населення певної уваги заслуговують знахідки вагових гирок. Всього в Шестовицькому могильнику ці знахідки відзначені в 11 похованнях. Кількість гирок в похованні була різна. У чотирьох випадках знайдена лише одна гирка, один раз разом із залишками самих ваг. У решті випадків були більші чи менші комплекти з двох, трьох і навіть шести гирок. За виключенням однієї гирки, знайденої в похованні з трупоспаленням на стороні, дуже

бідному на знахідки, яке відноситься до рядових поховань, всі інші знахідки цього роду походять з дружинних поховань, а одне — з багатого жіночого поховання. Таким чином, залишки ваг є характерною рисою інвентарного комплексу деякої частини поховань представників вищих верств суспільства. Це стверджується даними деяких інших могильників, зокрема залишками ваг, знайдених у згаданому дитячому похованні в зрубі з Києва.

З наведеного можна зробити висновок, що діяльність, яка в реальних життєвих умовах здійснювалась за участю ваг, була певною соціальною функцією цієї заможної соціальної верстви суспільства. Це була торгівля або збір данини, чи те і друге разом, що погоджується і іншими сторонами життя пануючого класу ранньофеодальної Русі.

Воїнська справа, безперечно, є головною рисою життєвої діяльності похованих тут людей, названих саме тому дружинними. Але це не просто воїни-професіонали, а представники пануючого класу, організаційне і командне ядро апарату феодальної держави, представники її збройних сил, основного засобу здійснення позаекономічного примусу — необхідної умови феодальної експлуатації та здійснення зовнішньополітичних заходів пануючого класу.

Давньоруські дружинники, поховання яких виявлено в Шестовицькому та інших подібних могильниках, представники пануючого класу у ранньофеодальному суспільстві Київської Русі, подібного до лицарства середньовічної Європи. Визначені нами чотири групи цих поховань, які виразно відрізняються за багатством інвентаря і складністю обряду, відбивають певною мірою реальну градацію пануючого класу Київської Русі, відповідно до ієрархічної структури феодального суспільства.

Б. О. Рибаків, розглядаючи Чернігівський некрополь, звернув увагу на курганні групи, кожна з яких має поруч з великою кількістю малих курганів кілька курганів великих з багатим інвентарем, що «розміщені на дуже великому просторі, а вниз по Десні тягнуться на 18 км до Шестовиці» [74, с. 51]. Найближчі курганні групи співставляються з давніми літописними селами (Гюричев, Семинь та ін.), потім «пригородні села та їх некрополі непомітно переходять в городки з великими і малими курганами: Оргощ на північному заході, Седнів на північному сході, Шестовиця на південному заході» [74, с. 52].

Таким чином, на думку автора, «ми бачимо навколо Чернігова свого роду «сонячну систему»: город, резиденція князя, оточений кількома другорядними центрами, межі яких підступають майже до самого города; у цих боярських центрах є свої «спутники», що оточують їх і входять в їх орбіту» [74, стор. 52].

Основа цієї системи, на думку Б. О. Рибаків, полягає у феодальному землеволодінні. «Тільки володіння землею, необхідність бути в селах, міцний зв'язок з пригородними вотчинами, могли створити таку яскраву картину феодального Чернігівського некрополя» [74, с. 52].

Викладені тут думки Б. О. Рибаків, а майстерно намальована ним картина заслуговує уваги і потребує дальшої розробки. У цій досить стрункій системі Шестовиця займає місце одного з вторинних боярських центрів

і дорівнює літописному Оргошу або Седневу. Отже, у цьому аспекті дружинні поховання найбільш дослідженого Шестовицького могильника та співставлення їх з іншими синхронними могильниками Чернігівщини і Середнього Подніпров'я в цілому викликають значний інтерес.

Всі багаті шестовицькі поховання, зокрема поховання дружинні, в усіх їх різновидностях мають свої аналогії в інших синхронних давньоруських могильниках, особливо Подніпров'я. В цьому відношенні Шестовицький могильник не становить виняток. Але всією сукупністю дружинних поховань, їх значною кількістю і питомою вагою щодо загальної кількості поховань Шестовицький могильник виділяється серед інших аналогічних пам'яток Чернігівщини.

Всього в Шестовицькому могильнику розкопано 26 дружинних поховань. До цього слід додати ще три дружинних кенотафа, в усякому разі не менше двох, представлених похованням коня. Всього у Шестовицькому могильнику виявлено близько 30 дружинних поховань, що становить майже 20% всіх розкопаних курганів. Щоб правильно оцінити цей факт і Шестовицький могильник в цілому, варто співставити його з могильником Седнева, другого боярського центру в схемі Б. О. Рибаківа, найбільш дослідженого і аналогічного за різновидностями поховань та інших ознак до Шестовицького могильника.

Із загальної кількості 60 розкопаних Д. Я. Самоквасовим курганів в Седнівському могильнику дружинних поховань виявилось лише 6. Але різниця не тільки кількісна. Дружинні поховання з трупопокладенням представлені лише одним похованням першої групи — одного воїна у невеликому зрубі — $2,10 \times 1,75$ м, озброєного сокирою, списом і «кинджалом» [81, с. 82, рис. 85]. Решта — дружинні поховання з трупоспаленням на місці, менш виразні, але більшість їх належить також до першої групи. Є, очевидно, і парні поховання, поховання з конем виразно не засвідчено. Поховання четвертої групи — парне з конем — відсутні. Озброєння в дружинних похованнях Седнева досить скромне — наконечники стріл, в одному разі також і спис. У Седнівському могильнику не виявлено жодного меча, тоді як у Шестовиці мечів різних типів знайдено більше десяти.

Таким чином, за кількістю і складом дружинних поховань, їх багатством Шестовицький могильник значно багатший, ніж Седнівський могильник та інші давньоруські могильники з околиць Чернігова.

За кількістю і багатством дружинних поховань Шестовицький могильник можна співставляти в Середньому Подніпров'ї з могильниками древнього Києва. Якщо брати лише багаті дружинні поховання в зрубах, то за зведенням М. К. Каргера, у Києві виявлено одне поховання воїна, сім поховань воїна з конем, чотири поховання воїна з жінкою, два поховання воїна з конем і жінкою. До цього слід додати дитяче поховання в зрубі за ритуалом дружинного поховання, дружинний кенотаф. Нарешті, кілька дружинних поховань з трупоспаленням, що дійшли до нас в зруйнованому стані.

Таким чином, з 125 відомих поховань Київського могильника більше 20 належать похованням дружинників різного рангу. Відомі зараз київські поховання, в тому числі і дружинні, становлять, як і в Шестовицькому

могильнику лише частину, напевне навіть тільки невеличку частину древнього Київського могильника. Але співвідношення рядових і дружинних поховань в Київському могильнику таке, як і в Шестовицькому.

Таким чином, за кількістю, різноманітністю і багатством дружинних поховань Шестовицький могильник явно виділяється серед інших давньоруських могильників Середнього Подніпров'я і наближається до некрополя Києва. Але Київ і поселення на місці Шестовиці надто різні за розміром. Те, що цілком природньо у цьому відношенні для некрополя Києва — великого середньовічного міста і столиці Давньоруської держави — наймовірно для якої б то не було боярської вотчини, де проживають бояри «землевласники, сюзерени своїх дружинників, господарі сіл» [74, с. 52], що оточують чернігівського князя, як це гадає Б. О. Рибаків.

Дані Шестовицького могильника не дають можливості віднести Шестовицю до боярських центрів, поруч з Седневим та іншими, а вказують на особливе значення цього могильника. Можливо, що давньоруське поселення, на місці якого розкинулось с. Шестовиця, було поза системою вотчинно-боярської феодальної структури чернігівської землі, а відіграло роль пригорода Чернігова, другого за величиною феодального центру Придніпров'я, місцем зосередження дружинно-боярського оточення чернігівського князя.

СКАНДІНАВСЬКІ ЕЛЕМЕНТИ КУЛЬТУРИ

Шестовицький могильник відзначається наявністю в ньому певної кількості скандінавських речей і навіть поховань, що виділяє його серед інших давньоруських могильників Чернігівщини. Тут ми підходимо до так званого варяжського питання, при висвітленні якого залучаємо археологічні матеріали.

Варяжське питання — важлива і складна історична проблема, навколо якої уже не один десяток років точились дискусії серед істориків, які залежно від її вирішення поділялись на норманістів та антинорманістів. Радянські історики і археологи не заперечують факт присутності невеликої кількості варягів на Русі, але, стоячи на позиціях історичного матеріалізму, вони рішуче заперечують норманістські твердження про нібито особливу і вирішальну роль норманнів у процесі історичного розвитку східних слов'ян, утворення Давньоруської держави і давньоруської культури. Радянська історична наука наочно показала теоретичну неспроможність норманізму, його фактичну безпідставність і політичну упередженість. З норманізмом, як науковою концепцією, власне кажучи, уже покінчено. Правда, серед буржуазних археологів ще є немало її прихильників. Зараз завдання історичної науки полягає уже в критиці конкретних тверджень норманістів, розробці окремих питань цієї історичної проблеми.

Одним із основних тверджень сучасних норманістів є теорія скандінавських, точніше шведських колоній на Русі, що базується ніби на безпосередньому археологічному матеріалі могильників. Наявність в окремих давньоруських могильниках деякої кількості речей скандінавського походження чи певної кількості поховань скандінавських вікінгів служить ніби доказом існування скандінавських колоній, які начебто відігравали вирішальну роль в розвитку Давньої Русі. Ця стара і досить хитка теорія, яку висунув ще у 1914 р. Т. Арне [112], настирливо пропагується останнім часом, як самим її творцем, так і його послідовниками. В одній з останніх своїх праць, присвячених цьому питанню, Т. Арне особливу увагу приділяє «норманським колоніям» у Києві і Чернігові, маючи на увазі Шестовицю [115]. Цієї ж думки дотримується також Х. Арбман. Посилаючись на деякі поховання Києва і на Шестовицький могильник, він також говорить про наявність скандінавських колоній в Києві і Чернігові. На думку Х. Арбмана, такі военно-торгові колонії були засновані шведами у IX—X ст. у Приладожжі, на Верхній Волзі в Смоленську (Гнездово), Києві,

Чернігові (Шестовиця) і служили начебто осередками норманського панування над східними слов'янами.

У курганах Чернігівщини кількість речей скандинавського походження порівняно з речами місцевого походження дуже незначна. Ці кургани аж ніяк не можна включити до норманських пам'яток, такі спроби робилися, але їх безпідставність була очевидною.

Ще у 1931 р. Т. Арне присвятив Шестовицькому могильнику спеціальну статтю [113], в якій досить докладно передає зміст публікації П. І. Смолічева «Подвійні поховання X ст. коло Шестовиці на Чернігівщині», доповнивши її ілюстраціями значної частини знахідок з різних поховань, які він змалював під час свого відвідання Чернігова у 1928 р. Вказавши на численні речі «північного походження» і на близькі аналогії поховального обряду в Скандинавії, Арне прийшов до помилкового висновку, що в зазначених трьох похованнях Шестовицького могильника «поховані скандинави, а не северяне», як це довів дослідник П. І. Смолічев. На основі цього Арне визнав у Шестовицькому могильнику залишки скандинавської колонії.

У згаданій статті Т. Арне про Шестовицький могильник є немало хибних тверджень і натяжок. Найкращим доказом їх безпідставності буде докладний і об'єктивний аналіз матеріалу Шестовицького могильника.

Переходячи до розгляду матеріалу, необхідно зробити кілька загальних зауважень. Перш за все, відносно обряду. Як уже зазначалося, обряд трьох дружинних поховань четвертої групи воїна з жінкою і конем в дерев'яній камері Т. Арне, посилаючись на шведські аналогії (Бірка, Гедебю), визнав за скандинавські. Зараз таких поховань у Шестовицькому могильнику уже чотири. Крім того, є ще кілька поховань в дерев'яних камерах, в тому числі воїнів і багатих жінок. Всі ці поховання мають певні відмінності від скандинавських. Так, у Бірка, наприклад, дерев'яні камери знаходяться у насипі, на покрівлю дерев'яних камер дуже часто навалено велике каміння. Щось подібне ні разу не виявлено в Шестовицькому та інших давньоруських могильниках. Домовина в шестовицьких дружинних похованнях не відповідає тим конструктивним особливостям, які характеризують, згідно з Арне, дерев'яні камери Скандинавії. Дружинні поховання в дерев'яних домовинах Шестовицького могильника мають і деякі спільні риси з аналогічними похованнями Скандинавії. Проте це не свідчить про їх скандинавську приналежність, адже шестовицькі домовини відрізняються від скандинавських, а в деяких похованнях даної групи зовсім відсутні речі скандинавського походження.

Спільним є і саме співіснування різних типів поховання в одному могильнику. Так, у Скандинавії, як і в Шестовиці і в інших могильниках Подніпров'я, ми маємо поховання з трупоспаленням двох різновидностей — спалення на стороні та спалення на місці, трупопокладення в звичайних могильних ямах і в дерев'яних камерах. Але назвати Шестовицький могильник, або інші давньоруські могильники Подніпров'я скандинавськими, не наважився б самий завзятий норманіст, бо це суперечить всякому науковому і загальнолюдському глуздові. Зазначене не слід сприймати як

якийсь полемічний випад. Співіснування в могильниках різних типів поховання слід розглядати не як запозичення із Скандинавії, а як вказівку на спільність шляху еволюції поховального обряду від трупоспалення на стороні до трупоспалення на місці і далі до трупопокладення. Подібність різних типів поховань в могильниках Скандинавії та Русі є наслідком спільності шляху формування різних типів поховання відповідно до соціального розвитку суспільства.

Таким чином, обряд поховання сам по собі не може в даному випадку вирішувати етнічну приналежність похованого. Такі поховання належали не обов'язково вихідцям із Скандинавії, вони могли належати представникам боярсько-дружинної знаті місцевого слов'янського походження. Тут необхідно враховувати всі обставини в кожному конкретному випадку окремо.

Те ж саме слід зазначити і відносно речових знахідок. Для правильної оцінки речей скандинавського походження, визначення етнічної приналежності похованого, якого вони супроводжують, необхідно ці речі розглядати не ізольовано, а в комплексі. А між тим більшість комплексів становлять саме місцеві речі. При цьому необхідно врахувати значення різних категорій речей. Деякі скандинавські речі могли бути просто довізними; їх використовувало місцеве населення, як, наприклад, прикраси, речі особистого вжитку і зброю. Нарешті, значна група речей однакова в Скандинавії і на Русі і тому етнографічно їх не можна визначити. Отже, при розгляді відповідних комплексів в аспекті «варяжського питання» ми будемо торкатися, в основному, тих речей, які в цьому плані є показовими.

Типологічна характеристика речей дана нами при розгляді відповідних груп знахідок і тут ми обмежимося лише їх переліком. Трохи докладніше зупинимось на кількох знахідках, що не увійшли до загального огляду, особливо тих, які вважають скандинавськими.

Скандинавськими елементами, головним чином речовими знахідками скандинавського походження, позначені 22 поховання Шестовицького могильника, різних за обрядом поховання, статтю тощо. Розглянемо ці поховання окремо, групуючи їх за статтю та обрядом. Спочатку розглянемо жіночі поховання, що відзначені скандинавськими елементами. На першому місці тут стоять поховання з черепаховидними фібулами, які мають, безперечно, скандинавське походження. Всього у Шестовицькому могильнику шість таких поховань — одне трупопокладення, два трупоспалення на стороні, три трупоспалення на місці. У двох випадках характерною деталлю обряду трупоспалення були п'ять вертикальних ям від якоїсь конструкції.

Скандинавські фібули у трьох випадках представлені цілими комплектами, що складаються звичайно з двох парних черепаховидних фібул та однієї меншої, іншої форми. У решті трьох похованнях траплялися лише уламки або окремі частини комплекту. В більшості з зазначених поховань були, крім того, інші знахідки, в тому числі скандинавські і місцеві.

Серед жіночих поховань із скандинавськими фібулами слід передусім виділити поховання з трупопокладенням (к. 78) у великій могильній ямі з дерев'яним склепом. Серед речових знахідок, що тут трапилися разом

з комплектом скандинавських фібул, слід згадати багате намисто, до складу якого, крім різних намистин, в основному сердоликових та кристалевих, входили шість металевих підвісок (табл. XXII, 3). Більшість підвісок, як і намисто, виявлені і на інших пам'ятках Давньої Русі. Одна прорізна підвіска за своїм стилем, безперечно, скандинавського походження. Цього ж походження, очевидно, друга підвіска з пунктирними лініями у вигляді сегнерового колеса. Ці дві підвіски дають можливість розглядати все намисто як річ скандинавського походження. Інші речі цього поховання етнічно не показові. Щодо обряду поховання — могильна споруда і сидяче положення похованої — то він також відомий в Скандинавії, крім однієї деталі: могильна яма оточена кільцевим ровиком — це, безперечно, риса слов'янського поховального обряду.

У другому жіночому похованні за обрядом трупоспалення на стороні (к. 53), крім комплекту фібул, були уламки бляхи від оковки скриньки. Ці знахідки добре відомі в жіночих поховання Бірка [111, табл. 223]. Серед інших речей тут знайдено три вагові гирки і дві шпори, що поширені на Русі і трапляються в похованнях Скандинавії.

В іншому жіночому похованні за обрядом трупоспалення на стороні (к. 60) із залишками фібул слід відзначити серед знахідок звичайної місцевої кераміки горщик, незвичайний для давньоруських пам'яток Придніпров'я (табл. XVI, 10). У скандинавських пам'ятках він прямих аналогій також не має, хоча деякі віддалені аналогії трапляються.

Решта три поховання з трупоспаленням на місці (к. 53, 59, 60), де знайдено комплекти скандинавських фібул та інші знахідки, є характерними як для скандинавських, так і давньоруських пам'яток. Кераміка, виявлена тут, безперечно, місцевого походження.

Поховання із знахідками скандинавських фібул, як уже зазначалось, різні за обрядом — трупоспалення на стороні, трупоспалення на місці, трупопокладення. Ці різновидності обряду характерні як для давньоруських, так і скандинавських могильників. Те ж саме слід зазначити і щодо інвентарного комплексу цих поховань. Є частина речей, як і фібули, скандинавського походження, але більшість цих речей, поширених як в Скандинавії, так і на Русі, етнічно не можна визначити.

На основі викладеного можна думати, що знахідки скандинавських фібул разом з іншими скандинавськими речами вказують на скандинавське походження деяких жінок. Але не виключено, що деякими з цих речей могли користуватись також і місцеві багаті жінки. Зазначимо, що ці речі не були винятковими у побуті давньоруських заможних жінок. Використовування в одязі двох парних фібул має в Середньому Придніпров'ї свою дуже давню традицію. За матеріалами Придніпров'я добре простежується еволюція самих фібул, які в останній ланці типологічного ряду набирають форму великих овальних блях з багатолопасними краями (73, с. 58-61; 45, с. 8, рис. 1, 5), що нагадують зазначені фібули. Отже, незалежно від того, ким була жінка з черепаховидними фібулами, похована в Шестовиці, норманкою чи слов'янкою, залишається безперечним, що слов'янські жінки заможної верстви такі фібули носили.

Час побутування цих речей в Шестовицькому могильнику був не тривалим. На це вказує одноманітність типів, а також топографія цих знахідок в могильнику. Всі поховання з черепаховидними фібулами містяться в південній частині першої могильної групи, тобто в ранній частині могильника. Можна навести ще одне спостереження. З шести поховань із скандинавськими фібулами одне (к. 92) містилося ближче до південного кінця могильної групи, решта п'ять знаходилась ближче до середини і розміщувалася компактно на невеликій площі. Для насипки цих курганів потрібно було лише декілька років.

Таким чином, жінки, які з тих чи інших причин користувалися скандинавськими фібулами, померли протягом короткого часу, кількох років, і були, можливо, приблизно одного віку. Отже, побутування скандинавських фібул у Шестовиці було дуже обмежене і короткочасне і мало місце лише у ранній період існування могильника.

У групі поховань з речами скандинавського походження слід розглянути ще два поховання — жіноче та дитяче з кургану 38. У першому похованні з речей скандинавських було лише бронзове кільце з «вузликами». У дитячому похованні, багатому на інвентар, з скандинавських речей були дерев'яна скринечка з залізним окуттям, бронзовий гольник, срібні сплетені дротинки, намисто з смугастих лимонovidних намистин та лунниці, яке також можна віднести до скандинавських речей, хоча такі намистини і лунниці відомі і на Русі. Решта знахідок обох згаданих могил місцевого походження або такі, що однаково характерні для Давньої Русі і середньовічної Скандинавії.

Обидва розглянуті поховання походять з одного кургану, в якому було дев'ять трупопокладень — три дорослих та шість дитячих. Поховання жінки містилося в центрі під насипом, поруч з похованням чоловіка-дружинника і, очевидно, одночасне з ним. Дитячі поховання розміщені за межами насипу. В усіх цих похованнях, за винятком згаданих жіночого і дитячого, в тому числі і в основному похованні дружинника, ніяких скандинавських елементів не засвідчено. Знахідок скандинавських речей, чи речей загальних для Русі і Скандинавії явно недостатньо для того, щоб вважати всю родинну могилу скандинавською.

Т. Арне писав про речі скандинавського походження, знайдені у комплексах дружинних поховань, посилаючись на так звані каролінгські мечі. Ці мечі належать до загальноєвропейських типів зброї і були в скандинавських країнах речами довізними. Отже, самі мечі з шестовицьких поховань не можна визнати скандинавськими. Але всі вони, за виключенням одного, знайдені разом з бронзовими прорізними наконечниками піхов, які за характером оздоблення (плетиво, розпластані птахи), безперечно, скандинавського походження. Це дає нам підстави думати, що каролінгські мечі потрапили до Шестовиці з Скандинавії, і віднести їх до числа скандинавських речей в Шестовицькому могильнику. Але ними могли бути озброєні дружинники як норманського, так і місцевого, слов'янського походження.

Те ж саме слід зазначити і щодо скрамосаксів. Цей тип зброї західноєвропейського походження дуже рідко зустрічається в пам'ятках Дав-

ньої Русі, зокрема Придніпров'я, і навпаки, добре відомий у скандинавських пам'ятках. Скрамосакси, як і каролінгські мечі, разом з якими їх часто знаходять, потрапили до нас із Скандинавії, але ними могли користуватися і місцеві дружинники.

У дружинних похованнях з трупоспаленням речі скандинавського походження в цілому виявлено у шести випадках. У кургані 58 із скандинавських речей знайдено фібулу з довгою голкою (табл. XV, 5) та меч з наконечником піхов (табл. XV, 1, 4), а з місцевих — наконечник списа (табл. XV, 3). У кургані 83 (трупоспалення воїна з конем) виявлено меч з наконечником піхов (рис. 38, 2), скрамосакс (рис. 38, 9) та умбон від щита — всі речі скандинавського походження (рис. 38, 6). Місцеві речі представлені наконечником списа (рис. 38, 8), стременами та іншими дрібними речами. У кургані 46, аналогічному за обрядом попередньому, скандинавські речі представлені наконечником піхов меча, рижком з мордою тварини, оздобленим плетивом у скандинавському стилі, місцеві — кінським спорядженням — вудила і пряжка від підпруги.

У трьох аналогічних похованнях (30, 50, 93) речі скандинавського походження представлені бронзовим окуттям піхов скрамосакса та наконечником стріли з вузьким пером. Серед інших знахідок слід відзначити вагові гирки, знайдені в усіх трьох похованнях, та багатий комплект бронзових бляшок від зброї із срібною інкрустацією.

У похованні 36 скандинавські речі представлені мечем, скрамосаксом, бронзовою пряжкою та срібним окуттям рогу (рис. 13), а місцеві речі — сагайдаком, в якому були стріли, стременами, пряжкою від підпруги. Знайдено тут і набір інструментів та речі особистого вжитку (кресало, точильний брусок, гребінець у футлярі), що були поширені як на Русі, так і в Скандинавії.

У кургані 42 знайдено меч з наконечником піхов та наконечником списа скандинавського походження. Місцеві речі представлені луком з кістяними обкладками разом зі стрілами і сагайдаком, вудилами, двома сідлами, стременами, набором бронзових бляшок від сумки і пояса.

У кургані 110 скандинавські речі представлені мечем з наконечником піхов, бойовим ножем і срібним окуттям турячого рогу, а місцеві речі — луком з кістяною обкладкою, сагайдаком, наконечниками стріл, кінським спорядженням.

У кургані 98 до скандинавських речей можна віднести скрамосакс (без залишок піхов) та бронзову підкововидну фібулу. Речі кінського спорядження та зброя (бойова сокира, спис, сагайдак, стріли, вудила, стремена, пряжка від підпруги), безперечно, належать до речей місцевого походження. Тут знайдено також комплект скляних фігурок для гри в шашки, відомих в деяких скандинавських і давньоруських пам'ятках.

У кургані 145, де маємо сполучення обряду трупоспалення і трупопокладення, виявлено лише скрамосакс з бронзовим окуттям піхов скандинавського походження. Всі інші речі місцевого походження — наконечник списа, наконечники стріл, вудила, стремена, пряжка від підпруги та інші. Комплект бронзових бляшок від пояса належить, безперечно, до місцевих, навіть саме до так званого чернігівського типу.

Таким чином, кількість скандинавських речей в кожному окремому ком-плексі різна. У деяких похованнях їх більше, в інших — це поодинокі і малозначні знахідки.

Дуже важлива характеристика скандинавських речей за певними функціональними категоріями.

Із залишків одягу та прикрас в дружинних похованнях чоловіків можна вказати на дві скандинавські фібули — з довгою голкою (к. 58) та підкововидну (к. 98). Але ці речі могли бути просто довізними і етнічної приналежності похованих не визначали. До цієї категорії речей належить бронзова пряжка з кургану 36, оздоблена плетивом. Що ж до інших бронзових бляшок, які знайдені в багатьох шестовицьких похованнях, іноді в комплекті, то більшість їх східного походження. Вони виготовлялися в Середній Азії, де для деяких з них знайдено ливарні формочки [112, с. 117]. Такі речі потрапили на Русь зовсім не завдяки норманнам, які, на думку норманістів, були посередниками між східними країнами і Руссю. Київська Русь підтримувала жваву торгівлю з країнами Сходу. Відомо, що давньоруські купці вели постійну торгівлю з цими країнами. Про це свідчать численні знахідки на Русі речей східного походження, а особливо арабських диремів, які були дуже поширені і відігравали значну роль в економічному житті Давньої Русі. Про те що прикраси східного походження, як і монети, потрапляли на Русь не завдяки норманнам, свідчить той факт, що значна частина цих знахідок виявлена на давньоруських поселеннях і могильниках, які не причетні до скандинавських поховань і де відсутні будь-які елементи скандинавської культури.

Значна кількість речей особистого вжитку та начиння, знайдених як в чоловічих, так і в жіночих похованнях, однакова на Русі і в Скандинавії. Скандинавськими за походженням можна визнати дві срібні пластинки з Т-о-видними прорізами та вирізаним «городками» краєм, що прикрашали турячі роги, які служили чашею для питва. Обидві знахідки походять з дружинних трупопокладень — парних поховань з конем (к. 36, 110). Аналогічні знахідки виявлено в Гнездівському могильнику [84, табл. IV, 5] і в Бірка, де знайдено два майже цілих роги з таким окуттям [111, табл. 196]. В. І. Сизов вказував на стилістичну спорідненість цих блях з мотивом руського дерев'яного різьбярства і доводив місцеве їх походження. Але твердження це не достатньо обгрунтоване, скоріше можна думати, що окуття турячих рогів скандинавського походження. У стилістичному відношенні воно цілком тотожне до бронзового окуття піхов скрамосаксів та чохлаів від ножів, відомих у скандинавських пам'ятках. Що до самих чаш з турячих рогів, то вони відомі як у Скандинавії, так і у Давній Русі. На Русі взагалі турячі роги побутували дуже широко, вони «були тісно пов'язані з язичеським культом, являючись атрибутом слов'янських богів і необхідною приналежністю ритуального бенкету» [74, с. 43—45]. Ця слов'янська традиція має свої глибокі корені в далекій давнині.

Таким чином, якщо розглянути знахідки з Шестовицького могильника і можна вважати скандинавськими за походженням, то їх використання зумовлюється саме місцевими традиціями. Отже, приналежність чаш,

прикрашених згаданими пластинами, скандінавам не є обов'язковою. Ними, як і зброєю, могли користуватися і представники місцевої дружинної знаті слов'янського походження.

Слід відзначити ще кілька поховань, в яких знайдено речі культового характеру, пов'язані з віруванням у скандінавів. У двох курганах виявлено залізні кільця (табл. ХХV, 6), що являють собою залишки чи частини відомих скандінавських залізних гривень з молотками Тора. Аналогії цим знахідкам є у Бірка [111, табл. 106] та в інших скандінавських пам'ятках. Одне з цих колець виявлено в насипі кургану з трупоспаленням на місці (к. 138), досить бідному на інвентар. Друге кільце походить з кургану без поховання (к. 104). До речей цього типу належать також чотири залізні стерженьки з петлею на одному кінці (табл. ХХVI, 8). Аналогічні речі, надіті на залізні кільця, іноді знаходимо в Скандінавії, як і молотки Тора. Шестовицькі знахідки походять з чоловічого трупопокладення (к. 96), де вони знайдені разом із звичайними речами особистого вжитку в шкіряній сумці зі срібною прямокутною бляхою, що має також аналогію в Бірка. Всі ці знахідки культового призначення, безперечно, скандінавського походження і, очевидно, відзначені нами три поховання належать скандінавам. Але, враховуючи положення їх в похованні, а також стан цих знахідок (нецілі речі, а лише їх частини), можна думати, що самі вірування, до яких ці знахідки мають відношення, значно ослаблені і мають, можливо, характер пережитку.

Підсумуємо розглянутий матеріал. Близько 20 поховань Шестовицького могильника із загальної кількості 147 відзначені скандінавськими речами. У деяких випадках скандінавські речі становлять поодинокі знахідки, частіше вони трапляються в комплексах разом з місцевими речами. Частина розглянутих поховань, безперечно, належить вихідцям зі Скандінавії, які широко користувались речами місцевого походження. Цим фактом стверджується думка про те, що норманни, які потрапили до Русі і осіли тут, засвоювали місцевий побут та культуру і досить швидко асимілювались місцевим слов'янським середовищем.

Але не всі розглянуті поховання можна вважати норманськими. Не можна вважати, очевидно, скандінавськими поховання 50 та 93 на підставі лише знахідки залишок піхов скрамосакса. Те ж саме слід зазначити і щодо дружинного поховання в кургані 145, де скандінавські речі представлені одним лише скрамосаксом. Немає певності в етнічній приналежності і деяких інших поховань, де виявлено скандінавські речі.

Частина розглянутих поховань належить представникам місцевої, слов'янської за походженням знаті, яка, безсумнівно, користувалась деякими речами, привезеними зі Скандінавії. Це, мабуть, широко практикувалось в умовах тривалих контактів з скандінавськими вихідцями, які тут, безумовно, були.

Наявність скандінавських елементів у Шестовицькому могильнику поряд з іншими давньоруськими пам'ятками не свідчить, проте, про існування тут скандінавського поселення, чи скандінавської колонії, як звичайно твердять у таких випадках норманісти, маючи на увазі якусь особ-

ливу роль таких колоній в історичному розвитку Русі. Відносна чисельність скандінавського елемента в Шестовицькому могильнику обумовлена самим характером давньоруської Шестовиці, як місцем зосередження дружини, в складі якої були і норманни.

Знахідки скандінавських речей в Шестовиці виразно свідчать про те, що вихідці із Скандінавії не були чисельними на Русі. Крім Шестовиці, на інших давньоруських пам'ятках виразних елементів скандінавської культури не виявлено. Отже, бояри — феодалні володарі землі, поховання яких відомі нам з могильників Гущина, Седнева, Табаївки та інших були слов'янами і не зазнали норманського впливу. Те ж саме слід зазначити і щодо Чернігова. Відсутність виразних скандінавських елементів у Чернігові дає підставу твердити, що ніякої істотної ролі в політичному житті цього давньоруського центру Подніпров'я норманни не відігравали.

Докладний аналіз матеріалу дав можливість з'ясувати, що в більшості поховань Шестовицького могильника зброя була виключно місцевою. Із загальної кількості 27 поховань з озброєнням місцева зброя виявлена у 16 похованнях. До цього числа можна було б додати ще два дружинних кенотафа з конем (к. 111, 120) і місцевим кінським спорядженням, а одне і з місцевою зброєю. Залишки кінської зброї місцевого походження знайдено ще в кількох випадках, але без озброєння.

Озброєння скандінавського походження (мечі, скрамосакси) виявлено в Шестовиці в 11 похованнях і при тому разом з озброєнням місцевого походження. Речі ці могли належати не лише дружинникам скандінавського походження, ними могли озброюватись і місцеві знатні воїни, до яких вони потрапили шляхом торгівлі.

Серед інших видів зброї, представлених у Шестовицькому могильнику значною кількістю екземплярів і різними типами, скандінавські речі зовсім відсутні, або займають дуже незначне місце. Так, з п'яти бойових сокир не виявлено жодної сокири скандінавського типу, з дев'яти наконечників списів, лише один належить до скандінавського типу. З загальної кількості 16 поховань, де знайдено стріли, у чотирьох трапилися стріли, подібні до поширених у Скандінавії. У трьох похованнях вони зустрічались по одному екземпляру разом зі стрілами місцевих типів, а в одному виявлено в сагайдаку комплект стріл місцевого походження.

У Шестовицькому могильнику знайдено скандінавський умбон від щита (к. 81). Ця знахідка єдина не тільки для Шестовицького могильника, але для Придніпров'я в цілому, в той час в похованнях Скандінавії ці знахідки представлені дуже широко. Давньоруські воїни Придніпров'я також не обходились без щитів, але вони мали іншу конструкцію. Відсутність скандінавських щитів на Русі досить показує явище — в плані етнічної приналежності воїнів і ролі норманської зброї.

Таким чином, озброєння дружинників, похованих у Шестовицькому могильнику, незалежно від їх етнічного походження, було місцевого виготовлення і істотного скандінавського впливу не зазнало. Знахідки мечів загальноєвропейських типів не заперечують цей висновок. Навпаки, саме обмеженість довізної зброї лише мечами підкреслює місцеве походження

давньоруської зброї і вказує на високий рівень озброєння давньоруської дружини, на використання нею найбільш досконалої на той час західноєвропейської зброї. Нагадаємо, до речі, що поруч з мечами загальноєвропейського типу відома тут і шабля — зброя східного походження. Це саме слід зазначити щодо інших речей воїнської приналежності кінського спорядження, представленого в шестовицьких похованнях цілими комплектами. Всі ці речі, безперечно, місцеві. Речей скандинавського походження серед них немає, за виключенням згаданих кістяних пластин від луки сідла [113, с. 297]. В цьому зв'язку цікаво відзначити відсутність у Шестовицькому могильнику шпор, відомих у Західній Європі, зокрема в Скандинавії. Шпори знайдено лише в похованні в Києві [39, с. 192, рис. 38]. Це свідчить про те, що кіннотна, як і військова справа в цілому, істотного норманського впливу не зазнала, за виключенням використання найбільш досконалих видів мечів загальноєвропейського типу.

Речі воїнської приналежності Шестовицького могильника в цілому слов'янські. Отже, давньоруська дружина була в основній своїй масі місцевого слов'янського походження, а норманни були тут нечисленні і істотної ролі не відігравали.

У IX—X ст. у Давній Русі, зокрема в Подніпров'ї, було своє високо-розвинуте виробництво різноманітної зброї, яке розвивалось на давніх місцевих традиціях, незалежно від норманнів. Це особливо важливо, оскільки це виробництво пов'язане з військовою справою, з тією сферою діяльності, в якій норманни могли брати участь.

Наші спостереження на матеріалах Шестовицького могильника погоджуються з матеріалами інших могильників. Але слід підкреслити, що наші висновки випливають з вивчення саме Шестовицького могильника, найбільш багатого на скандинавські матеріали. І якщо ми тут не виявляємо особливої ролі норманнів, а навпаки, стверджуємо, що ніякої істотної ролі на Русі вони не відігравали, то це, безперечно, може служити переконливим свідченням неспроможності і безпідставності норманської теорії в цілому.

ШЕСТОВИЦЬКИЙ МОГИЛЬНИК — ПАМ'ЯТКА
ПОСЛІДОВНОГО РОЗВИТКУ
СЛОВ'ЯНСЬКОГО НАСЕЛЕННЯ ПОДНІПРОВ'Я

Рівень соціально-економічного і культурного розвитку суспільства, який відбиває Шестовицький могильник, формувався на території східних слов'ян, і зокрема Лівобережної частини Подніпров'я, протягом тривалого часу. Процес поступового суспільного розвитку місцевого населення напередодні виникнення могильника відбивають, зокрема, матеріали розкопок ранньослов'янського поселення в с. Шестовиця в урочищі Коровель.

Як показали археологічні дослідження 1948 р., найдавніше поселення на мису Коровель належить до зарубинецького типу і виникло тут десь наприкінці I тисячоліття до н. е. Знахідка срібної монети Марка Аврелія (161—180 рр. н. е.) на території с. Шестовиці дає підстави думати, що поселення в районі сучасного села існувало і в перші століття нашої ери [40].

Більш виразно виступає на поселенні в урочищі Коровель культурний шар другої половини I тисячоліття н. е. Культурні залишки цього часу представлені окремими речовими знахідками та житлом досить доброї збереженості. Судячи з матеріалу, виявленого в районі житла, зокрема слідів від зруйнованих печей, поселення займало чималу частину мису Коровель.

Виявлене житло було напівземлянкового типу, прямокутної форми. Характерну особливість його становить піч з склепінням, складеним з комків обпаленої глини, наближено конусовидної форми.

Знахідки в житлі представлені головним чином фрагментами кераміки.

Вся кераміка, виявлена у житлі, виліплена від руки. Кілька уламків становлять верхню частину однієї посудини з відігнутих вінцем значних розмірів. Посудина досить тонкостінна, рівномірного обпалу. Колір темно-сірий, поверхня з зовнішньої сторони добре виглажена і частково зашпательована. Решта фрагментів кераміки належить посудинам різних розмірів. Тісто характеризується домішкою шамоту, в деяких випадках його дуже багато і він великою масою виступає на поверхні. Поверхня посуду бугорчаста, коричневого або темно-сірого кольору. Обпал різний — рівномірний, або ж нерівномірний і слабкий. Серед уламків є дуже товстостінні з великою домішкою шамоту, темно-сірого кольору; вінця злегка відігнуті назовні і орнаментовані по краю пальцевими відбитками або защипами. Трапляються також уламки кращого виробу із значно тоншими стінками, з незначною домішкою шамоту; вінця майже з прямим краєм без орнаменту.

Серед керамічних виробів слід відзначити фрагмент сковорідки, знайдений на долівці, біля південно-східного кута печі на тонкому прошарку золи і вугілля. Борттик її трохи відхилений назовні і орнаментований по краю відбитком палички, обмотаної шнурком.

У житлі знайдено також два вироби з каменю: сланцевий брусок клиновидної форми довжиною 11 см і терка з піщаника у формі багатогранника.

До часу існування житла, мабуть, слід віднести і деякі інші знахідки з культурного шару городища, як то: кістяні проколки, кістяний двозубий наконечник стріли та глиняні грузила [100, с. 8., рис. 2; 5—6].

Найближчу аналогію пам'яткам Шестовиці дають ранньослов'янські пам'ятки. Ця подібність стосується передусім характеру житла, особливо конструкції печі, зокрема такої конструктивної деталі, як склепіння з випалених глиняних «конусів» [13, с. 244]. Такі печі виявлені на поселенні поблизу с. Волинцево, яке датується VII—VIII ст. [13, с. 244]. Такі ж печі виявлено в житлі цього ж часу на Гочівському городищі поблизу Курська. Такий же характер мали печі з жител Опішнянського городища [52, с. 124].

Керамічний комплекс, виявлений у ранньослов'янському житлі на урочищі Коровель, також має прямі аналогії в матеріалах пам'яток цього часу на Лівобережжі. Типовим у цьому відношенні є знахідки сковорідки, орнаментованої вірвовочним штампом. Керамічний матеріал житла з урочища Коровель має аналогії і в деяких ранньослов'янських пам'ятках Північного Подніпров'я.

Могильник, який належав ранньослов'янському поселенню на урочищі Коровель, до цього часу не виявлено. Але, виходячи з того, що це поселення належить до пам'яток волинцівського типу, можна думати, що могильник, який його супроводив, був безкурганний. Можливо, саме з цього могильника походять два браслети з поширеними кінцями так званого антського типу, знайдені випадково в районі с. Шестовиця *.

Культурні залишки наступного етапу життя поселення на урочищі Коровель кінця I — початку II тисячоліття н. е. засвідчені на площі миса Коровель.

В цей час споруджуються на поселенні штучні укріплення, до цього ж часу відноситься і виникнення Шестовицького могильника. На давньоруському поселенні IX—XI ст. в урочищі Коровель, що складалось з укріпленого городища і неукріпленого селища, археологічними дослідженнями виявлено кілька напівземлянкових жител з глинобитними печами, характерних для даного періоду. Речові знахідки представлені головним чином гончарною керамікою, подібною до кераміки Шестовицького могильника. Характерними її рисами є конусовидна форма посуду (горщиків), їх високі плічка, орнаментация більшої частини посудини лінійним і хвилястим орнаментом. Подібна гончарна кераміка відома на Лівобережжі Дніпра на городищах роменської культури, на яких вона трапляється разом з ліпною. На городищі в урочищі Коровель ліпна кераміка відсутня,

* Зберігаються в Чернігівському історичному музеї.

але тут відзначені ранні форми гончарної кераміки, що співіснували з керамікою ліпною.

Кераміка, аналогічна тій, що знайдена на урочищі Коровель, або близька до неї, відома і на поселеннях Правобережжя.

В цілому за характером кераміки городище кінця I тисячоліття н. е. у Шестовиці на урочищі Коровель характерне для давньоруських поселень Середнього Подніпров'я цього періоду. Відсутність тут ліпної роменської кераміки пояснюється тим, що ця кераміка, яка добре відома в пам'ятках східних районів Лівобережжя IX—XI ст., в околицях Чернігова майже зовсім відсутня або трапляється в незначній кількості.

Наведені археологічні матеріали свідчать, що процес історичного розвитку в с. Шестовиці проходив так само, як і в інших районах Середнього Подніпров'я. Порівняно зі східними районами Лівобережжя він відбувався тут більш прискорено. Якщо там до початку XI ст. доживає роменська культура, в якій зберігаються певні риси архаїчності, то археологічні пам'ятки центральної частини Середнього Подніпров'я — Київщини і Чернігівщини, зокрема с. Шестовиця, наприкінці I тисячоліття н. е. відображають більш високий рівень культури з яскравим дружинним побутом.

МАТЕРІАЛИ РОЗКОПОК ШЕСТОВИЦЬКОГО МОГИЛЬНИКА

I ГРУПА КУРГАНІВ

Курган 1 (1958 р., к. 77) * маловиразний, висота до 0,20 м, діаметр приблизно 5 м. Залишки трупоспалення на стороні — незначна кількість перепалених людських кісток містилася на глибині 0,50 м.

Курган 2 (1958 р., к. 73) маловиразний, висота до 0,05—0,10 м, справляє враження випадкового підвищення.

Поховання містилося в південній частині кургану (рис. 7). Могильна яма прямокутна, витягнута по лінії схід — захід, $2,65 \times 1,70 \times 1,70$ м **. Кістяк покладено на спині у випростаному стані, головою на захід, дуже погано зберігся (уцілили лише частково роздавлений череп та деякі кістки кінцівок).

При похованні виявлено: біля шиї два бронзових гладких гудзики (п. 1—2 ***, табл. I, 4, 5); біля пояса — залізний ніжик, великий, дуже окислий, діаметр 13,4 см, ширина 1,5 см (п. 4, табл. I, 1); біля правої ноги залізна бойова сокира невеликого розміру з асиметричним лезом, поширеним у бік рукояті, дуже окисла, діаметр 12 см, ширина 7 см (п. 5, табл. I, 2); біля лівого плеча невеличкий горщик, округлий з вдавленням на дещі, вінце з округлим карнизовидним краєм без орнаменту, діаметр 5,5; 10,5; 10 см, висота 11 см **** (п. 3, табл. I, 3).

Курган 3 (1958 р., к. 72) маловиразний, ледве помітне підвищення, розкопаний до глибини 0,70 м, ніяких слідів поховання не виявлено.

Курган 4 (1958 р., к. 71) маловиразний, має вигляд випадкового підвищення висотою до 0,20 м. Поховання містилося у південній частині кургану. Могильна яма близька до прямокутної форми ($2,30 \times 1,5 \times 1,10$ м), витягнута по лінії схід — захід.

Кістяк погано зберігся (залишилися лише рештки черепа та окремі кістки правої руки та ноги), проте видно, що він лежав у випростаному стані головою на захід. Біля правої ноги на відстані 0,20 м знайдено поржа-

* Нумерація курганів подана зведеною за різні роки за розкопками авторів відповідно до топографічного розміщення курганів по групах. У дужках вказано рік розкопок і номер кургану згідно з розкопками авторів.

** Тут і далі глибина подається від вершини насипу, інші відрахунки рівня обумовлюються окремо.

*** Тут і далі номер знахідки на плані.

**** Перша цифра означає діаметр дещя, друга — плечиків, третя — вінце.

мілий залізний наконечник списа, очевидно, списоподібної форми, рурку-мача втулка поступово переходить в масивне коротке перо, діаметр 11,5 см, діаметр втулки 2,5 см (табл. I, 6).

Курган 5 (1956 р., к. 25) висотою до 0,5 м, діаметр 8 м.

Під курганним насипом простежено кільцевий ровик 10 см ширини і такої ж глибини, діаметром 5 м, центр якого співпадає з центром кургану.



Рис. 7. Курган 2. План поховання:

1, 2 — гудзики; 3 — горщик; 4 — ніжик; 5 — сокира.

У східній частині кургану, під насипом, виявлена яма овальної форми, витягнута по лінії північ—південь з відгалуженням на захід, розміром в середньому 2×1 м і глибиною в ґрунті 0,2—0,3 м. Ніяких слідів поховання не виявлено.

Курган 6 (1958 р., к. 80) маловиразний, має вигляд ледве помітного випадкового підвищення висотою близько 0,10 м. Виявлено залишки трупоспалення на стороні, перепалені кістки (835 г) містилися в урні, в центрі кургану на глибині 0,20 м. Урна — великий масивний, високий округлобокий горщик з високою шийкою, вінце з прямим широким краєм, з орнаментом. Висота горщика 25 см, діаметр денця 11 см, тулуба 18, шийки 15 см.

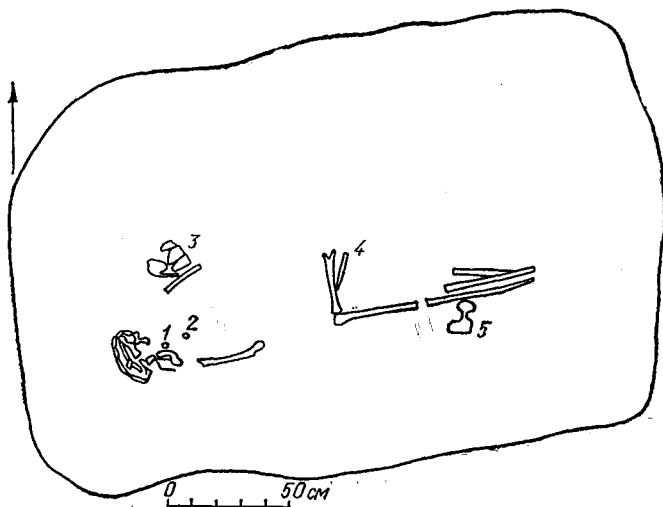
Курган 7 (1958 р., к. 79) невеличкий, маловиразний, висота 0,25 м, діаметр приблизно 6 м. Поховання жінки 65—75 років містилося у південно-східній частині кургану [35, с. 41]. Могильна яма велика — $2,95 \times 1,25 \times 1,35$ м, витягнута з південного заходу на північний схід. На глибині 1,20 м у заповненні ями чітко позначились темні смуги, що обрисували пляму майже прямокутної форми (південно-західний кінець нечіткий), очевидно, сліди дерев'яної домовини.

Кістяк добре зберігся, лежав на спині у випростаному стані головою на південний захід, руки, зігнуті у ліктях, лежали на животі, ноги стулені (рис. 8.).

У похованні виявлено: біля правої скроні — дрібне кільце в уламках (п. 2); біля шиї — намисто, що складалося з десяти намистин, в тому числі скляних синього кольору п'ять (одна призматична, чотири зонних), жовтого і зеленого кольорів зонних — дві, пронизки посріблені — дві,



Рис. 8. Курган 7. План поховання:

1 — намисто; 2 — кільце; 3 — ніжик.

сердолікова призматична намистина — одна (п. 1, табл. I, 9); біля тазу, з правого боку — залізний ніжик зі сточеним лезом, загальна довжина 16 см, діаметр леза 8,8 см, ширина леза 0,8 см (п. 3, табл. I, 10).

Курган 8 (1956 р., к. 24) маловиразний, висота 0,35 м, діаметр 10—11 м. У насипу під дерновим прошарком знайдено разом стегнову кістку та п'ять зубів молодого коня. На різній глибині траплялись фрагменти кераміки.

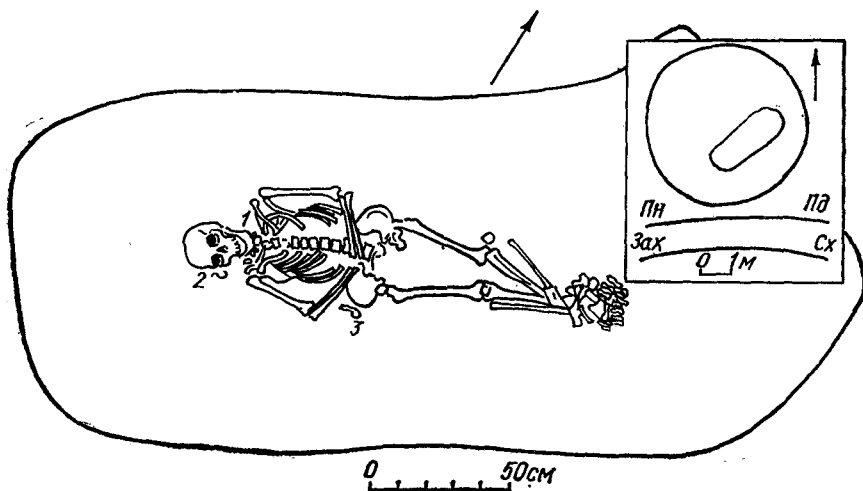
Над могильною ямою, на глибині 0,40 м від вершини насипу знайдено фрагменти широкого горщика з високими крутими плечиками, вінцем з округло скошеним краєм, без орнаменту, діаметр 10; 19; 19 см, висота 16,5 см.

Могильна яма знаходилася майже в центрі кургану, яма витягнута з заходу на схід, майже овальна (довгі сторони — прямі, поперечні — округлі, 2,15 × 0,70 × 1,70 м (рис. 9). Кістяк людини 25—35 років зберігся добре, лежав на спині у випростаному стані головою на захід з ледве помітним відхиленням на південь, руки зігнуті у ліктях, кисті на плечах*.

* За антропологічним визначенням Г. П. Зіневич.

При похованні виявлено: над верхніми хребцями — бронзовий гудзик з рубчиками (п. 8, табл. I, 8); з лівого боку трохи вище тазових м'ясток 17 намистин, в тому числі: сердолікова багатогранна — одна, кам'яна чорна кільцева — одна, решта скляні, синя — одна, посріблена — одна, блакитна — одна, подвійні пронизки синіх — три, жовтих — чотири, посріблених — одна, потрійних пронизок синіх — одна, посріблених — дві [п. 4, табл. I, 12]; залізний ніжик з широким прямим лезом із закругленим кінцем, черенок відламаний, довжина леза — 7 см, ширина — 1,1 см (п. 1, табл. I, 13); залізне кілечко з округлого у перерізі дроту, кінці знаходять один за один, діаметр 2 см (п. 2, табл. I, 11).



Рис. 9. Курган 8. План поховання:
1 — ніжик; 2 — кільце; 3 — гудзик; 4 — намисто.

Курган 9 має висоту 0,75 м, діаметр 12 м, у центрі велика западина майже 2 м у діаметрі. Зовні ніяких більших пошкоджень не помітно, як з'ясувалося, у східній частині насип був прорізаний впускним похованням, дата якого не з'ясована.

Впускна могила зруйнувала давнє трупоспалення, дрібні перепалені кісточки від якого траплялися на глибині 0,2—0,3 м. Трупоспалення на стороні, залишки виявлено на рівні давньої поверхні; вони являли собою площу більш темного забарвлення, насичену попелом, дрібним вугіллям і перепаленими кістками, яких зібрано 530 г. Значне скупчення перепалених кісток відмічено у південно-східній частині площі. Тут же лежав роздавлений горщик, у якому, мабуть, містилися перепалені кістки.

Горщик — невеликий, округлобокий, вінце з широким вертикальним карнизиком, з лінійним орнаментом, діаметр 6 см; 11; 11 см, висота 11 см (табл. II, 5). Незначне скупчення перепалених кісток відзначено також трохи далі, на відстані 0,5 м на північний захід. Тут же знайдено кілька фрагментів кераміки, з яких вдалося реставрувати більшу частину горщика. Горщик невеликий з високими крутими плечиками, вінце з округлим скошеним карнизовидним краєм, з лінійним орнаментом, діаметр 6; 12; 10 м.

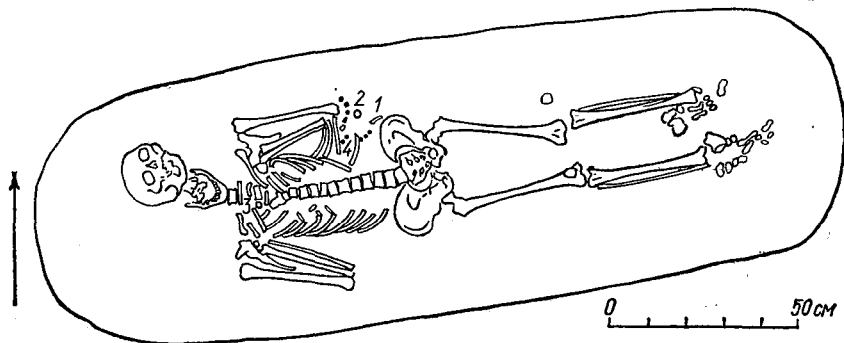
Серед залишків трупоспалення і окремо знайдено: 11 цілих і кілька уламків залізних заклепок з ромбічними шайбами довжиною 4,5—6 см,

вісім з них лежали купкою у південно-східній частині (табл. II, 3,4); дві пошкоджені вагові гирки бочковидної форми (табл. II, 2); уламки залізних вудил з кістяними псаліями (табл. II, 1).

Курган 10 (1948, к. IV) висотою і діаметром 13,30 м. Виявлено залишки трупоспалення на місці, які містилися на глибині 0,8—0,9 м. Кострище,



Рис. 10. Курган 10. План поховання:

1 — урна; 2, 6 — горщики; 3 — точильні бруски; 4 — фрагменти стріл; 5 — кістяк собаки; 7, 8 — бронзові бляшки; 9, 10 — залишки металевих речей.

товщиною до 0,20 м, без чітких обрисів, площа його приблизно 3,50 × 3,50 м (рис. 10).

Найбільш насичена залишками трупоспалення південно-західна частина кострища, де зосереджувалися перепалені кістки та весь інвентар поховання. У південно-східному куті кострища містилася роздавлена урна (п. 1) з перепаленими людськими кістками (1025 г), серед яких були кістки тварин. Урна являла собою горщик з високими крутими плечиками, вінце

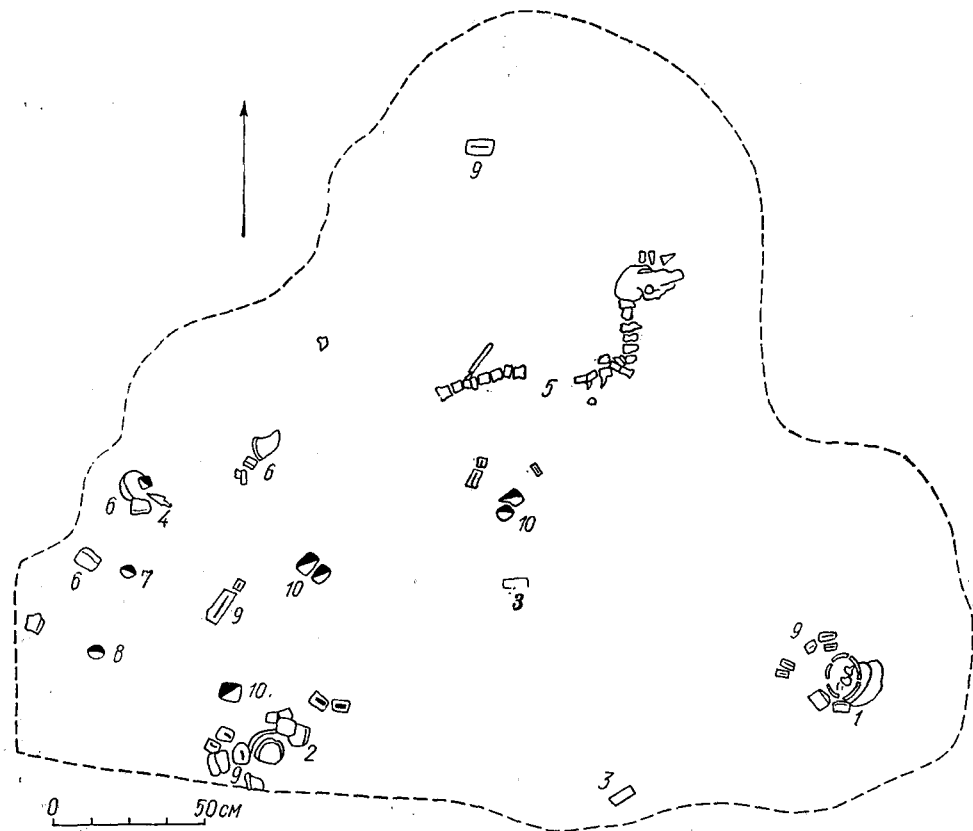
з прямим зрізаним краєм, з лінійним, а по шийці хвилястим орнаментом, діаметр 10 см; 28; 25 см, висота 26 см (табл. III, 8). Недалеко від урши знаходилися два невеликих роздавлених горщика; один профільований, майже банковидної форми, вінце трохи відігнуте з прямим краєм з жолобком, без орнаменту, діаметр 7, 13; 12 см, висота 15,5 см (п. 2, табл. III, 5); другий з високими круглими плечиками, вінце з широким профільованим карнизовидним краєм, без орнаменту (зі слідами перебування у вогні), діаметр 6; 13,5, 10 см, висота 14,5 см (п. 6, табл. III, 10). Посередині кострища лежав кістяк собаки (п. 5) (окремо передня та задня частини, але в анатомічному порядку, лише без ребер та кінцівок) головою на північний схід. На кістках немає слідів обпалення. В інших місцях кострища лежали перепалені кістки (1500 г) коня.

У південно-західній і частково центральній частині кострища виявлено багато металевих речей — цілих, уламків і злитків, серед яких знайдено три бронзові бляшки (п. 7—8) — одна кругла, діаметром 2,4 см з циліндричним виступом у центрі (табл. III, 4), дві бляшки мали трикутну форму зі стилізованим рослинним орнаментом (табл. III, 3); три вагові гирки; фрагменти залізних наконечників стріл (п. 4, табл. III, 2); залізні вудила без псалій з великими (діаметр 4 см) кільцями на кінцях (табл. III, 1). Тут же знайдено уламок точильного бруска з пісковика, квадратного у перерізі (1,4 × 1,4 см), сланцевий точильний брусок у формі паралелепіпеда 12,5 × 2,5 × 0,8 см (п. 3, табл. III, 9).

Курган 11 (1958 р., к. 81) являв собою ледве помітне підвищення, під яким не виявлено ніяких слідів поховання; підвищення, можливо, випадкове.

Курган 12 (1958 р., к. 82) маловиразний, висота 0,10 м, справляє враження випадкового підвищення. У кургані виявлено два поховання поганої збереженості і могильну яму без поховань.

Поховання 1 містилося у північно-західній частині кургану. Могильна яма витягнута з південного сходу на північний захід, поздовжні стіни прямі, поперечні заокруглені (2,75 × 1,25 × 1 м). Кістяк, від якого збереглись лише залишки черепа та невеликі уламки кісток ніг, лежав, очевидно, головою на північний захід у випростаному стані.

Поховання 2 містилося на схід від попереднього. Могильна яма, витягнута зі сходу на захід з незначним відхиленням на північ, подібна до попередньої, але стіни погано збереглись (2,70 × 1,20 × 1,20 м). Кістяк, від якого збереглись уламки кісток ніг, лежав, очевидно, головою на захід. З лівого боку кістяка на рівні стегна виявлено: залізний ніж, дуже зіпсований іржею, довжина ножа 13,2 см, довжина леза близько 10,5 см, ширина 1,5 см (табл. II, 20); точильний камінь з смугастого сланцю із залишками кільця для підвішування, діаметр 6,8 см, у перерізі 1,4 см (табл. II, 21). На південь від поховання 2 і паралельно до нього містилася могильна яма розміром — 2,20 × 0,8 × 1,40 м, у східній частині округлена. Ніяких залишків поховання не виявлено.

Курган 13 (1958 р., к. 67) висотою 0,20 м, діаметром 7 м. Під насипом у підрунті на глибині 0,5 м простежено в північній частині сліди кільце-

вого ровика. У центрі кургану виявлено перепалені кісточки (85 г), які не становили певного скупчення.

Курган 14 (1958 р., к. 68) являв собою ледве помітне підвищення висотою 0,15 м. У південно-західній частині під дерновим прошарком виявлено кілька фрагментів ліпної кераміки епохи бронзи та фрагментовану нижню частину кружального горщика. Поховання містилося у північній половині кургану. Могильна яма майже прямокутна, трохи звужена у східній частині, з округлими кутами, витягнута по лінії схід — захід з незначним відхиленням на південь, довжина південної стінки 2,65 м, північної — 2,85 м, східної — 1,95 м, західної — 1,65 м, глибина 1,50 м.

Кістяк зберігся погано, лежав на спині у випростаному стані, головою на захід з дуже незначним відхиленням на південь.

У похованні виявлено: біля шиї — намисто з шести намистин, у тому числі дві сердолікові кулясті, дві кришталеві, одна куляста, одна багатогранна сплющена, одна пастова подовжена блакитна з білими розводами, одна срібна тричастна з зерню (табл. II, 6).

Курган 15 (1948 р., к. III) мав висоту 1,30 м, очевидно, висота мінялася від дна замуленого рову навколо кургану (діаметр 13 м). У верхній частині насипу знайдено зуб коня.

Залишки трупоспалення на стороні виявлено в центрі на глибині 0,8 м, вони зосереджувалися у північному та південному краях могили. У південній частині перепалені кістки (635 г), змішані з попелом та дрібним вугіллям, були розсіяні на значній площі, але в основному зосередились у скупченні. Серед кісток людини траплялися кістки коня та собаки. У північній частині поховання перепалені кістки містилися в урні. Урна являє собою горщик (роздавлений), конічної форми з високими округлими плечиками, вінце з широким прямим карнизовидним краєм, з лінійним, по шийці хвилястим орнаментом, діаметр 9; 22; 18 см, висота 22 см (табл. III, 11). Над урною лежала потрійна намистина з непрозорого скла жовтого кольору; на південний захід від урни лежав другий роздавлений горщик з округлими плечиками, широким прямим вінцем, з профільованим краєм, оздоблений під шийкою і по плечиках двома рядками вертикальних нігтевидних вдалин та лінійним орнаментом, діаметр горщика 6, 5, 12; 11 см, висота 18 см (табл. III, 7).

На південь від урни знайдено фрагменти обгорілих залізних речей, серед них уламки і один цілий наконечник стріли (табл. III, 6).

Курган 16 (1958 р., к. 78) являв собою ледве помітне підвищення висотою 0,10 м, під яким ніяких слідів поховання не виявлено.

Курган 17 (1958 р., к. 61) невеликий, без чітких меж, висота біля 0,40 м.

Могильна яма витягнута по лінії північний схід — південний захід, у західній частині значно ширша, майже округла, у східній вужча і наближено прямокутна (2,65 × 1,30—0,6 × 1,30 м). У кутах могильної ями — північно-східному, південно-східному, західному — простежувались темні плями, можливо, сліди від стовпів якоїсь могильної споруди. Кістяк належав жінці 25—35 років, лежав на спині у випростаному стані, голо-

вою на захід з відхиленням на південь, руки зігнуті у ліктях, ліва — на животі, права — на тазу [35, с. 41].

При похованні біля лівої щоки знайдено: бронзовий гудзик грушовидної форми, порожній, двостулковий, діаметр 1,1 см, діаметр з вушком — 1,7 см (табл. II, 7), дві намистини — одна срібна ажурна, виготовлена з десяти з'єднаних кілечків, на стиках їх припаяна зернь (табл. II, 8); друга скляна, зонна, синього кольору (табл. II, 9). У заповненні могильної ями виявлено залізний, невеличкий ніжик з вузьким лезом та широким черенком, діаметр — 8 см, діаметр леза — 5,2 см, ширина — 0,9 см (табл. II, 12).

Курган 18 (1925 р., к 1) з трупоспаленням на місці, розкопаний П. І. Смолічевим. Документація не збереглась, крім інвентарного опису.

У кургані знайдено: залізне якорovidне вушко від відра із залишками скоби (табл. IV, 10); п'ять фрагментів кераміки, срібне височне кільце з напущеною «шиферною» намистиною, діаметр 3 см (табл. IV, 1); срібна лунниця, орнаментована зерню $3 \times 1,5$ см (табл. IV, 3); дві скляні намистини, одна біла, друга — синя; три бронзові гудзики з рубчиками, два уламки залізних наконечників стріл, «один круглий, другий плоский»; набір бронзових литих бляшок, оздоблених срібною інкрустацією по краю і мідною вставкою посередині, з пуансонним карбуванням по центру, з них — фігурно-овальних 25 цілих і 12 уламків (довжина 2,6 см, ширина 2 см) (табл. IV, 6), прямокутних — дві цілих і чотири уламки ($3,5 \times 1,5$ см) (табл. IV, 5), серцевидних — п'ять цілих та один уламок ($2 \times 1,5$ см) (табл. IV, 4), дві круглих (діаметр 2,2 см) (табл. IV, 9), два подовжених наконечники зі срібною інкрустацією, діаметр 2,4 см, ширина 1,3 см (табл. IV, 8), шість цілих і десять уламків великих серцевидних бляшок з порожниною, в якій містилися дрібні бронзові кульки, діаметр 5 см, ширина 3,5 см (табл. IV, 2), одна маленька бляшка з чотирьох кружечків: одне бронзове овальне кілечко ($2 \times 1,1$ см).

Курган 19 (1956 р., к. 21), висота 0,5 м, діаметр 8 м, з південно-східного, східного і північно-західного боків помітні значні впадини, можливо, залишки рову.

У насипу зустрічались поодинокі дрібні вуглики, а також знайдено залізний поржавілий стержень з одним розширеним кінцем а другим з двома запличками, можливо, деформований ключ від трубчатого замка (табл. II, 10); половина бронзового кільця, та кілька фрагментів (табл. II, 18).

Курган 20 (1958 р., к. 83) маловиразний, висота до 0,10 м, справляє враження випадкового підвищення. Ніяких слідів поховання не виявлено.

Курган 21 (1956 р., к. 22), висота 0,40 м, діаметр 8 м, навколо кургану місцями помітні западини, очевидно, залишки рову. Могильна яма ($3,10 \times 3,25 \times 2,70 \text{—} 2,90 \times 1,40$ м) з округленими кутами, витягнута по лінії південний захід — північний схід. Зверху вся яма була заповнена жовтуватим піском, а далі в центральній частині з'явилося темно-сіре заповнення, яке поширювалось донизу і на дні стало прямокутне. Простір між цим прямокутником і материковими стінами могильної ями мав ширину близько 0,35 м і був заповнений жовтуватим піском.

Така структура засипки могильної ями могла утворитися лише при наявності в ній дерев'яної камери, у процесі її руйнації. Будову камери можна уявити собі так: у могильну яму було поставлено дерев'яну камеру меншого розміру, простір між камерою і стінками ями засипано жовтуватим піском, а зверху, поверх перекриття камери, насипано курган. Покриття руйнувалось і в камеру просочувалась земля, під час псування стінок камери до неї насипався жовтий пісок. У нижній частині темний пісок встиг заповнити всю камеру до того, як стінки її згнили, тому темне заповнення має внизу прямокутну форму і відповідає розміру і формі камери. Під час виборки жовтого піску, за межами стінок камери, в трьох кутах, на дні могильної ями помітні були чорні округлі плями діаметром біля 10 см, можливо, сліди вертикальних стовпів, що підтримували дерев'яну камеру.

У насипу над могильною ямою знайдено зуб коня та просвердлений нижній клик бурого ведмедя (табл. V, 2). У заповненні могильної ями зверху виявлено нижню челюсть собаки, а трохи нижче — дві цілих і кілька уламків залізних заклепок (табл. V, 10).

Кістяк дуже пошкоджений, лежав головою на південний захід, на відстані 0,75 м від південно-західної стіни камери.

У похованні виявлено: навколо черепа дрібні блідо-рожеві камінчики, призначення яких не визначено; біля щелепи — залишки зітлілої тканини; бронзовий гудзик з рубчиками (табл. V, 4), вздовж кістяка — кілька речей особистого вжитку, складені, можливо, у якусь сумку: залізне кресало калачикового типу з кремінчиком (діаметр 8 см, ширина 3,6 см) (табл. V, 6); кістяний гребінець з двома накладками на спині, довжиною 8 см (табл. V, 5); залізний ніжик (лежав гострим кінцем донизу) з широким мало сточеним лезом, довжина 13 см, довжина леза — 5,8, ширина леза — 1 см (табл. V, 7); шиферний точильний брусок з дірочкою наверху, діаметр 10 см (табл. V, 8); біля ніг — залізна бойова сокира з трохи поширеним симетричним лезом, округлою проушиною зі щочками, діаметр — 12 см, ширина леза — 5,5 см (табл. V, 1). Поодаль від кістяка, але в межах дерев'яної камери виявлено ще деякі речі: у південно-західному куту камери лежали кістки тварин — вісім уламків ребер і відростків хребців, що належать одній особі коня; два роздавлених горщика, один з них майже чорного кольору з високими плечиками, широкий, оздоблений по шийці трьохрядними наколами та лінійними орнаментом, з невиразним клеймом на денці, діаметр 5,7 см, 10, 7; 9 см, висота 10 см (табл. V, 12); другий — з високими плечиками, маловідігнутий вінцем, оздоблений лінійним орнаментом, діаметр 6 см, 8; 13; 12 см (табл. V, 13); далі на захід, вздовж південно-західної стіни лежав залізний наконечник стріли з широким листовидним пером, на черешку — залишки дровка, обвитого берестом, діаметр — 11 см, ширина пера — 2 см (табл. V, 3); нижче знаходилася поржавіла вагова гирка бочковидної форми, біля північно-західної стіни камери знаходилися залишки залізного окуття дерев'яного відра, дужка з ромбічного у перерізі прута з маленькими вушками та два обруча діаметром 14 і 17 см.

Курган 22 (1957 р., к. 43), висота 0,20—0,25 м, діаметр 6—6,5 м. Могила на яма прямокутна, витягнута по лінії схід — захід, $2,15 \times 0,8 \times 1,50$ м. Поховання лежало в центрі, кістяк майже не зберігся, орієнтований головою на захід. Залишки від нього трапилися по всьому дну ями, залишилися лише вісім зубів у західній частині могильної ями та два невеликі уламки кісток рук, що лежали один проти одного вздовж довгих стін ями.

У похованні знайдено: поблизу зубів — бронзовий гудзик з рубчиками (табл. II, 13); чотири кільцевидних намистини з синього скла (табл. II, 14, 15, 19); а за 0,40 м на схід від зубів — залізний ніжик, довжина 8,5 см, довжина леза 6 см, ширина 1 см (табл. II, 11) та уламок заклепки (табл. II, 17).

Курган 23 (1956 р., к. 20), висота до 0,5 м, діаметр 8 м. З південного краю насипу знайдено залізну сокиру, очевидно, недавнього часу. Під курганним насипом по краю виявлено темне заповнення рову з перемичками, орієнтованими по сторонах світу, рів має форму правильного кола (внутрішній діаметр 6 м), центр якого міститься на південному сході від центра насипу.

На площі, обмеженій зазначеним ровом, простежено другий кільцевий ровик, 10 см ширини і такої ж приблизно глибини, що описує не цілком правильне коло, діаметром $4,75 \times 4,25$ м.

Під насипом у межах кільцевого ровика містилися залишки трупоспалення на стороні. Вони займали площу діаметром приблизно 0,70 м. Залишки поховання складались з невеликої кількості попелу, дрібного вугілля і перепалених кісток (250 г), частина з яких знаходилась, очевидно, у знайденому тут роздавленому горщику-урні. Горщик з високими плечиками, вінце на низькій шийці з округлим карнизовидним краєм, орнаментований під шийкою розтягнутою хвилястою лінією; на денні — складне клеймо у вигляді багатокутника з хрестом посередині, діаметром 8; 19; 17 см, висота 19,5 см (табл. V, 11). На відстані 0,5 м на північ від горщика знаходився маленький залізний ніжик з вузьким сточеним лезом і широким черенком, діаметр 7,5 см, діаметр леза — 3,5 см, ширина леза — 0,5 см, ширина черенка — 1 см (табл. V, 9).

Курган 24 (1925 р., к. XIX), висота — 1 м, діаметр — 12 м. Насип складався з дернового про шарку товщиною 0,29 м та шару дуже міцної жовтої глини товщиною 0,46 м. Під насипом знаходилося кострище від трупоспалення на місці. Кострище велике. У північно-західному куту кострища виявлено три напівобгорілі деревини, одна спрямована (діаметр 1,57 м, товщина 0,15 м) на південний захід, дві інші (діаметр 1,07 м, товщина 0,14 м; діаметр 1,75 м, товщина 0,18 м) — на південний схід.

У східній частині кострища знаходилося багато перепалених кісток. На кострищі, майже в самому центрі, стояв великий товстостінний горщик, оздоблений по плечиках пояском з хвилястих бороздок, заповнений перепаленими кістками, змішаними з землею та попелом. У горщику разом з кістками були залізні ножиці, два залізних ножа, намистина.

У кострищі в різних його місцях, але здебільшого у східній частині знайдено такі речі: бронзовий гудзик, орнаментований рубчиками, кістя-

ний гудзик, уламки бронзового дзвіночка, залізна пряжка з шматками перегороділої кістки, шиферний, вузький, довгий з діркою на кінці точильний брусок, діаметром — 11,5 см, в перерізі 1,3 см, залізний наконечник списа, залізний наконечник стріли з ромбічним пером, діаметр 7 см, ширина пера 1,8 см, шашки із скла для гри, з яких уціліли п'ять округлих, плоских темного кольору, діаметр — 2,3 і 3,5 см, одна кругла синього кольору та одна овальна невелика, чорного кольору, конусовидний, злегка вигнутий кістя-



Рис. 11. Курган 28. План поховання:

1 — кострище; II — вугілля. 1 — голка; 2, 3 — уламки кістяного гребінця; 4 — цвях; 5 — кістяна пластинка; 6 — ніжик; 7 — дзвіночок; 8 — роздавлені горщики.

ний предмет, маленький залізний цвяхок діаметром 2 см, можливо, фрагмент стремені, обломки тонкої бронзової пластинки, фрагменти глиняного посуду, в тому числі дещо із залишками клейма у вигляді кола, кістка коня.

Курган 25 (1925 р., к. III), висота 1 м, діаметр 12,8 м, навколо насипу канава. Насип глинисто-піщаний, в ньому зрідка траплялися окремі вуглики. Ніяких ознак поховання не виявлено.

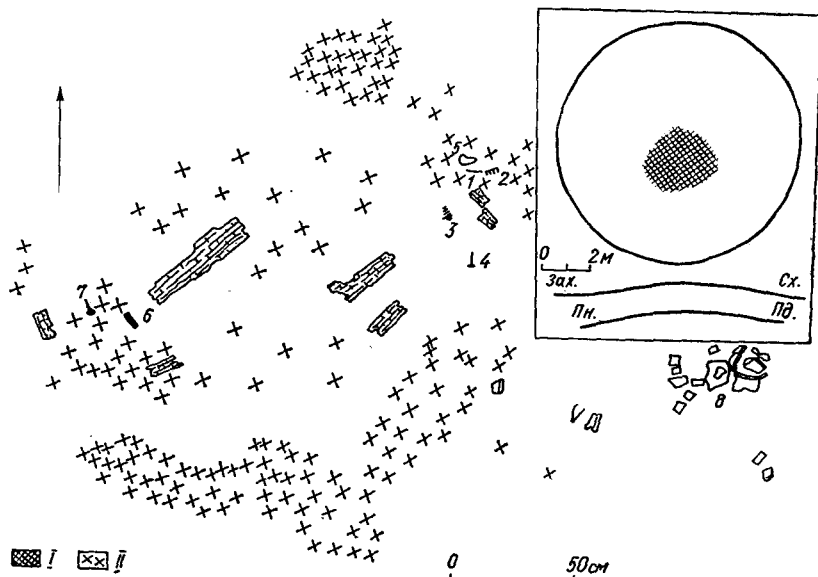
Курган 26 (1926 р., к. XVIII) висота 2 м (від дна рову), діаметр 21 м.

У насипу, під дерновим прошарком, знайдено залізний стрижень з шляпкою, на глибині 0,73 м виявлено ямку 0,35 м в діаметрі і глибиною 0,27 м з округлим дном. Заповнення ямки складалося з прошарків піску чи глини товщиною 0,02 м, попелу з вугіллям товщиною 0,13 м. На розкопаній площі кургану знайдено залізне кресало (у фрагментах) та кремій до нього, шиферний точильний брусок, діаметром 6,5 см, ширина 1 см, залізна заклепка з шайбою діаметром 5,5 см (табл. VI, 4).

Курган 27 (1956, р., к. 19), висота 0,5 м, діаметр 8 м. У насипу виявлено залізний ніжик з дуже заточеним лезом і заокругленим кінцем, черенок широкий з загнутим на бік кінцем, діаметр 12,7 см, діаметр леза 5,5 см, ширина леза — 2,07 см (табл. VI, 1). Поховання не виявлено.

Курган 28 (1956 р., к. 18), висота 0,7 м, діаметр 10 м. Навколо південно-східного, північно-східного і північно-західного боків помітні западини — очевидно, сліди рову з леремичками, орієнтованими за сторонами світу. В насипу зустрічались дрібні вуглики, поодинокі перепалені кісточки та кілька уламків кружальної кераміки. На глибині 0,30 м знайдено дуже поржавілий залізний предмет. Під насипом у центрі на рівні давньої поверхні виявлено залишки трупоспалення на місці (рис. 11). Кострище не має чітких меж, воно займало площу близько 3 м із заходу на схід та 2,5 м із півдня на північ, складалось з шару перепалених кісток, вугілля та попелу товщиною 5 см; жирного чорного попелу було багато особливо у центральній та північно-східній частинах кострища, вугілля було дуже мало, знизу кострища лежало кілька головешок.

Чотири головешки (довжиною від 0,5 до 0,10 м та товщиною 0,10—0,05 м) лежали у напрямку з південного заходу на північний схід, майже паралельно одна до одної, на відстані 0,25—0,15 м. Ще кілька головешок меншого розміру лежали у напрямку з північного заходу на південний схід, майже перпендикулярно попереднім. Одна головешка (довжиною 0,15 м і товщиною 0,65 м) знаходилася у північно-західній частині кострища, дві інших лежали по одній лінії і становили рештки однієї деревини.

Головешки являють собою рештки деревин, що становили основу конструкції поховального костра чи поховальної споруди.

Перепалені кістки (3103 г) розміщені нерівномірно, що, очевидно, відповідає розташуванню спалених на кострищі небіжчиків. Концентрація перепалених кісток до певної міри співпадає і з розміщенням речей, виявлених у кострищі. Значне скупчення перепалених кісток відзначено у західній частині кострища. Тут переважали великі трубчасті кістки людських ніг і кістки коня. З речових знахідок тут виявлено залізний ніжик з вузьким лезом, діаметр — 8,3 см, ширина — 0,8 см (п. 6, табл. VI, 13) та бронзовий кулястий дзвіночок з хрестовидною проріззю (п. 7, табл. VI, 8). У північній частині кострища знаходилося друге скупчення перепалених кісток, здебільшого дрібних, у тому числі пташиних. Тут же виявлена сталевая голка з вушком діаметром 4,5 см (п. 1, табл. VI, 16), уламки кістяного гребінця (п. 2, 3, табл. VI, 9), уламок бронзового кільця, залізний цвяшок (п. 4, табл. VI, 18) та залізні уламки від невизначених предметів.

На південно-східному краю кострища знайдено два роздавлених горщика; один невеликий, високий з плавними округленими плечиками, вінця зі скошеним округлим краєм, з лінійним, дуже розтягнутим хвилястим орнаментом по шийці, діаметр 5,5; 10; 9 см, висота 11 см (п. 8, табл. VI, 17), другий — з опуклими боками, низькою шийкою, край вінця округло скошений, без орнаменту, на денці клеймо у вигляді кола з виступом у центрі, діаметр — 6,5; 12; 10 см, висота 10,5 см (п. 8, табл. VI, 19). За межами кострища знайдено нижню частину ще одного горщика (діаметр денця —

11 см) з відбитками клейма на дні (табл. VI, 14). Серед перепалених кісток знайдено уламок кістяного виробу, діаметр 5,4 см (табл. VI, 15).

Курган 29 (1956 р., к. 14), висота 0,75 м, діаметр 10—11 м.

Під насипом виявлено кільцевий ровик шириною 0,10—0,15 м і такої ж глибини, що описує коло діаметром до 10 м, центр якого співпадає з геомет-

ричним центром кургану (рис. 12). Ніяких слідів поховання не виявлено.

Курган 30 (1926 р., к. XXIV). Розміри не визначені, але уявлення про них дають на шарування насипу; дерновий прошарок — 0,19 м, насипний ґрунт — 0,95 м.

Залишки трупоспалення на місці виявлено на глибині 0,85 м. Кострище розкрито лише частково, західна його частина продовжується під розкопану частину насипу, розкопана східна частина кострища має площу овала розміром по лінії схід — захід — 2—3 м, по лінії південь — північ — 2,5 м. На кострищі, в центрі, стояв горщик, навколо якого знайдено різні речі: дві скляні намистини, одна білого, друга жовтого кольору, п'ять бронзових гудзиків з рубчиками, бронзовий дзвіночок, залишки бронзового окуття піхов кинджала у вигляді подвійної пластинки з одного боку, ви-



Рис. 12. Курган 29. План і розрізи кургану.

1—насипний ґрунт; 2—чорнозем; 3—заповнення ровику;
4—материковий ґрунт; 5—конттури ровику.

різьбленої «городками», діаметр — 8 см, ширина — 2,5 см (табл. VI, 5) та асиметричного наконечника, вирізаного з одного боку зубцями, діаметр — 11 см, ширина — 2,5 см (табл. VI, 6), залізний наконечник стріли з ланцетовидним пером, діаметр — 11 см (табл. VI, 7), залізна прямокутна пряжка 5 × 4 см (табл. VI, 10), кістяна пластинка ромбовидної форми з прямокутною прорізною посередині, діаметр — 8 см, бронзова подвійна пластинка, вигнута у вигляді вушка, залізна подвійна пластинка трикутної форми, дві вагові гирки, два фрагменти кераміки, уламки невизначених залізних та бронзових речей, кам'яний точильний брусок з діркою наверху, діаметр — 8 см, два бронзових гудзика, один з рубчиками (табл. VI, 11, 12).

Курган 31 (1925 р., к. IX), висота — 1,2 м, діаметр — 15,3 м, навколо сліди замуленого рову. Насип складався з дернового прошарку 0,35 м тов-

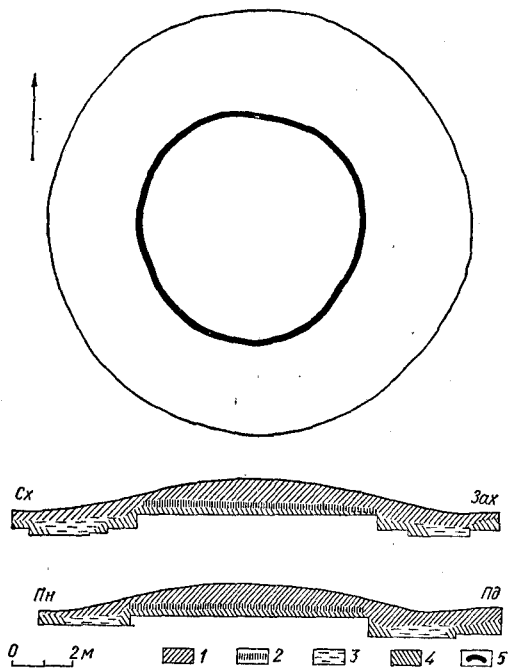
щини, прошарку утрамбованої глини 0,25 м товщини, темного насипного прошарку 0,42 м товщини. Останній прошарок в нижній своїй частині ніби насичений дьогтем, напевно від того, що на вогнищі спалено березове дерево. На глибині 1,20 м, на рівні давньої поверхні містилися залишки трупоспалення на місці. Кострище виявлено не повністю, у північно-західній частині воно зникає під нерозкопаним насипом. Виявлена частина кострища має округлі контури, розміром з півночі на південь — 3,5 м, з заходу на схід — 4,2 м, товщина кострища в центрі 0,17 м, з краю воно поступово сходить нанівець, зверху присипане білим піском. Кострище складалося з великої кількості вугілля та перепалених кісток. У західній частині відзначено великі шматки вугілля та перепалені кістки коня. У північній частині кострища виявлено рештки п'ятьох обгорілих березових деревин, що лежали з північного сходу на південний захід і мали у довжину 1,5 м. Більшість знахідок містилася у південно-східній частині кострища на незначній площі розміром 0,5 × 0,3 м. Тут знайдено два бронзових кільця від збруї з трьома овальними прорізами (діаметр 3,5 см), лежали на відстані 0,30 м одне від одного (табл. VI, 2), два цілих і дев'ять уламків бронзових наконечників, орнаментованих двосторонніми рельєфними завитками, діаметр 3,5 см, ширина 1,4 см, на звороті три заклепки (табл. VI, 3), дві бронзові бляшки овальної форми з невиразним орнаментом, діаметр 2,5 см, ширина 1,5 см, дві плоскі кістяні орнаментовані пластини, діаметр 5—7 см, ширина 2—2,5 см. В інших частинах кострища знайдено бронзовий гудзик з рубчиками, залізний ніжик довжиною 11 см, фрагменти залізних пружинистих ножиць, уламки обгорілих залізних предметів, серед яких були вудила, стремена та пряжка, десять фрагментів кераміки «розкиданих на великій площі», з яких реставрована значна частина горшка жовтого кольору без орнаменту, висота 11 см, діаметр денця 6,5, вінця 10 см, на північно-західному кінці кострища лежав роздавлений горщик, тонкостінний червоного кольору, конічної форми, з хвилястим орнаментом, висота 19 см, діаметр денця 8,5, вінця 13 см.

Курган 32 (1946 р. к. 5) являє собою трупоспалення на стороні.

Курган 33 (1926 р., к. XXI), висота 0,98 м, діаметр 14 м. Насип має нашарування: дерновий прошарок товщиною 0,4 м, прошарок глини і піску товщиною 0,6 м, чорний гумусний прошарок товщиною 0,17 м. Залишків поховання чи кострища не виявлено. На рівні давньої поверхні знайдено: набір скляних фігурок для гри, з яких уціліли дві високі циліндричні форми — одна зеленого кольору, друга — з чорними смугами, висота 4,5 см, чотири круглих блакитного кольору, три шаровидних чорного кольору зі зрізаною площиною. Біля скляних фігурок знаходилася кістка для гри у вигляді паралелепіпеда з очками на довгих площинах, діаметр 4,5 см, ширина 2 см. З інших речей у кургані були фрагменти залізних заклепок з плоскими шляпками; чотири фрагменти залізних цвяхів з плоскими шляпками, два з них чотиригранні у перерізі, дві кістки, залишки перепаленої шкіри, фрагменти ракушок.

Курган 34 (1957 р., к. 44) маловиразний, висота до 0,24 м, діаметр приблизно 6 м. Ніяких слідів поховання не виявлено.

Курган 35 (1957 р., к. 45) зберігся не повністю, західний край зрізано дорогою. Судячи з уцілілої частини насипу, діаметр кургану мав 8—9 м, висота 0,40—0,50 м. Ніяких слідів поховання не виявлено.

Курган 36 (1925 р. к. II) висотою з півночі 1,5 м, з заходу 1,4 м, діаметр 17,5 м. Насип складався з таких прошарків: дернового, «міцно утрамбованої глини», глини з вкрапленням дрібних вугликів і крейди, що поступово переходили у білувато-крейдяний прошарок, внизу містилися великі куски глини, темна насипна земля. Ще нижче місцями простежувався похований ґрунт, а далі залягав материковий пісок з прошарками глею. У насипу під дерновим прошарком знайдено фрагменти кераміки. Під насипом знаходилося парне дружинне поховання з конем.



Рис. 13. Курган 36. План поховання.

Могильна яма виявлена на глибині 1,5 м і остаточно окреслилась на глибині 2 м. Яма прямокутна, орієнтована довшою стороною по лінії північний схід, південний захід (3 × 2 × 1,60 × 2,4 м). Вздовж стінок ями простежується брунатна смужка перегнилого дерева шириною 4—6 см.

У могильній ямі посередині, ближче до північно-західного кінця, містилося два кістяка, один більший — чоловічий, а другий — жіночий (рис. 13). Обидва лежали на спині, головами на північний захід. Жінка

лежала зліва від чоловіка, голова повернута вправо в бік чоловіка і схилена на його груди; ліва рука лежала вздовж тіла, права — на животі. У ногах поховання на глибині 2 м на приступці висотою 0,4 м містився кістяк коня. Кінь лежав вздовж південно-східного краю могили на лівому боці, орієнтований головою на південь — південний захід, ноги підігнуті.

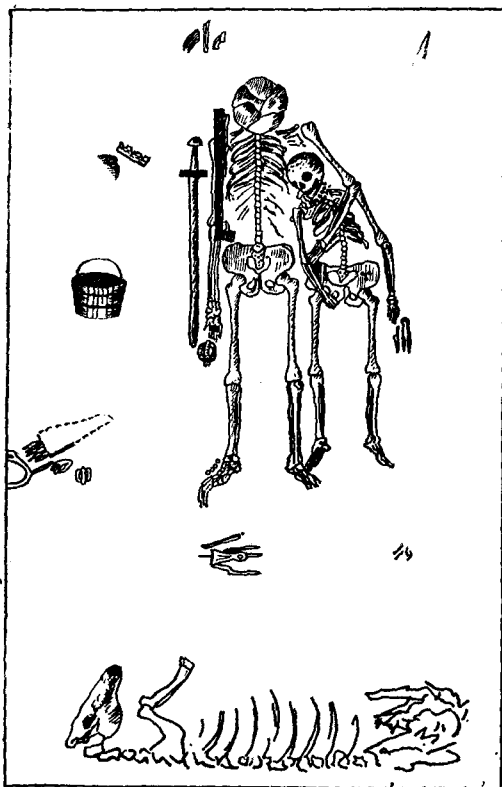
У могильній ямі біля чоловічого кістяка виявлено такі речі: 11 бронзових гудзиків з рубчиками, які лежали вздовж хребта; біля правої ступні — п'ять бронзових гудзиків із залишками шкіри від вузтця. На кістяку, з правого боку, на рівні пояса лежали кістяний гребінець, що зберігся в уламках, залізне кресало (розпалося) та кремій, золоті нитки, якими,

очевидно, був пришитий мішечок чи гаманець, в якому знаходились замищені вище речі, залізний ніжик з відламаним кінцем, діаметр 11 см. На правому плечі паралельно плечовій кістці лежали залізний кинджал і скрамсакс з рештками дерев'яного держака та дерев'яних піхов з бронзовою обкладкою, наконечником та подвійною прорізною пластинкою для підвішування до пояса, діаметр 54 см. Вздовж правої руки, починаючи з плечевого суглоба, лежав залізний дволезий меч з рештками дерев'яних піхов, рукоят'ю з трикутним навершям, оздобленим срібною насічкою, діаметр 0,96 см, ширина 0,06 см; біля меча знайдено круглу залізну пряжку діаметром 6 см. Біля правої ноги, на відстані 0,16 м на південний схід від пальців виявлено групу речей, що становлять набір знарядь праці: шиферний точильний брусок, чотирикутний у перерізі, діаметр 22 см, ширина 1 см, залізне весло з трохи вигнутим лезом та рештками дерева у втулці, діаметр 12 см, ширина леза 7,5 см, залізні ковальські клещі невеликі за розміром (збереглись погано, діаметр 29 см), залізний предмет у вигляді вузької пластинки, зігнутої двічі так, що утворюється коліно, діаметр 20 см, ширина 1,3 см, кругле залізне шило, діаметр 10,5 см, маленький залізний двобічний молоточок з овальною втулкою посередині, діаметр 6 см, ширина 1,5 см, маленька залізна наковаленка, нижній кінець заокруглений, верхній — плоский, висота 4, ширина 4 см, залізний предмет у вигляді лопаточки (довжина 4 см, ширина 2,2 см), залізні цвяхи, три вагові окислі гирки шаровидної форми зі зрізаними площинами, з яких збереглись лише дві: одна вагою 12,5 г, друга — 12,25 г.

Біля жіночого кістяка виявлено навколо шиї намисто, до складу якого входили: шість срібних лунниць, оздоблених зерню, виложеною зигзагоподібними рядками, одна більша, діаметр 3 см, решта — менші, діаметр 2,3 см, дрібні скляні намистини, 71 — жовтого кольору, 3 — синього. Під черепом, у задній частині нижньої щелепи лежала половина арабського диргема, на вказівному пальці правої руки — срібний перстень з півкулястим щитком, прикрашений зерню, діаметр 2,1 см, біля кисті лівої руки — знаходилися залізні пружинисті ножиці, дуже окислені, діаметр 12 см, та залізний ніжик з прямого товстою спинкою, із заокругленим кінцем, діаметр 12,5 см, діаметр леза 6, ширина леза 1,2 см, на лівій тазовій кістці, очевидно, на місці кишені виявлено одну цілу та дві половинки шкаралупок лісових горіхів. Біля лівої ноги жінки, в 0,35 м на південний схід від пальців, лежали пташині кісточки. В 0,35 м на північний захід від черепа чоловіка лежали кістки тварин: ребро барана, ребро бика, кістка ноги свині, з другого боку черепа, в 0,45 м на південний захід від нього, знаходився глиняний горщик, невеликий, майже округлобокий, вінця з прямим профільованим карнизовидним краєм, з лінійним, а під шийкою хвилястим орнаментом, діаметр денця 9,2 см, вінця 15 см, висота 14,5 см. Біля горщика лежало срібне окуття тулячого рогу, що являє собою тонку срібну стрічку діаметром 30 см, шириною 4 см, один край вирізаний «городками» та Т-овидними прорізами, оздоблену штампованим орнаментом у вигляді кружечків з крапкою всередині, діаметр 30 см, ширина 4 см. На відстані 37 см від горщика знаходилося залізне окуття дерев'яного відра з чотирикутною

дужкою, яка мала у перерізі 36 см довжини, фрагменти обручів. Біля південно-західної стінки могильної ями виявлено такі речі: група зліплених залізних наконечників стріл, з яких вдалося розібрати 13, в тому числі — 5 ланцетовидних та 4 з маленьким гранчастим пером, діаметр 12—15,2 см, кі-



Рис. 14. Курган 38. План розміщення поховань:
(1—9); а — горщик з перепаленими кістками; б — перепалені кістки.

тяна довга, з гострим кінцем, трикутна у перерізі пластинка із залишками червоного забарвлення, діаметр 19,5 см, ширина ребра 1 см; бронзова майже прямокутна пряжка орнаментована складним плетивом, очевидно, від ремінця, на якому висів сагайдак (3,5 × 2,5 см), 18 фрагментів окуття сагайдака, два залізних стремені майже овальної форми з прямокутним пластинчастим ушком та горизонтальним прямокутним прорізом, дужка у перерізі прямокутна, підніжжя широкіше з відігнутими донизу краями, діаметр 16 см, ширина 14 см, прямокутна залізна пряжка від підпруги, не-

личка срібна тонка пластинка, зігнута під прямим кутом, оздоблена штампованим орнаментом у вигляді кружечків із крапками у центрі, на кінцях дірочки, ширина 2 см, діаметр 3,5 см. У північно-західному куті могильної ями, зверху, на глибині 2,10 м від вершини кургану виявлено залізний наконечник списа з широким листовидним пером (діаметр 27, ширина 4 см), що лежав під кутом в 45° в напрямку з південного сходу на північний захід, вістрям доверху, можливо, спис дровком опирався в дно, а вістрям — в край могильної ями.

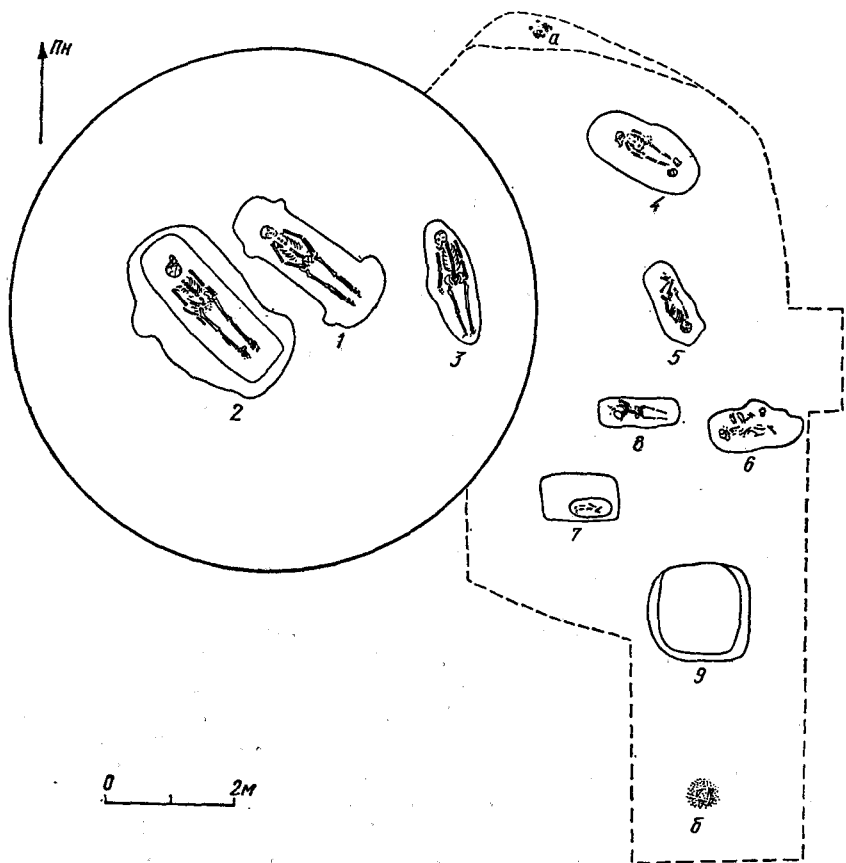

Рис. 15. Курган 38. Плани поховань:

I. 1 — гудзик; 2 — бронзове кільце; 3 — срібне кільце; 4 — горщик; 5 — ножиці; 6 — гребінець
II. 7 — кам'яне точильце; 8 — ніжик; 9 — наконечники стріл; 10 — вагова гирка; 11 — залишки кресала.

У різних місцях поховання знайдено ще такі речі: два залізних ножи, великі зі сточеним лезом, збереглися погано, діаметр одного — 16 см, другого — 14,5 см, кістяна пластинка, тонка, діаметр 9,5 см, ширина 2,5 см; фрагменти невизначених залізних предметів, у тому числі крючки, і, можливо, цвяхи, шматок берести 6 × 4,5 см.

Курган 37 (1946 р., к. 1). Залишок поховання не виявлено.

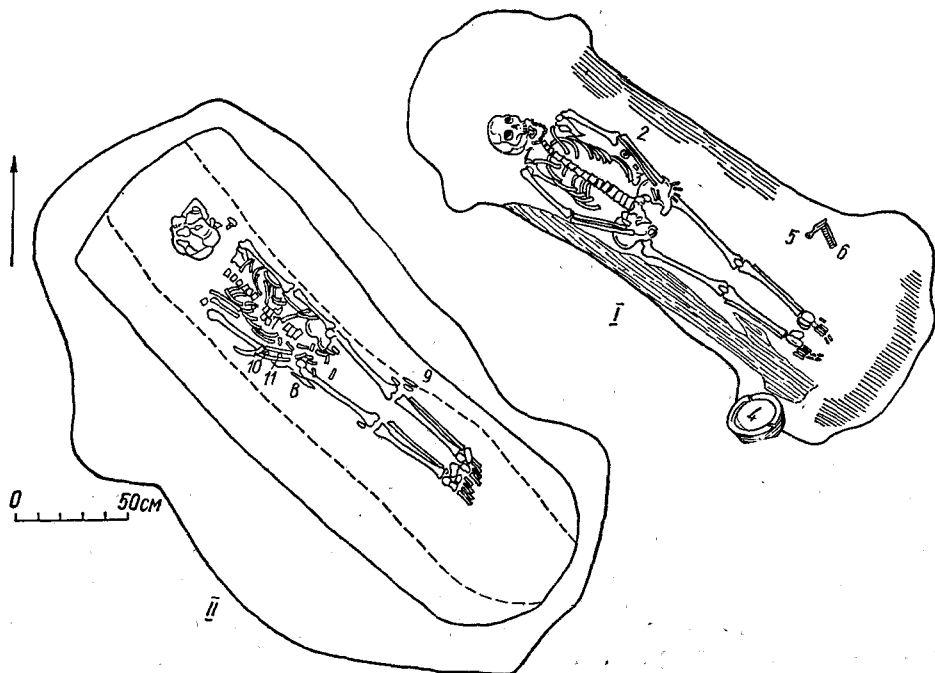
Курган 38 (1957 р., к. 32), висота 0,3—0,4 м, діаметр 8 м. У кургані і поруч з ним (зі східної сторони) виявлено дев'ять поховань (рис. 14).

Перше та друге поховання містилися в центрі, на відстані 0,5 м одне від одного, очевидно, одночасні. Про це свідчить непорушність насипу, що

простежено під час розкопок. Засипка обох поховань спільна. Вона складається з окремих прошарків лінз жовтуватого піску, піску з домішкою глею і чорної землі.

Поховання 1 належить жінці 25—30 років (рис. 15) [35, с. 39]. Могильна яма прямокутна з дуже округлими кутами, орієнтована з південного сходу на північний захід (2,60 × 0,75 × 1,50 м). На відстані 0,5 м від кінця, на обох довгих стінках могильної ями, на всю висоту проходять вертикально півкруглі в плані виїмки, діаметр 0,20—0,25 м. На дні могильної ями вздовж стінок (за виключенням північно-західної) простежено місцями чорні смуги. Зазначені деталі є, очевидно, слідами конструктивних елементів якоїсь поховальної дерев'яної споруди. Кістяк доброї збереженості лежав на спині у витягнутому стані, орієнтований головою на північний захід, руки лежали вздовж тіла, кисті рук — на тазових кістках.

У похованні виявлено такі речі: біля підборіддя — бронзовий гудзик з рубчиками (п. 1, табл. VII, 3); біля променевої кістки лівої руки, трохи нижче ліктьового суглоба — бронзове кільце з чотирма шишками, діаметр 3,3 см (п. 2, табл. VII, 1); поруч з ним — срібне кільце з незпаяними кінцями, можливо, перстень (п. 3, табл. VII, 4); недалеко від північно-східного кінця ями знайдено залізні пружинисті ножиці діаметром 15 см (п. 5, табл. XII, 10) та кістяний гребінець, орнаментований на кінцях вертикальними нарізками, діаметр 12,5 см (п. 6, табл. VII, 2). До інвентаря цього поховання слід також віднести горщик, що стояв схиленим на бік у вертикальній виїмці у стіні, біля південно-східного кута могильної ями. Вірогідно, що горщик поставлено було зверху могили в насипу над нею, а потім, коли насип осів, горщик потрапив у виїмку в стіні. Горщик з високими крутими плечиками, вінце з округленим карнизовидним краєм, з хвилястим орнаментом по шийці, на денці клеймо-коло з вписаною хрестовидною фігурою, діаметр 9; 23; 21 см, висота 22 см (п. 4, табл. VII, 14). У горщику знайдено залізний ніжик з дуже сточеним лезом і довгим черенком, діаметр 10 см, діаметр леза 4 см (табл. VII, 9).

Поховання 2 належить чоловікові. Могильна яма прямокутна з округлими кутами, витягнута з південного сходу на північний захід (2,80 × 1 × 1,40 м).

На 0,25—0,30 м вище дна у заповненні ями чітко окреслилася пляма більш темного забарвлення, прямокутної форми, оточена з усіх боків смугою світло-жовтого піску шириною 0,20—0,40 м. Таке розмежування засипки свідчить про те, що у могильну яму поставлено було дерев'яну домовину у вигляді прямокутного ящика розміром 2,60 × 0,50 м.

Кістяк чоловіка 35—45 років лежав на спині, у випростаному стані, головою на північний захід, руки вздовж тіла [35, с. 38]. Кістяк доброї збереженості, але деякі кістки трохи зрушені, череп перевернутий.

У похованні виявлено речі: з правого боку, біля тазово-стегнових кісток була група речей, що, очевидно, містилась в мішечку на поясі, а саме — маленьке плоске кам'яне точильце з дірочкою для підвішування, діаметр 3,8 см, ширина 1,2 см (п. 7, табл. VII, 6); залізна вагова гирка (п. 10); рештки кресала та кремінець до нього (п. 11). Біля стегна лежав вістря донизу

залізний ніжик (п. 8); біля лівого коліна — два залізних накопичники стріл (п. 9), один з листовидним пером, діаметр 6 см, ширина 2 см (табл. VII, 7), другий — з ланцетовидним пером, діаметр 10 см, ширина 1 см (табл. VII, 8).

Поховання 3 містилося з самого краю насипу на схід від попередніх. Воно є пізнішим від попередніх, влаштовано вже після спорудження кур-



Рис. 16. Курган 38. План поховання 4:
1 — гудзики; 2 — астрагали; 3, 4 — горщечки.

гану. Могильна яма витягнута з півдня на північ (1,90 × 0,65 × 1,50 м). Кістяк жінки 45—55 років лежав на спині, у випростаному стані, орієнтований на північ з дуже незначним відхиленням на захід, череп лежав на правому боці, руки — вздовж тіла [35, с. 39]. Ніяких знахідок у похованні не виявлено.

Поховання 4 належить дитині (рис. 16). Могильна яма прямокутна з дуже округлими кутами, в північно-західній частині майже овальна, орієнтована з південного сходу на північний захід (1,80 × 1 × 1,20 м). Кістяк лежав на спині, у випростаному стані, орієнтований головою на північний захід, череп на правому боці, руки вздовж тіла (кисті рук, стопи ніг та деякі інші кістки не збереглись).

У похованні виявлено речі: біля шиї — бронзовий гудзик, (п. 1, табл. VII, 5); біля таза, з лівого боку — набір для гри у бабки, що скла-

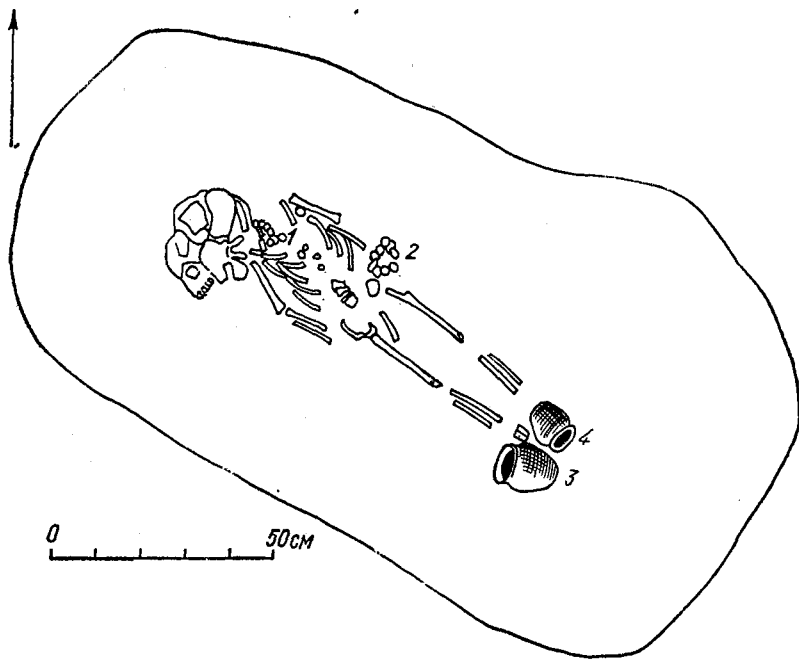
дався з 11 астрагалів (один знайдено біля ступнів) (п. 2, табл. VII, 11—13); біля ніг — два горшечка (п. 3, 4) з плавними низькими плечиками, вінце з округлим краєм, без орнаменту, один горщик мав діаметр 6; 10,5; 10 см, висоту 12,5 см (табл. VII, 15), другий асиметричний і нижчий (табл. VII, 16). Біля поховання знайдено дрібненький уламок срібного диргема.

Поховання 5 також дитяче. Могильна яма прямокутна, витягнута з південного сходу на північний захід (1,10 × 0,55 м). Кістка належить малій дитині, погано зберігся (череп роздавлений, кістки зтрухлявіли, лежав у південно-східній частині ями, головою на південний схід, на правому боці, скорчено (ноги були складені, як у сидячому стані), права рука витягнута вздовж тіла, ліва — зігнута у лікті і лежала частково на тазових кістках. Ніяких знахідок в похованні не виявлено.



Рис. 17. Курган 38. План поховання 6:

1 — золота сережка; 2 — гудзики; 3 — намисто; 4 — ніжик; 5 — гольник; 6 — дзвіночок; 7 — горшечок; 8 — залізне окуття скрині; 9 — залізне окуття відра.

Поховання 6 належить дитині (рис. 17). Могильна яма з нерівними стінками, нечіткої наближено трапецієподібної форми, дуже звужена у східній частині, довжина 1,40 м, ширина у західній частині 0,60 м, у східній — 0,30 м, глибина 1,10 м. Кістка зберігся погано — череп роздавлений, частина кісточок зогліла, інша зрушена, орієнтований головою на захід.

У похованні виявлено речі. Поблизу черепа біля скроні лежала маленька зо-

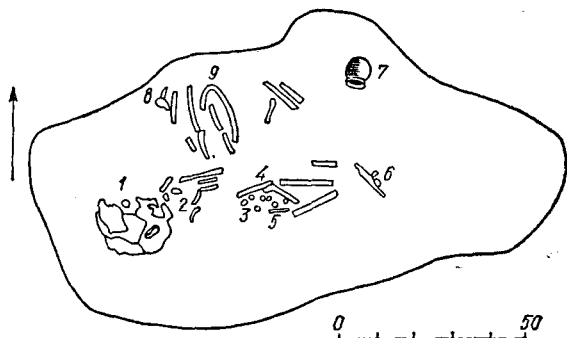
лота сережка у вигляді кілечка із зав'язаними кінцями, діаметр 1,5 см (п. 1, табл. VIII, 1); трохи нижче, приблизно біля підборіддя — бронзовий гудзик з рубчиками (п. 2, табл. VIII, 4). Приблизно біля тазу, з правого боку виявлено кілька речей, які зберігалися, певно, у якійсь сумочці, що висіла біля пояса, а саме: намисто, що складалось з срібної лунниці, оздобленої зерню (діаметр 2,5 см, ширина 1,5 см), та 20 намистин — 16 з непрозорого скла, розкрашених жовтими, чорними, брунатними, червоними смугами, 3 синіх (з них 2 пронизки) та одна червона бітрапецієподібна; намистини лежали в порядку симетричного чергування різних типів, а лунниця знаходилася посередині. Таким чином, у сумці знаходилося намисто, нанизане на нитці (п. 3, табл. VIII, 2). Разом з намистом знайдено маленький залізний ніжик, діаметр 9 см, ширина 1 см (п. 4, табл. VIII, 3); бронзовий гольник у вигляді циліндричної трубочки з муфточками на кінцях та обіймою посередині, довжина 6,5 см, діаметр 0,8 см (п. 5, табл. VIII, 13); маленький бронзовий дзвіночок із схрещеними прорізами, орнаментований рубчиками (п. 6, табл. VIII, 5). З лівого боку, біля північної стінки могильної ями, приблизно посередині виявлена ще одна група речей. Залізне окут-

ти дерев'яного відра у складі дужки та трьох обручів (п. 9, табл. VIII, 11); залізне окуття дерев'яної скриньки, в тому числі ручки, скобочки та климки (п. 8, табл. VIII, 7—10); мініатюрний округлобокий горщечок без орнаменту, вінце з профільованим карнизовидним краєм, висота 5 см, діаметр 4 см (п. 7, табл. VIII, 12). У похованні виявлено також дрібні уламки срібної сережки чи перстня з псевдозерню та шматок срібного плетива з тонесеньких дротин (табл. VIII, 6), очевидно від одягу.

Поховання 7 належить дитині. Могильна яма прямокутна, витягнута по лінії схід — захід (1,25 × 0,75 × 1 м). У південно-східному куту містилася менша яма майже овальної форми, довжиною 0,65 м, шириною 0,40 м, орієнтована також по лінії схід — захід. У меншій ямі знайдено незначні рештки кістяка, які свідчать, що поховання було орієнтовано головою на захід. Серед дрібненьких зітлілих кісточок знайдено бронзовий дзвіночок грушоподібної форми з хрестовидним прорізом, оздоблений рубчиками (табл. VIII, 14), фрагменти залісної пряжки (табл. VIII, 15) та шматочок тканини (рис. 18).

Поховання 8 належить дитині. Могильна яма прямокутна з округлими кутами, орієнтована по лінії схід — захід, діаметр 1,40 м, ширина 0,50 м.

Кістяк поганої збереженості лежав на спині у випростаному стані головою на захід. Біля кістяка виявлено уламок срібного перстенька на фаланзі пальця та два фрагменти кружальної кераміки.

Поховання 9. Могильна яма майже квадратної форми з дуже округлими кутами, орієнтована по сторонах світу 1,50—1,50 м, глибиною 0,8 м. Кістяка чи інших залишків поховання не виявлено, можливо, що поховання належало дитині дуже малого віку, і її кістяк не зберігся зовсім. У ямі знайдено кілька фрагментів гончарної кераміки.

З південного і північного боків зазначених поховань, на відстані 2 м, на глибині 0,10 м від поверхні виявлено дві невеличкі точки з рештками горілоїсті. На точці в північному боці стояв великий горщик, в якому знаходилася невелика кількість дрібних перепалених кісток, на точці в південному боці знаходилася мала кількість дрібних перепалених кісток, змішаних з попелом і розсіяних по площі точка; тут же були уламки невеличкого горщика і сердолікова намистина.

Курган 39 (1957 р., к. 29) висотою 0,20 м, з північно-східного боку мав 0,40 м, витягнутий з заходу на схід, діаметр 8 × 9 м. Ніяких слідів поховання не виявлено.

Курган 40 (1957 р., к. 27), висота 0,8 м, діаметр 13 м. Навколо насипу проховів рів шириною до 3 м, глибиною до 1 м. Насип складався з таких нашарувань: дерновий прошарок, під ним сіруватий піщанистий ґрунт,



Рис. 18. Курган 38. Поховання 7. Фрагмент тканини.

що донизу поступово світлішав, далі жовтуватий піщанистий ґрунт з домішкою білого піску. У насипу зрідка траплялись уламки кружальної кераміки, окремі вуглики та перепалені кістки. Під насипом кургану у східній частині на рівні давньої поверхні містилися залишки трупоспалення на місці. Кострище не мало чітких меж, розміри його з півночі на південь біля 4 м і з заходу на схід 2,50 м, складалося з великої кількості чорного жирного попелу, дрібного вугілля, змішаного з землею, і великої кількості перепалених кісточок (5670 г). У центрі перепалений шар мав

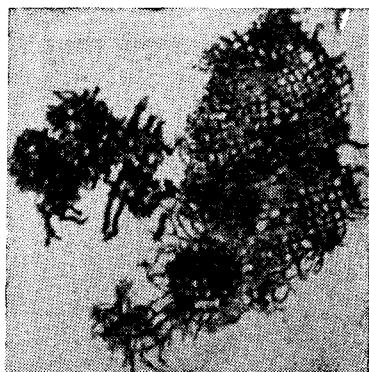

Рис. 19. Курган 40. План поховання. I — вугілля:

1 — ножиці; 2 — ніжик; 3, 4 — бронзові наконечники; 5 — срібне кільце; 6—8 — бронзові бляшки; 9 — кістяні пластинки; 10 — наконечник стріли; 11 — кільце; 12 — намистина; 13, 14, 16 — горщечки; 15 — бронзове кільце.

товщину до 15 см, до країв поступово сходив нанівець. Перепалені кістки та речові знахідки зосереджувались на площі розміром приблизно 2 м по лінії схід — захід та 1 м по лінії північ — південь; переважна кількість знахідок знаходилась у західній частині зазначеної площі (рис. 19). З південного краю стояв роздавлений горщик з високими округлими плічками, хвилястим орнаментом по шийці, діаметр 9,20 см, 18 см, висота 19,5 см (п. 14, табл. IX, 18); біля горщика виявлено скупчення перепалених кісток; з північного краю цієї площі стояв другий роздавлений горщик з невисокими плавнокруглими плічками, вінце з прямим карнизовидним краєм, без орнаменту, діаметр 9,30 см, 28 см, висота 29,5 см (п. 13, табл. IX, 20); у східній частині (п. 16) зібрано фрагменти ще одного невеликого горщика без орнаменту.

В інших місцях на кострищі знайдено значну кількість речей. Залізні пружинисті ножиці з петелькою на дужці, діаметр 15 см (п. 1, табл. IX, 1); залізний ніжик з прямою товстою спинкою та широким черенком, з зубцем зверху леца, діаметр 15,5 см, ширина 0,8 см (п. 2, табл. IX, 2); срібне кільце з незімкнутими кінцями, мабуть, сережка (п. 5, табл. IX, 13); намистина зонного типу з непрозорого скла червоного кольору (п. 12, табл. IX, 11), три бронзові поясні бляшки наближено овальної форми (діаметр 2,5 см, ширина 1,8 см) та два наконечники від ремня — один більший (діаметр 2,2 см, ширина 1,5 см), другий — трохи менший (зберігся неповністю) зі стилізованим рослинним орнаментом (п. 3—4, 6—8, табл. IX, 14, 16, 17); кілечко від пояса, діаметр 1,5 см, 0,8 см (п. 11, табл. IX, 12); залізний наконечник стріли з ромбовидним пером і довгим тонким черенком, діаметр 10 см, ширина пера 2 см (п. 10, табл. IX, 3); бронзове масивне кільце з щитком для підвішування (п. 15, табл. IX, 15), п'ять уламків кістяних пластинок з ребра великої тварини з гравірованим орнаментом, ширина 2,7 см (табл. IX, 4—7); три уламки кістяних пластинок з складним орнаментом; кістяна пластина без орнаменту з поздовжніми вискобленими жолобками (табл. IX, 8—10); невеличка залізна скобочка (табл. IX, 19).

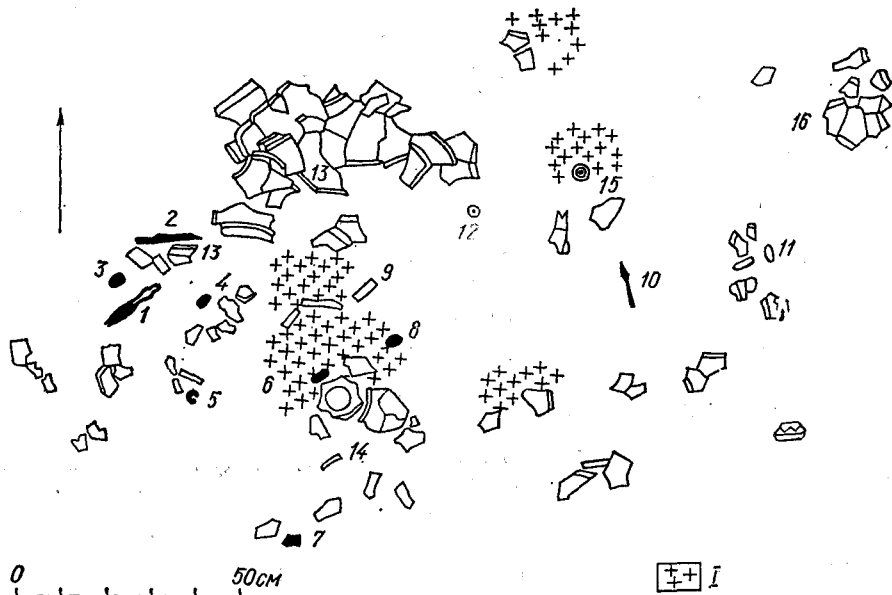
Курган 41 (1957 р., к. 28), висота 0,30 м, діаметр 11 м, вершина сплюснена. В насипу під дерновим прошарком знайдено уламок залізного стремені з широким низьким вушком (табл. X, 5) та залізний ніжик з вузьким черенком (табл. X, 3). Під насипом в північній частині кургану виявлено незначні залишки кільцевого ровика, що проходить радіусом в 3 м навколо центру кургану; в південній частині сліди кільцевого ровика не простежено.

Могильна яма містилася майже в центрі кургану. Стіни ями у верхній частині обвалились. Внизу яма прямокутна, південно-східна стіна дугаста, витягнута з південного сходу на північний захід (2,5 × 1,5 × 2,6 м). Заповнення ями складалося з прошарку світло-сірого піску товщиною до 0,40 м, прошарку чорної землі 0,15—0,20 м товщини, прошарку жовтуватої глини з піском до 0,30 м товщини, а під ним знову прошарок чорної землі. Усі ці прошарки залягали з нахилом до центру. У заповненні могильної ями знайдена невелика бронзова скобочка. Останній прошарок з чорної землі, починаючи за 20 см від дна могильної ями, мав форму прямокутника і прямовисними стінками спускався до самого дна могильної ями; цю чорну пляму з усіх боків оточувала смуга жовтувато-сірого піску, ширина її вздовж північно-західної стінки становить 0,30 м, з інших боків — 0,10—0,15 м. Ця пляма в могильній ямі є, мабуть, слідами дерев'яної домовини, що являла собою споруду діаметром 1,60 м, шириною 0,80 м. Домовина зверху мала, вірогідно, дерев'яну покрівлю: на це вказують знахідки, які виявлено на піщаній засипці на висоті 0,20—0,30 м, частково в межах дерев'яної споруди. Таке розташування плями у могильній ямі можна пояснити лише тим, що домовина була присипана піском, а після того в могильну яму було покладено речі. У північно-західному та південно-західному кутах в піщаній засипці ями помітні маловиразні плями наближено прямокутних обрисів, можливо, від якихось стовпів, або схрещених кінців стін домовини, що виступали за її межі. Кістяк чоловіка 35—40 ро-

ків лежав в межах плями, яку ми вважаємо слідами домовини, на правому боці, скорченим, орієнтований головою на північний захід. Кістяк добре зберігся, за винятком кистей рук та ступнів ніг. Навколо черепа ґрунт був більш чорним із домішкою попелу та вугілля.

Біля таза кістяка лежав залізний ніжик з масивним лезом, довжина леза 8 см, ширина леза 1 см (табл. X, 2). Решта знахідок була розташована за межами домовини, у піщанистій засипці, що її оточувала. У північно-західному кутку на 0,20 м вище дна ями лежав вістря на північний захід великий масивний наконечник списа з широким ланцетовидним пером та довгою руркатою втулкою, сплющеною у верхній частині, діаметр 0,43 м, діаметр пера — 0,21 см, ширина пера — 0,04 м (табл. X, 1); спис, очевидно, було покладено збоку домовини. За межами домовини з північно-східного боку стояло дерев'яне відро, від якого залишилося залізне окуття — дужка та три обручі, розташовані на різних висотах, — один обруч на дні, другий та третій на висоті 0,27 м від дна; відро мало діаметр 23 см (табл. X, 4). У південно-західній частині ями виявлено скупчення кісток тварин.

Курган 42 (1925 р., к. X), висота 1,8 м від дна рову, діаметр 13,4 м; насип у східній частині пошкоджено дорогою. Курган складався з дернового прошарку товщиною 0,4—0,8 м, компактної глини товщиною 0,3—0,35 м, прошарку такої ж глини з крейдою, що переходив у прошарок піску товщиною 0,42—0,70 м, під ним лежав похований гумусний шар товщиною 0,20—0,27 м. У центрі насипу простежено засипану яму, що починалась під дерновим прошарком і звужувалась донизу, доходючи до самого дна, де мала 1,80 м ширини.

Могильна яма остаточно оконтурилась на глибині 1,4 м на рівні давнього горизонту; вона прямокутна, площа її 4—4,20 × 3,20—3,35 м, глибина від вершини насипу — 2,20 м, від давньої поверхні — 1,10 м, витягнута з південного заходу на північний схід. У заповненні ями на глибині 1,5 м позначились нерівні смуги зотлілого дерева 0,10—0,15 м ширини, що тяглися вздовж стін на відстані 0,30—0,80 м від них і обмежували дерев'яну домовину площею 3,15 × 2,5 м. На глибині 2,20 м вся ця площа була покрита суцільним прошарком зотлілого дерева.

У могильній ямі виявлено парне поховання з конем. Кістяк чоловіка знаходився майже в центрі у сидячому положенні, лицем на північний схід, верхня частина тулуба впала на коліна, так, що кістяк ніби зігнутий удвоє. Нижня частина від тазових кісток до ступнів випростана. Лівою рукою чоловік обіймав жінку. Кістяк жінки лежав зліва від чоловіка на спині у випростаному стані, головою на південний захід, руки покладено вздовж тулуба.

У ногах кістяків чоловіка і жінки у північно-східній частині ями лежав поперек кістяк коня з підігнутими ногами, орієнтований головою на південний схід. На черепі коня була округла дірка, очевидно, від удару списом, коли вбивали коня для обряду поховання. Кінь був не загнущаний і не осідланий. Ніяких знахідок при ньому не виявлено.

У похованнях та в різних місцях могильної ями знайдено значний інвентар. На кістяках та біля них знайдено залишки шерстяної тканини,

очевидно, від чоловічого одягу «з ознаками місць, де було нашито бляшечки», залишки шовкової тканини з двома прошитими бронзовими гудзиками, 43 бронзових гудзики; набір бронзових поясних прикрас, пряжка ліри-видної форми $2,5 \times 2$ см (табл. XI, 6), 11 бляшок наближено овальної форми з двома лініями на лицевій стороні, що схрещувалися вершинами $2,5 \times 2$ см (табл. XI, 1); чотири бляшки овальної форми з округлим вдавленням посередині та поперечними рубцями $2,2 \times 1,2$ см (табл. XI, 4); шість таких же бляшок округлотрикутної форми — $1,8 \times 1,3$ см (табл. XI, 5); наконечник пояса, оздоблений плетивом, довжина 3 м, ширина 1 см; наконечник пояса, оздоблений стилізованим рослинним орнаментом, діаметр 2,4 см, ширина 1 см (табл. XI, 7); шість кінцівок пояса, один кінець загострений, на другому кінці нанесено рельєфне зображення, якому на звороті відповідає заглиблення, довжина 4,5 см, ширина 1 см (табл. XI, 2); наконечник пояса, один кінець круглий, другий з виїмкою, оздоблений складним рельєфним орнаментом з двобічними завитками та кільцями, діаметр 4 см, ширина 1,3 см (табл. XI, 8); чотири овальних кільця 2×1 см, тонка з прямокутним щитком серцевидна бляшка без орнаменту, $6,5 \times 5,5$ см (табл. XI, 3) (на звороті всіх бляшок загострені загнуті штифтики). Бронзові прикраси сумки, до складу яких входили: масивна бляшка-застібка ромбічної форми з прямокутним прорізом у центрі із стилізованим рослинним орнаментом по кутах ($6,5 \times 6,5$ см), чотири криловидних масивних бляшки, оздоблені глибоко врізаним орнаментом у вигляді спіралі і вигнутих ліній, дві більші (6×3 см) та дві менші (5×2 см), дві бляшки трикутної форми ($2,3 \times 2$ см) з глибоко врізаним стилізованим рослинним орнаментом, кругла бляшка у вигляді розетки, діаметр 1,5 см, на звороті три загострені штифтики, загнуті на висоті 0,3 см, маленька бляшка, у якій один кінець загострений, а другий з виїмкою, оздоблена колом у центрі, поєднаним з рисою ($1,3 \times 1,2$ см), дві маленькі бляшки, наближено трикутної форми з плетеним орнаментом ($1,2 \times 1$ см), маленька бляшка серцевидної форми з крапчатим орнаментом по краю, довжина 1,5 см, маленька бляшка серцевидної форми з невиразним орнаментом ($1,2 \times 1$ см), вісім невеличких бляшок прямокутної форми, що становлять ланцюжок, оздоблений очковим орнаментом з півкруглим виступом на одному кінці і півкруглою виїмкою на другому, довжина 1,2 см, ширина 1 см, наконечник від ремінця оздоблений стилізованим рослинним орнаментом; два круглих кільця для підвішування сумки.

Біля правого стегна чоловічого кістяка лежали речі особистого вжитку, які, очевидно, знаходилися в сумці: залізний ніж з залізним круглим держакком, довжина 10,5 см, ширина леза 1 см (табл. XI, 10); кістяний гребінець, оздоблений простими рівнобіжними лініями, на кінцях — довжина 10,5, ширина 3 см, футляр гребінця, від якого залишилося чотири вузькі кістяні пластинки, оздоблені заштрихованими трикутниками і рівнобіжними лініями, довжина 11, ширина 1 см (табл. XI, 9).

У південно-східній частині могильної ями, у головах похованих містилася зброя: залізний дволезий меч у піхвах, довжина 88 см, ширина 5,5 см



Рис. 20. Курган 42. Держак меча та наконечник піхов.

(табл. XII, 2); рукоять меча мала бронзову півкруглу головку, поділену потрійними лініями на три частини і основу, пряме перехрестя (8,5 × × 1,8 см), орнаментоване карбування з паралельних зигзагоподібних ліній (рис. 20); на кінці меча був бронзовий прорізний наконечник піхов з плетінням у центрі, діаметр 6,3 см, ширина 4,3 см. Кістяні пластинки від луки сідла довгі з округлими кінцями (одна обломана) з плетивом (рис. 21); два залізних стремені, що лежали навхрест з широким вигнутим підніжжям, одне майже круглої форми з прямокутним високим вушком, висота 17 см, ширина 16 см, друге — трикутне з широким прорізом, висота 16 см, ширина 13 см (табл. XII, 15, 16); залізна пружка від підпруги прямокутної форми, 5,5 × 4 см (табл. XII, 9). Інша зброя містилася з цього ж південно-східного боку кістяків, ближче до центру. Залізний наконечник списа з вузьким ланцетовидним пером з високим подовженим ребром та довгою рурчатою втулкою, довжина 36,5 см, довжина пера — 22—23, ширина пера 2, діаметр втулки 3 см (табл. XII, 1); лук з сагайдаком та набором стріл до нього. Від лука збереглася кістяна обкладка, що складалася з чотирьох довгих пластинок, які лежали попарно на певній відстані; зворотня їх поверхня мала подовжені бороздки, довжина однієї пари 23 см, решти 16,5 та 14 см. До лука належали і два фрагменти кістяних пластинок, трохи вигнутих, (10—11 × 2—3,5 см). Від сагайдака збереглися фрагменти залізної оковки, серед яких були чотири уламки вузьких планок з ромбічним закінченням (табл. XII, 10, 11). У сагайдаку знаходилося 13 цілих та 5 фрагментів залізних наконечників стріл з плоским широким ромбічним або листовидним пером (табл. XII, 3—7, 13, 14); тут же містилися залишки зброї, та, очевидно, другого сідла. Залізні ву-

дила з двох з'єднаних петлями мундштуків, прямокутних у перерізі, з псаліями і кільцями на кінцях (табл. XII, 8); два залізних стремені, різні за формою, одне з плоскою трикутною дужкою з горизонтальним прорізом на вершині. Друге — збереглось лише у фрагментах; невідрізані залізні фрагменти від вуздечки чи сідла. Біля зброї лежали два залізних

ножа, зберігся один довжиною 5 см та великий залізний цвях (табл. XII, 12).

На відстані 1,4 м на північний захід від ступні правої ноги чоловіка виявлено кості тварин — голова свині та барана. У південному куті, на самому краю могили лежав кусок воску.

Курган 43 (1956 р., к. 17), висота 1 м, діаметр 14 м. Під курганням насипом виявлено кільцевий ровик шириною 10—15 см і такої ж глибини,



Рис. 21. Курган 42. Кістяні пластинки (1, 2).

що описує коло діаметром 11 м, центр якого співпадає з центром кургану. В насипу знайдено дев'ять фрагментів гончарної кераміки. Ніяких слідів поховання не виявлено.

Курган 44 (1925 р., к. VIII), висота 1,2 м, діаметр 13,8 м. Насип складався з дернового прошарку 0,35—0,40 м товщини, прошарку глини з домішкою крейди і дуже незначної кількості вугілля. Нижче залягав прошарок похованого гумусу 0,10 м товщини. Ніяких залишків поховання чи речових знахідок не виявлено.

Курган 45 (1957 р., к. 36) — маловиразне підвищення, висота до 0,25 м, діаметр приблизно 7 м, трохи витягнуте з півночі на південь. Під насипом на глибині 0,15—0,20 м в центрі виявлено незначну кількість

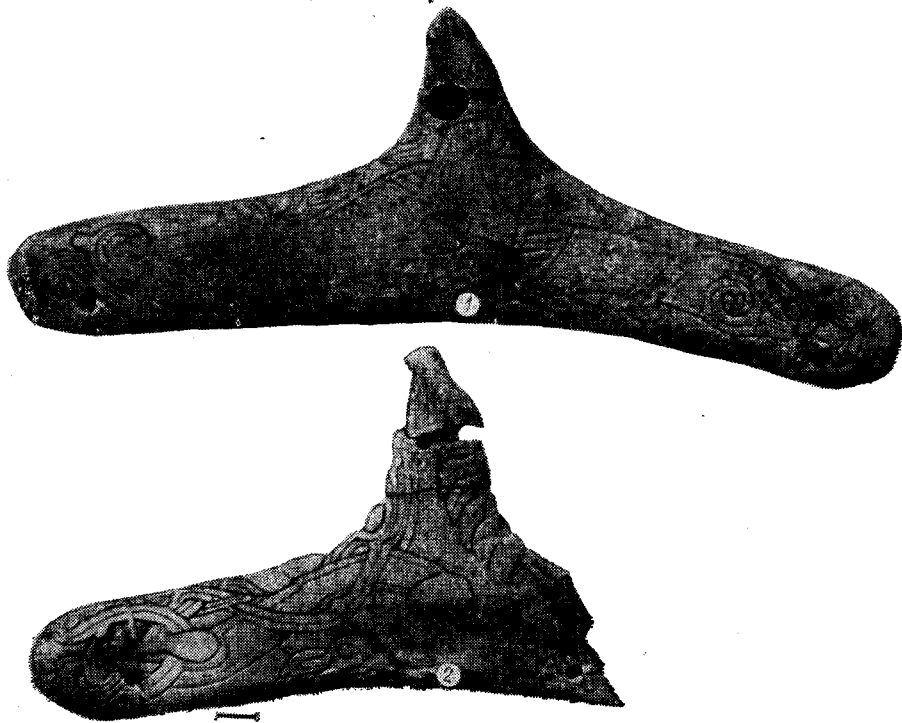
перепалених кісток, шість фрагментів кружальної кераміки та два уламки невизначеного залізного предмета.

Курган 46 (1946 р., к. 2). Виявлено трупоспалення на місці з багатим інвентарем [99, с. 16—17].

Курган 47 (1957 р., к. 33), висота 0,2—0,40 м, діаметр 10 м. Виявлено залишки трупоспалення на стороні, які містилися на рівні давнього горизонту у південно-східному секторі і складались з роздавленої урни з перепаленими кістками. Урна являла собою горщик з високими крутими плечиками, вінце зі скошеним профільованим карнизом, орнаментований по шийці хвилястою лінією, діаметром 6,5, 30; 27 см, висота 32 см (табл. X, 8). Біля урни фрагменти нижньої частини другого горщика значно менших розмірів (табл. X, 6). Серед перепалених кісток знайдено дві залізні голки з відламаними вушками (табл. X, 7).

Курган 48 (1957 р., к. 30) мав виразне підвищення 0,15—0,25 м, діаметр приблизно 8 м. Ніяких слідів поховання не виявлено.

Курган 49 (1957 р., к. 31) маловиразний, висота 0,10—0,15 м, діаметр 8 м. Ніяких слідів поховання не виявлено.

Курган 50 (1956 р., к. 26), висота 0,5 м, діаметр 12 м. У насипу на глибині 0,30 м трапились окремі вуглики і перепалені кістки. Виявлено залишки трупоспалення на місці, які містилися на глибині 0,50 м від рівня давньої поверхні, майже в центрі кургану у південно-західному секторі. Кострище в центрі мало до 0,20 м товщини, що поступово сходило нанівець, займало площу до 3 м по лінії південь — північ і біля 2 м по лінії захід — схід, чітких границь не мало (рис. 22). Воно складалося з перепалених кісток, попелу, вугілля, головешок і деревини. Майже всі деревини лежали в напрямку з північного заходу на південний схід, на відстані 0,15—0,20 м одна від одної. Дві невеликі головешки лежали на одній лінії і становлять залишки однієї деревини загальною довжиною 1,30 м. Всього залишків деревини значного розміру виявлено сім. Значний уламок обгорілої деревини (0,6 м довжини і 0,10 м товщини) лежав з південного краю кострища, в напрямку, з північного сходу на південний захід, тобто у напрямку, поперечному до попередніх деревин. На підставі цих залишків кострища можна думати, що в його основі була споруда, подібна до помосту з великих деревин, покладених вздовж, з північного заходу на південний схід. Помост мав розміри не менше 2 м довжини і 1 м ширини.

У центрі кострища знаходилося багато (3135 г) перепалених кісток. У південній і південно-західній частині виявлено великі кістки, у тому числі зуб і деякі інші кістки коня, в північній і північно-східній частині кістки більш дрібні. Можливо, на кострищі покладено в північно-східній частині самого небіжчика, а в південно-західній — коня. У східній частині, майже з самого краю кострища містилися всі речі, знайдені в кургані. Роздавлений горщик (урна з перепаленими кістками) з високими крутими плечиками, орнаментований під шийкою хвилястою лінією, а далі трьома пасмами з чотирьох — п'яти витків спіральної лінії, діаметр 10; 24; 20 см, висота 26 см (п. 6, табл. XIII, 7); поверх горщика лежав бронзовий наконечник піхов меча скрамосакса з зубчатим краєм, оздоблений смугами з



Рис. 22. План кургану 50 (I); трупоспалення (II); III — вугілля.
 1 — гачок; 2 — уламки коромисла вагів; 3 — вагова гирка; 4 — ланцюжок; 5, 6 — гор-
 щечки; 7 — наконечник піхов скрамосакса; 8, 9 — обручі відра.

карбованих трикутників, діаметр 13,5 см (п. 7, табл. XIII, 5); біля горщика знаходилися фрагменти бронзового ланцюжка, що складався з окремих ланок у вигляді стриженьків, обмотаних тонким дротом з петлями на кінцях та обіймиць, оздоблених таким же карбованим орнаментом (табл. XIII, 4); на південь від урни стояв роздавлений горщик з плавноокруглими високими плечиками, вінце з широким вертикальним карнизовидним краєм, оздоблений лінійним та хвилястим орнаментом, на денці клеймо у вигляді кола, діаметр 6,5 см, 13,5; 11 см, висота 14,5 см (п. 5, табл. XIII, 6); залізні обручі від дерев'яного відра (п. 8, 9); уламки складеного бронзового коромисла від невеличких вагів (табл. XIII, 1); вагова гирка (табл. XIII, 3); уламок бронзового гачка (табл. XIII, 2).

Курган 51 (1926 р., к. XX), висота 0,98 м, діаметр 11 м, перерізаний канавою. Насип під дерновим прошарком з твердої утрамбованої глини, похований ґрунт не порушений. Ніяких слідів поховання не виявлено.

Курган 52 (1926 р., к. XXIII), висота 1,37 м, діаметр 15 м, у південній полі сліди канави, шириною до 1 м. В насипу, під дерновим прошарком, на глибині 0,2 м знайдено скляну круглу намистину білого кольору, залізний чотиригранний вигнутий стрижень з крючком на кінці, діаметр 8 см, ширина 0,6 см (табл. XIII, 8), три фрагменти кераміки, кусок шиферу.

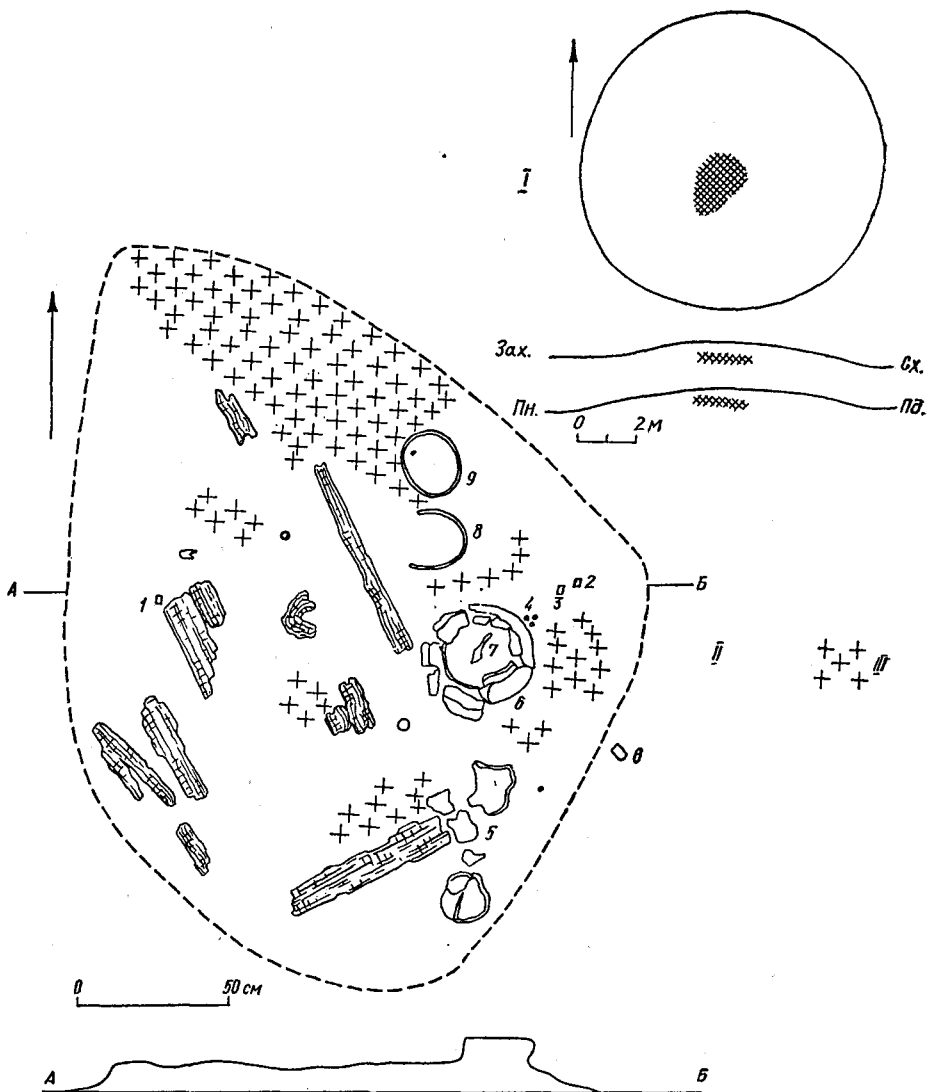
У насипу, в південно-західній частині, на глибині 0,4 м від вершини кургану виявлено впускне поховання, кістяк лежав на лівому боці, головою на південний захід, руки покладено кистями на нижню частину живота, ноги трохи зігнуті в колінах. Виявлено п'ять лійкоподібних ямок, що починалися зверху насипу і прорізали похований ґрунт, заглиблюючись у материк до 0,30 м. Діаметр ямок в материковій їх частині мав від 0,36 до 0,5 м. Ямки були заповнені темною землею, перемішаною з попелом та дрібними перепаленими вугликами.

Курган 53 (1957 р., к. 37), висота до 0,30—0,40 м, діаметр 7—8 м. В насипу під дерновим прошарком знайдено залізну вагову гирку бочковидної форми та фрагментований залізний ніжик (табл. XIV, 1). На рівні давньої поверхні містилися залишки трупоспалення на стороні. Вони склалися з перепалених кісток (595 г), змішаних з попелом та дрібними вугликами (рис. 23), займали значну площу, але не суцільно, а окремими скупченнями.

Під насипом у північній частині стояла роздавлена урна-горщик з високими крутими плечиками, вінце з округлим краєм, без орнаменту, діаметр 9 см; 27; 25 см, висота 30 см (п. 5, табл. XIV, 11), заповнена перепаленими кістками, серед яких визначено черепні та трубчасті людські кістки. В урни та навколо неї знайдено речі, що належать до жіночих прикрас. Дві бронзові овалні фібули, ажурні з плетінням скандинавського типу (п. 6, 7, табл. XIV, 2) лежали в урни на перепалених кістках; маленька кругла фібулка з плетінням та стилізованими мордами тварин з колючком на звороті (п. 4, табл. XIV, 6); кілька намистин, у тому числі дві кришталеві, одна велика багатогранна, одна скляна жовтого кольору (табл. XIV, 4, 5); дві залізні шпори (п. 8, табл. XIV, 7, 8), три залізні обтягнуті міддю вагові гирки бочковидної форми, з яких одна добре збереглася (табл. XIV, 12).

На 0,5 м на південь від урни містилися ще два роздавлених і частково

розкиданих горщики. Один з високими плавнокруглими плечиками, вінце з широким скошеним краєм, орнаментований по плечиках двома витками чотирьохрядної хвилястої і простою лініями, діаметр 7 см; 13; 13 см, висота 13,5 см (п. 10, табл. XIV, 3); другий — за формою такий же, вінце з вертикальним профільованим карнизовидним краєм без орнаменту, з клеймом на денці у вигляді кола з невиразною фігурою в центрі (діаметр 6 см; 13; 12 см), висота 14,5 см (п. 11, табл. XIV, 10).

Знайдено також багато невизначених залізних уламків.



Рис. 23. Курган 53. Залишки трупоспалення.

Курган 54 (1946 р., к. 3). Трупоспалення на місці [99, с. 17].

Курган 55 (1957 р., к. 34), висота 0,5—0,7 м, діаметр 12 м. В насипу під дерновим прошарком знайдено кілька фрагментів кераміки, а на глибині 0,40—0,45 м поблизу центра — невелике скупчення дрібних вугликів. Під курганом на рівні давньої поверхні містилися залишки трупоспалення на стороні. Поховання являло собою роздавлену урну з невеликою кількістю перепалених кісток (350 г). Під урною була кругла яма діаметром 0,70—0,80 м, глибина в материк 0,5 м. Яма була заповнена темно-сірим піщанистим ґрунтом. У заповненні ями знайдено кілька дрібних перепалених кісток.

Курган 56 (1957 р., к. 42), висота до 0,5 м, витягнутий з заходу на схід, площа 10 × 9 м. Ніяких слідів поховання не виявлено.

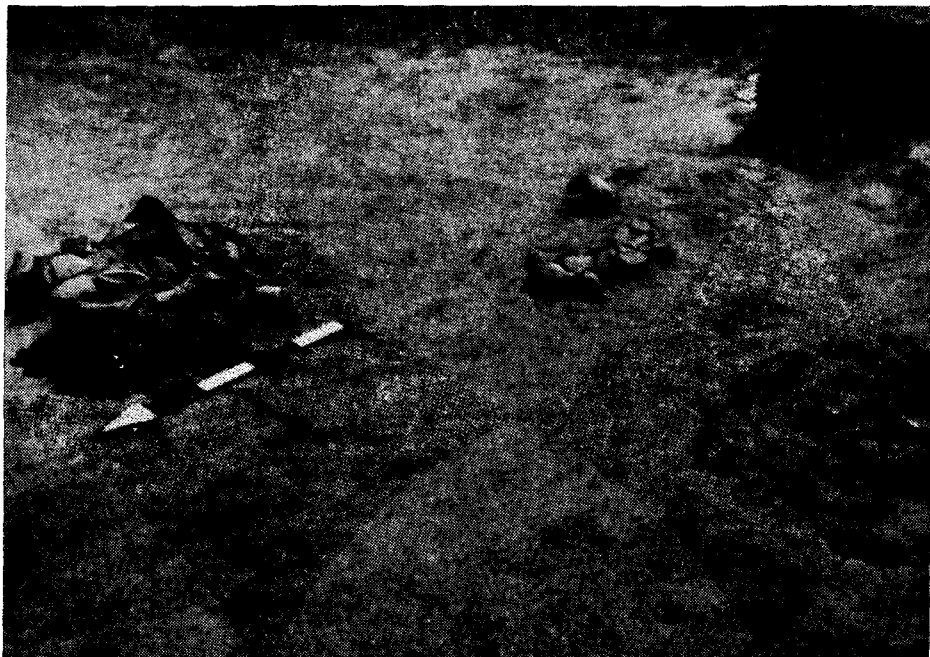

Рис. 24. Курган 58 (I). План трупоспалення (II).

1 — ваконачник списа; 2 — меч; 3 — горщик; 4 — ваконачник піхов меча; 5 — фібула; 6 — залізна шпорка.

Курган 57 (1946 р., к. IV). Трупопалення на стороні [99, с. 22].

Курган 58 (1957 р., к. 35), висота 0,80 м, діаметр 11 м. Насип складається з дернового прошарку, прошарків піщанистого ґрунту і піску з домішкою глею. Навколо кургану виявлено замулений рів шириною до 2 м і глибиною 1,5 м. Під насипом на рівні давньої поверхні майже в центрі містилися залишки трупопалення на місці. Кострище загалом займало площу довжиною з півночі на південь 3 м і шириною з заходу на схід 1,5 м (рис. 24), чітких границь не мало, поступово сходило нанівець. На кострищі знайдено перегорілі деревини чи плахи. Найбільший уламок, довжиною майже 1 м і товщиною 0,10 м лежав у північній частині кострища, у напрямку південь — північ. Паралельно йому на відстані 0,20 м лежав уламок менших розмірів. Ще один уламок лежав у цьому ж напрямку на південно-західному кінці кострища. Майже в центрі кострища лежали три уламки деревин різної товщини загальною довжиною 0,60 м у поперечному напрямку зі сходу на захід. Найбільше скупчення перепалених кісток знаходилося в центральній та південній частинах кострища (всього зібрано на кострищі 3825 г перепалених кісток).

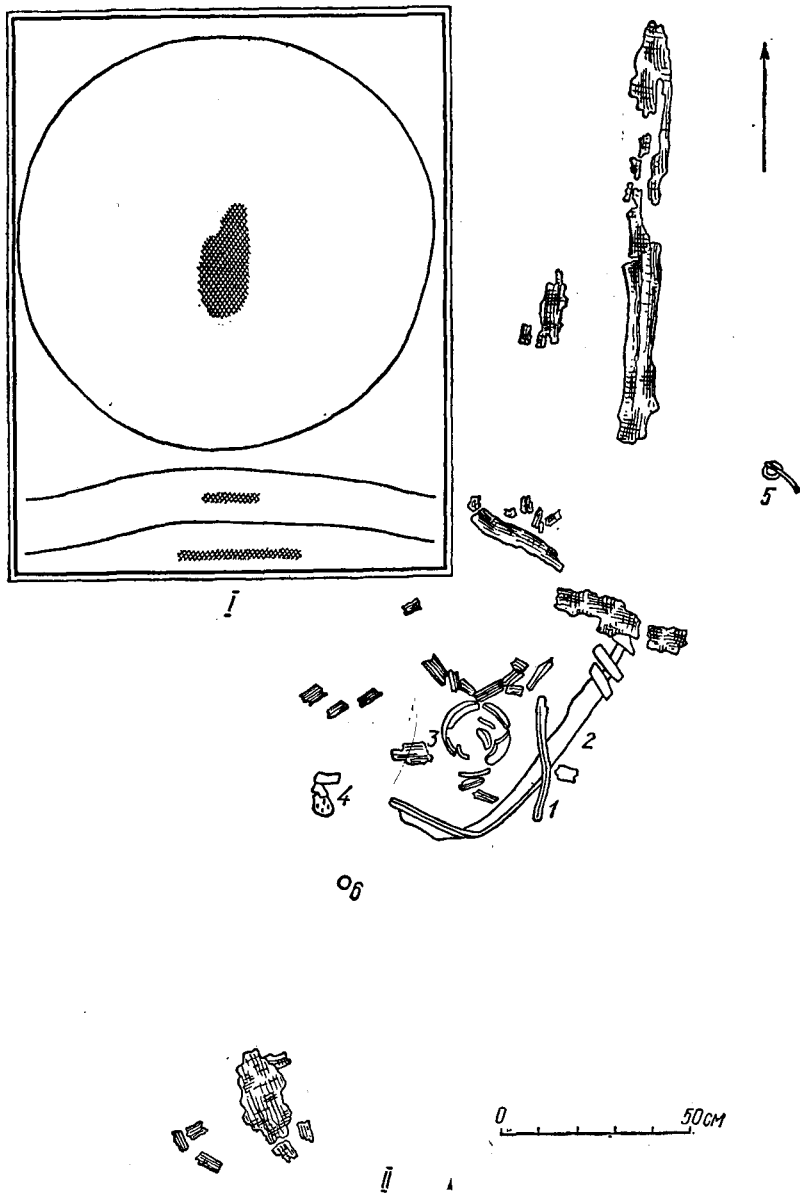
Всі речові знахідки містилися в центральній частині кострища. У самому центрі стояв роздавлений горщик з перепаленими кістками з високими плавними плечиками, орнаментований по шийці рядком косих нігтевих вдавлень, на денці — клеймо у вигляді двох концентричних кіл, з'єднаних спицями, висота 17 см, діаметр денця 8,5 см, діаметр плечиків 16 см (п. 3, табл. XV, 7). Навколо горщика, ніби оточуючи його зі сходу і півдня, лежав зігнутий залізний дволезий меч, його перехрестя і трикутна голівка рукояті оздоблені срібним карбуванням, довжина меча 0,94 м, довжина ле- за 0,80 м, ширина ле- за 0,06 м (п. 2, табл. XV, 1, 2). Неподалік лежав бронзовий прорізний наконечник піхов, прикрашений зображенням стилізованого птаха з розпростертими крилами та очковим орнаментом, діаметр 7 см,



Рис. 25. Курган 59. План кургану з ямами і різні ям.

10*

ширина — 4,4 см (п. 4, табл. XV, 4). Поверх меча, поперек до нього, лежав погнутий і поламаний залізний наконечник списа з широким ланцетовидним пером і довгою рурковатою втулкою, діаметр 0,32 см, діаметр пера 0,19 см, ширина пера — 2,5, втулка 1,5 см (п. 1, табл. XV, 3). На південь від меча лежала залізна шпорка чи кінська підкова з шипом, діаметр 3,5 см, ширина 2,8 см (п. 6, табл. XV, 6). Зі східного краю кострища, за його межами зна-

йдено фібулу, що складалась з бронзового кільця (діаметр 3,5 см) і довгої масивної залізної голки (довжина 10,5 см) (п. 5, табл. XV, 5).

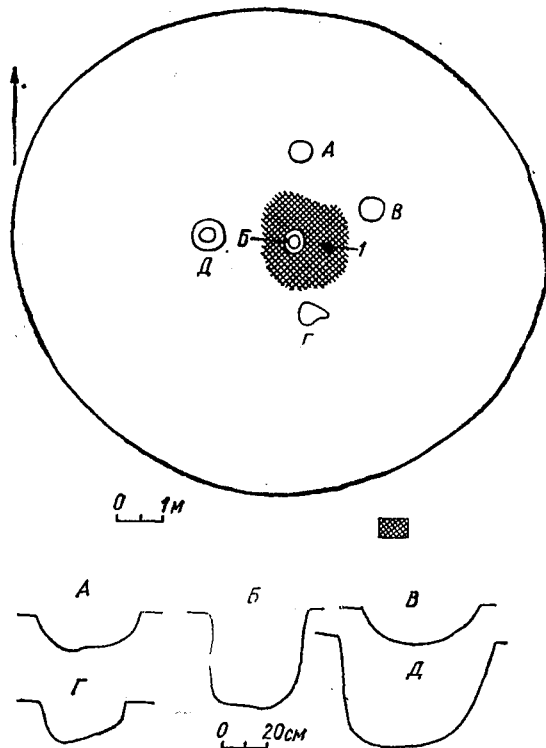
Курган 59 (1957 р., к. 40), висота 0,80 м, діаметр 12 м (рис. 25). Насип складався з деревного прошарку та прошарку темно-сірого піщанистого ґрунту, нижче залягав прошарок жовтуватого піску з домішкою глею. Під насипом виявлено п'ять округлих ям, певно від стовпів якогось поховального спорудження. У центрі містилась яма (глибина в материк 0,85 м і діаметр 0,45 м) з обпаленими місцями стінками. Решта ям розташована по сторонах світу на відстані близько 1 м від центральної ями. Три з



Рис. 26. Курган 60. План трупоспалення з ямами та різні ям.

1 — урна; 2 — ножик; 3 — горщик; 4 — ножик; 5 — фібула; 6 — кістяна орнаментована пластинка

них — північна, південна і східна були заглиблені в материк від 17 до 20 см і мали діаметр від 40 до 70 см. Всі ями були заповнені сіруватим піщаним ґрунтом. На рівні давньої поверхні, в центрі біля центральної ями містилися залишки трупоспалення, очевидно, на місці. Вони займали площу приблизно 2 м у діаметрі і являли собою скупчення чорного жирного попелу, дуже дрібних вугликів та невеликої кількості дрібних перепалених кісток (600 г).

У місцях скупчення залишків трупоспалення знайдено комплект бронзових позолочених фібул, який складався з двох овальних, прорізних з зображенням плетіння і стилізованих морд тварин (п. 3, табл. XVI, 3) і однієї з голкою і кільцем (табл. XVI, 1). Біля фібули лежала перепалена

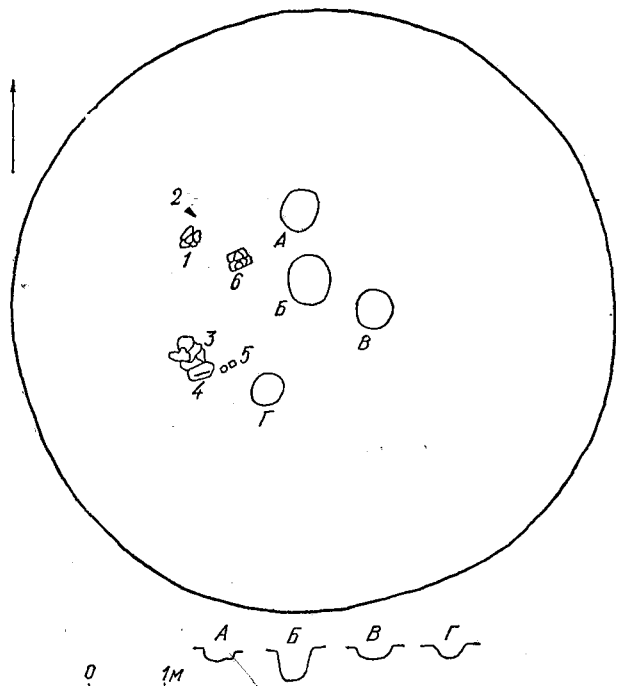
деформована кришталева намистина і залізна пластина з діркою, подібні до замкової скважини на одному кінці (табл. XVI, 4).

Курган 60 (1957 р., к. 38) маловиразний, висота 0,25 м, діаметр приблизно 8 м. Під насипом виявлено чотири ями, очевидно, від якоїсь споруди (рис. 26). Одна яма знаходилася майже в центрі кургану, вона округла, діаметр 0,6 м, глибина 1,10 м; друга — на відстані 0,35 м на північ від неї, діаметр 0,5 м, глибина 0,75 м; третя — майже 1 м на південний схід від цент-



Рис. 27. Курган 61. План кургану з похованням (1—4).

ральної, вона нечіткої округлої форми, четверта яма розташована в 1,5 м на південний захід від центральної, розміром невелика. Всі ями були заповнені сірувато-жовтуватим піском. В одній з них (третьій) знайдені куски чорного дерева, певно, від стовпа. Біля зазначених ям виявлено в ґрунті безформну пляму світлого забарвлення з нечіткими контурами. Під насипом на давній поверхні в західній частині кургану містилися залишки трупоспалення на стороні, які склалися з попелу, дрібних перепалених кісток. Залишки трупоспалення були розкидані в районі зазначеної плями, але в основному зосереджувались у двох скупченнях, одне — з півночі, друге — з півдня. Північне скупчення містило нижню частину великого горщика-урни (діаметр денця 8 см) з перепаленими кістками (п. 1) та дуже поржавілий невеликий залізний ніжик (п. 2); південне скупчення знаходилося на відстані 1 м від північного. Тут виявлено роздавлений горщик незвичайного для могильника типу, дуже товстостінний з великою домішкою дресви чи крупного піску у тісті, широкий, опуклобокий, присадкуватий, слабо профільований, вінце відхилене з прямозрізаним широким краєм,

орнамент лінійний з широкою жолобчатою лінією, діаметр 12; 21; 19 см, висота 18 см (п. 3, табл. XVI, 10). На одному з черепків цього горщика лежав невеликий залізний ніжик (п. 4).

Поблизу і в інших місцях виявлено фрагменти бронзової, очевидно, овальної, фібули (п. 5, табл. XVI, 6), синю скляну подвійну намистину (табл. XVI, 5) та невеличкий уламок кістяної пластинки зі слідами орнаменту (табл. XVI, 2).

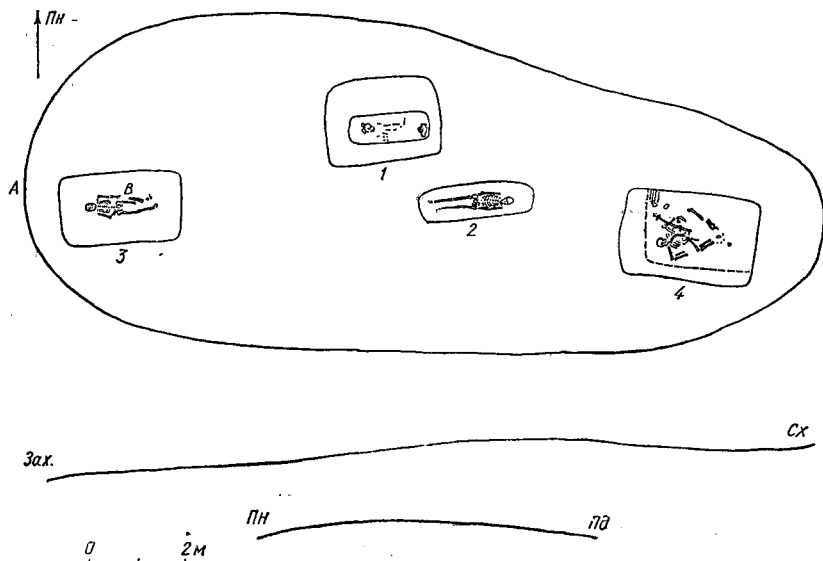

Рис. 28. Курган 61. План поховання 1:

1 — горщик; 2 — сокира; 3 — кістяна трубочка; 4 — амулет; 5 — уламок кресала;
6 — дирзем; 7 — кістки курки; 8 — астрагали.

Курган 61 (1957 р., к. 52) витягнутий по лінії схід—захід, висота 40 м, довжина 21, найбільша ширина 7 м. Під насипом виявлено чотири поховання у ґрунтових могильних ямах, розташованих вздовж кургану (рис. 27).

Поховання 1. Могильна яма прямокутна з округлими кутами, орієнтована по лінії схід—захід (2,20—2,40 × 1,5 м). Сліди труни позначились за 0,30 м від дна у заповненні могильної ями у формі прямокутника більш темного забарвлення (діаметр 1,80 м, ширина 0,40—0,50 м), орієнтованого паралельно стінам ями. Труна була збита залізними цвяхами, яких в могилі знайдено 12: чотири по боках домовини на самому дні (п. 12), решта — у заповненні. У труні було дитяче поховання (рис. 28). Дитячий кістяк погано зберігся. Кістяк лежав на спині, у випростаному стані, орієнтований головою на захід. У похованні біля правого боку, на рівні пояса виявлено кілька речей, які, можливо, зберігалися в якійсь сумці, що висіла на поясі. Бронзова річ, вірогідно образок, нагадує собою перстень-печатку,

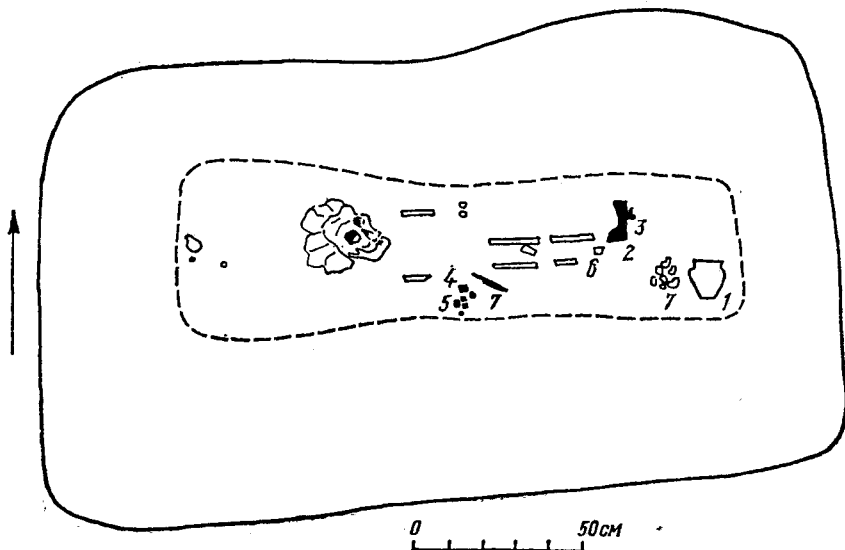
що складається з щитка з вигравіруваним погруддям Христа і кільця, з'єднаних шарніром (рис. 29). Амулет з просвердленої таранної кістки бобра (п. 4, табл. XVII, 3). Дві бабки для гри з астрагалів однієї особини вівці або кози (табл. XVII, 6, 7), уламок залізного кресала (п. 5, табл. XVII, 9) та кремінчик до нього; два лісових горішки. Біля лівої ноги знайдено невеличку залізну бойову сокиру з вузьким лезом, обушок зі щочками, проушина округла (діаметр 12 см, ширина леза 5 см, діаметр проушини — 2,5 см); сокира лежала поперек до ноги, топориськом, що не збереглося, — вздовж тіла (п. 2, табл. XVII, 2). Біля ступні лівої ноги знайдено половину саманідського диргема, чеканки Наср ібн Ахмеда аш Шаша, 332 року хіджрі — 935/936 р., вага 1,69 г* та кістяна порожня трубочка невизначеного призначення, діаметр 1,5 м, (п. 3, табл. XVII, 4). Трохи далі, в ногах, ближче до південно-східного кута домовини виявлено опуклобокий горщик з невисокими плавноокруглими плечиками, вінце з округлим краєм, з лінійним і хвилястим орнаментом, діаметр 6; 14; 10,5 см, висота 13 см (п. 1, табл. XVII, 19). Біля горщика лежало десять дрібних кісток курки, що належали одній молодій особині (п. 7).

Поховання 2 містилося поблизу першого, на південній схід від нього, воно належить чоловікові зрілого віку [35, с. 39—40]. Могильна яма наближено овальної форми, трохи звужена у західному кінці, витягнута по лінії — схід — захід (2 × 0,75 м). Кістяк погано зберігся (значно пошкоджена грудна клітка, кисті рук), лежав на спині у випростаному стані, головою на схід, ноги ступлені, руки вздовж тулуба. Ніяких речей в похованні, як і в заповненні могильної ями, не знайдено.

Поховання 3 містилося у західному кінці кургану. Могильна яма прямокутна, витягнута по лінії схід — захід 2,5 × 1,4 м.

У засипці могильної ями ближче до дна виявлено залізний ніжик з відламаним кінцем (табл. XVII, 13); залізне кресало з відламаними кінцями (табл. XVII, 18) та уламок камінця.

Поховання 4 містилося у східному кінці кургану (рис. 30). Могильна яма в плані прямокутна з округлими кутами, орієнтована по лінії захід — схід, довжина майже 3 м, ширина трохи більше 2 м, по дну могильна яма мала ширину 1,50—1,70 м. Вздовж південної стінки проходить материкова приступка висотою 0,60 м та шириною 0,30—0,50 м. У могильній ямі виявлено залишки та сліди дерев'яної камери чи домовини. Домовина являла



Рис. 29. Курган 61. Поховання 1. Перстень-печатка.

* За визначенням М. С. Яніної.

собою прямокутну в плані споруду зі стінами, складеними з горизонтальних деревин чи плах, відбитки яких добре простежувались в північній і західній материкових стінах ями до самого верху.

На південній та східній стінах збереглась коричнювата трухлявина від домовини: вона смужками тяглась вздовж стін, на відстані близько 0,10 м одна від одної. У південно-західному та південно-східному кутах коричнювата трухлявина розширювалась, набираючи вертикальної форми, очевидно,

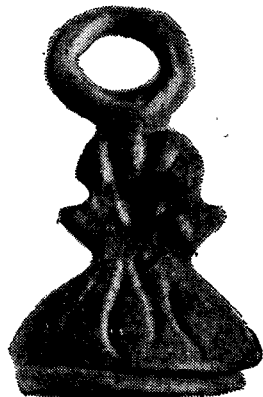

Рис. 30. Курган 61. План поховання 4:

1 — цвяхи; 2 — шило; 3 — гудзики; 4 — пряслице; 5 — шабля; 6 — наконечник півхов шаблі; 7, 8 — кільця; 9 — пряжка; 10 — сокира; 11 — окуття відра.

сліди від дерев'яних стовпів, що підтримували стіни домовини. Дно домовини мало дерев'яну підлогу, коричнева труха від якої простежена на значній площі. Підлога лежала на трьох поперечних лагах, від яких збереглися канавки шириною 0,10—0,15 м. Домовина, або могильна яма, була перекрита поперечними деревинами, кілька невеликих зотлілих уламків від яких знайдено поверх поховання. Дерев'яна домовина скріплювалася залізними цвяхами. Шість цвяхів виявлено на дні домовини, два поблизу північно-східного кута та один у південно-східному куті могильної ями. Цвяхи були загнуті (п. 1, табл. XVIII, 12), мали довжину 4—5 см, що визначає товщину дерева, яке вони зкріплювали. Але які частини домовини вони скріплювали залишається не з'ясованим. Кістяк належав чоловікові 45—

55 років, лежав ближче до південної стіни домовини на спині, орієнтований головою на захід; ноги були зігнуті і підняті колінами догори.

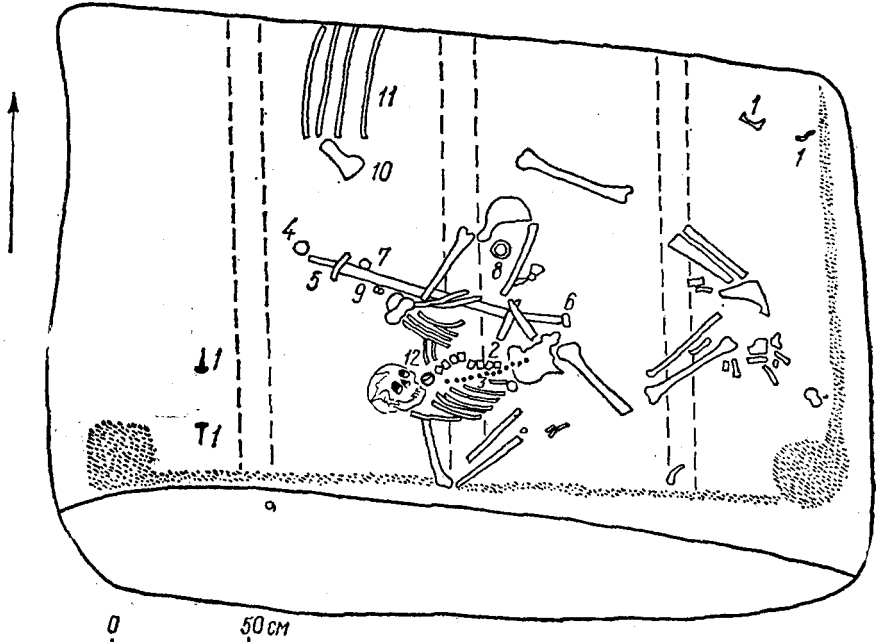
На кістяку і біля нього знайдено залишки одягу та прикраси. На грудях лежали 26 бронзових гудзиків, самий верхній гладкий із залишками петлі, решта з рубчиками (п. 3, табл. XVII, 15—17). На лівому плечі вияв-



Рис. 31. Курган 61. План розміщення речей з сумки:

1 — виріб з рогу косулі; 2 — шило; 3 — гребінець; 4 — стрижень;
5 — шабля; 6 — наконечник піхов шаблі; 7, 8 — кільця; 9 — точиль-
ний брусок; 10 — горіх; 11, 12 — кресало та кремінчик; 13 — ніжик;
14—19 — окуття сумки.

лено залізну підковоподібну застібку з закрученими кінцями, діаметр 6 см (п. 8, табл. XVII, 8). З лівого боку, приблизно на рівні пояса виявлено залишки сумки (рис. 31): від неї залишилися шматки шкіри та бронзове окуття (п. 14—19), ромбовидна прорізна по діагоналі бляха в центрі, чотири ромбовидні невеличкі бляшки, прикрашені по діагоналі хрестовидною стилізованою квіткою, 12 невеличких бляшок і один наконечник з округлим кінцем, що разом становили один ланцюжок і прикрашали реміничку, на якій застібувалася сумка, два бронзових кільця, якими сумка прикріплювалась до ремінця (п. 7, 8). Всі бляшки лежали лицевою стороною до низу, до деяких з них прилипли шматки тонкої тканини. Можливо, що сумка висіла під плащем, а коли кістяк розпався, вона упала на ліву полу пла-

ша. У сумці знаходилися: виріб невідомого призначення з рогу косулі з вирізаною мордою тварини з бронзовим кільцем, яке продіте було у пастку (п. 1, табл. XVII, 5, 11); залізне шило з кістяною ручкою і футляром з дірочками на кінцях, оздобленим паралельними подвійними нарізками довжиною 13, діаметром 2—0,8 см (п. 2, табл. XVII, 12), кістяний гребінець, односторонній з виступами на кінцях, орнаментований вертикальними нарізками, довжина 9 см, ширина 2,5 см. (п. 3, табл. XVII, 10); залізне кресало калачикового типу з кремінчиком, довжина 6 см, ширина 2,5 см (п. 11, табл. XVIII, 7); невеличкий точильний брусок довжиною 5,2 см, (п. 9, табл. XVIII, 6); чотиригранний залізний стрижень, що розпався на кілька частин (п. 4, табл. XVII, 20); лісовий горіх (п. 10). Трохи нижче біля лівого стегна знайдено залізний ніжик зі сточеним лезом, довжина 14 см, довжина леза 8 см, ширина леза 1,3 см (п. 13, табл. XVII, 1).

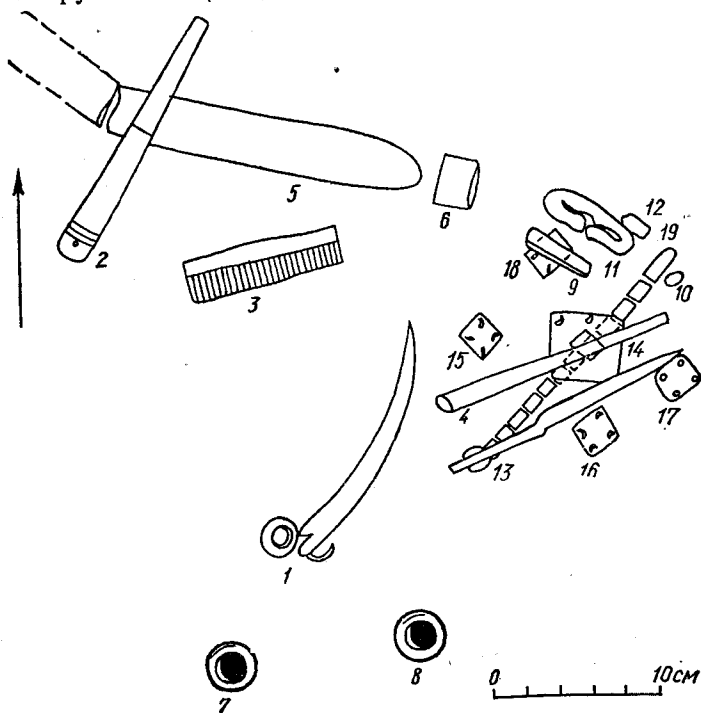

Рис. 32. Курган 63. Плани поховань (1, 2) та ями (3).

З лівого боку кістяка вздовж верхньої частини тулуба лежала погнута залізна шабля (рис. 30), однолеза трохи вигнута з долом, рукояття похила у вигляді залізного ковпачка (розтрощився) і напушеним коротким, вигнутим донизу перехрестям з кульками на кінцях, довжина 93,5 см, довжина леза 82,5 см, ширина леза 3,5 см (п. 5, табл. XVIII, 1, 2), біля кінця шаблі лежала залізна кінцівка піхов у вигляді муфточки, довжина 4,5 см, ширина 3,5 см, товщина 1,5 см (п. 6, табл. XVIII, 3); поблизу шаблі знайдено кільця для підвішування до ременю чи портупей, одне майже під самою рукояттю, невеличке, діаметром 1,8 см (п. 7, табл. XVIII, 5), друге — в нижній частині шаблі, мабуть, зрушене з місця, діаметр 2,5 см (п. 8, табл. XVIII, 4), з правого боку шаблі, трохи нижче рукояті знаходилася невеличка бронзова пряжка з овальною дужкою і прямокутною рамкою для ремінця, довжина 2—3 см, ширина 2,3 см (п. 9, табл. XVII, 14).

Біля північної стіни могильної ями лежало роздавлене велике дерев'яне відро (п. 11), від якого залишилась широка плоска дужка (діаметр 20 см) з якоревидними вушками (табл. XVIII, 11) та чотири трикутних у перерізі деформованих обручі. Біля відра лежала залізна масивна сокира з широким асиметричним лезом, довжина 18 см, ширина леза 7,5 см (п. 10, табл. XVIII, 9). Біля південної стіни могильної ями знайдено розкрошену ракушку. В ногах похованого лежало три уламки кісток великої копитної тварини. В одній з канавок, де лежала дерев'яна лага, що підтримувала дно домовини, знайдено шиферне пряслице (табл. XVIII, 10).

Курган 62 (1926 р., к. XVII), висота 1,5 м, діаметр 13,7 м. У східній частині насипу на глибині 1,1 м виявлено сліди вугілля без залишок трупоспалення і речових знахідок.

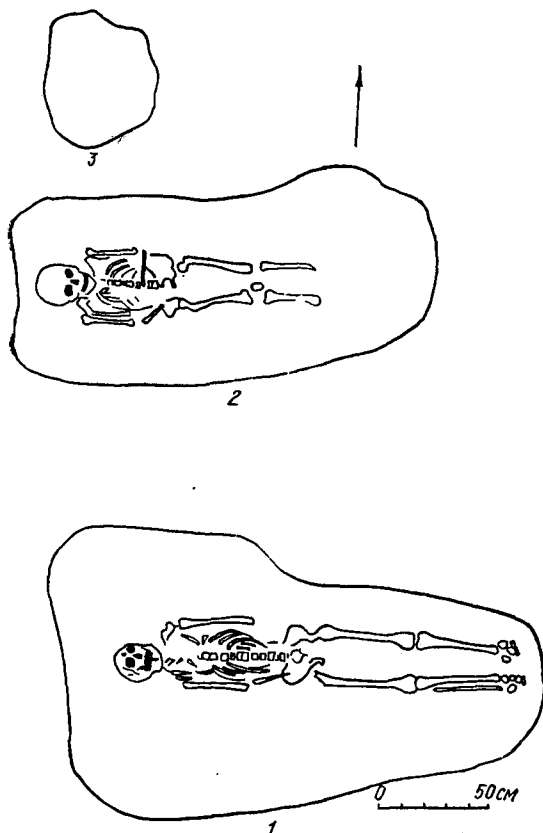
Курган 63 (1958 р., к. 63) маловиразний, висота 0,30 м діаметр до 7 м (рис. 32). Під насипом виявлено два поховання.

Поховання 1. Могильна яма нечітких контурів, витягнута з заходу на схід, у західній частині значно поширена (2,10 × 1,30 — 0,70 × 0,8 м). Кістяк чоловіка похилого віку, доброї збереженості, лежав на спині у випростаному стані, головою на захід, права рука вздовж тіла, кістки лівої погано збереглися. Ніяких знахідок не виявлено [35, с. 41].

Поховання 2 знаходилося на відстані 0,70 м на північ від попереднього. Могильна яма прямокутна, у східній частині стінки недостатньо виразні, з дуже округлими кутами (1,90 × 0,80 × 0,90 м). Кістяк належав молодій жінці, лежав на спині у випростаному стані, головою на захід, руки зігнуті у ліктях і лежали на животі, кисті рук не збереглися [35, с. 41]. Біля черепа знайдено дві срібні сережки у вигляді дротяних кілець, які заходили один за другий кінцями, (діаметр 1,9 см), одна з них збереглась в уламках (табл. XIX, 9, 10).

Біля могильної ями другого поховання на відстані 0,20 м на північ містилася невелика, майже округла яма діаметром 0,5 м, глибиною від вершини 0,70 м, заповнена темнуватим піщаним ґрунтом. У ямі виявлено лише кістки собаки; походження та призначення ями не з'ясовано.

Курган 64 (1957 р., к. 39) маловиразний, висота 0,25 м, діаметр приблизно 8 м. У східному кінці кургану виявлено 15 фрагментів кераміки. Під курганним насипом, у південному кінці виявлено залишки трупоспалення на



Рис. 33. Курган 64. План кургану з трупоспаленням.

стороні (рис. 33). Вони становили темну пляму (1,5 × 2 м), яка складалась з невеликої кількості дрібних перепалених кісток попелу. На північ від плями, майже в центрі, знаходилася яма округлої форми, діаметр 0,75, глибина 1,30 м, заповнена зверху світлуватим піском, який залягає всередині глибше, ніж по краю, а нижче — сіруватим гумусним піском.

Курган 65 (1948 р., кург. X), висота 0,60 м, діаметр 12 м. У центральній частині насипу на глибині 0,40 м місцями траплялись окремі вкраплення дрібних вугликів з поделом.

Під насипом, в центрі, виявлено округлу яму глибиною 0,65 м, діаметром зверху 0,8 × 0,9 м, на дні — 0,4 м. Верхній край ями виліплений з глини і має вид глиняної воронки, місцями обпаленої з внутрішньої сторони. Товщина глиняних стінок 0,10—0,15 м, висота 0,10—0,20 м. Яма була заповнена у верхній частині глиною, місцями обпаленою, можливо, від обвалених стінок над ямою, а у нижній частині — землею, насиченою попелом та дуже дрібним вугіллям. Ближче до дна і на самому дні виявлено значні шматки обгорілого дерева, що знаходилося здебільшого у вертикальному положенні, можливо, від стовпа, який тут же й згорів. Ніяких слідів поховання чи якихось речей не виявлено.

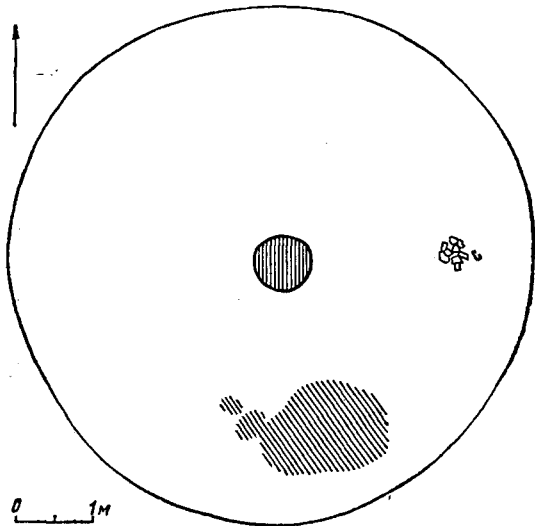
Курган 66 (1957 р., кург. 41), висота до 0,45 м, діаметр 7 × 9 м, витягнутий з заходу на схід. У центрі насипу помітна значна западина. Під насипом в центрі, у заглибленні без чітких контурів, приблизно 1,6 × 1,4 м, глибиною 0,15—0,20 м містилися залишки трупоспалення на стороні. В ямі була невелика кількість перепалених кісток (330 г), які містилися в роздавленій урні. Урна являла собою горщик з невисокими плавнокруглими плечиками з неглибоким лінійним орнаментом, діаметр 9; 20; 16 см, висота 21 см (табл. XVI, 7). Поруч урни, на південний схід від неї знаходився другий роздавлений горщик, широкий, з високими плечиками, оздоблений під шийкою косими нігтевими вдавленнями і лінійним орнаментом, діаметр 6,5; 18; 17 см, висота 17,5 см (табл. XVI, 8). На північний захід від урни лежав кусок обгорілого дерева; трохи далі лежали в анатомічному порядку кістки лівої передньої ноги кози чи вівці без слідів обпалу; тут же було кілька дрібних залізних уламків, у тому числі уламки гвіздка та ножа (табл. XVI, 9).

Курган 67 (1958 р., к. 61) дуже невиразний, нагадує випадкову малопомітну горбкуватість, що підвищується з південної сторони на 0,30 м. У насипу знайдено залізний ніж, з широким лезом та вузьким черешком (зберігся неповністю), довжина 13 см, довжина леза 9,1 см, ширина леза 1,7 см (табл. XIX, 14). Під насипом на глибині 0,40—0,50 м виявлено чотири поховання, розташованих в один ряд з півночі на південь (рис. 34).

Поховання 1 належить дитині. Могильна яма у вигляді прямокутника, з округлими кутами, витягнута із заходу на схід (1,45 × 0,6 × 0,8 м). У ямі виявлено кістяк поганої збереженості, що лежав на спині у випростаному стані, орієнтований головою на захід. Серед кісток черепа знайдено скляну намистину синього кольору кільцевидної форми (п. 1, табл. XIX, 6).

Поховання 2. Могильна яма наближено прямокутної форми витягнута по лінії схід — захід, розміром 2,40 × 0,60 × 0,90 м. У ямі лежав на спи-



Рис. 34. Курган 67. Плани поховань (1—4).

ні, у випростаному стані кістяк чоловіка 40—50 років, головою на захід, череп на лівому боці, нижня щелепа відвалилась, ліва рука зігнута у лікті, права — розкидана. Ніяких знахідок у похованні не виявлено [35, с. 41].

Поховання 3. Могильна яма майже прямокутна, у східній частині тро-

хи поширена, з дуже закругленими кутами, витягнута по лінії схід — захід ($2,45 \times 0,60 \times 0,80$ м), місцями простежуються рештки дерева, очевидно, від труни. Кістяк належить чоловікові 55—65 років, лежав на спині, у випростаному стані, головою на захід, череп на правому боці, руки зігнуті у ліктях, кисті не збереглися. Ніяких знахідок у похованні не виявлено [35, с. 41].

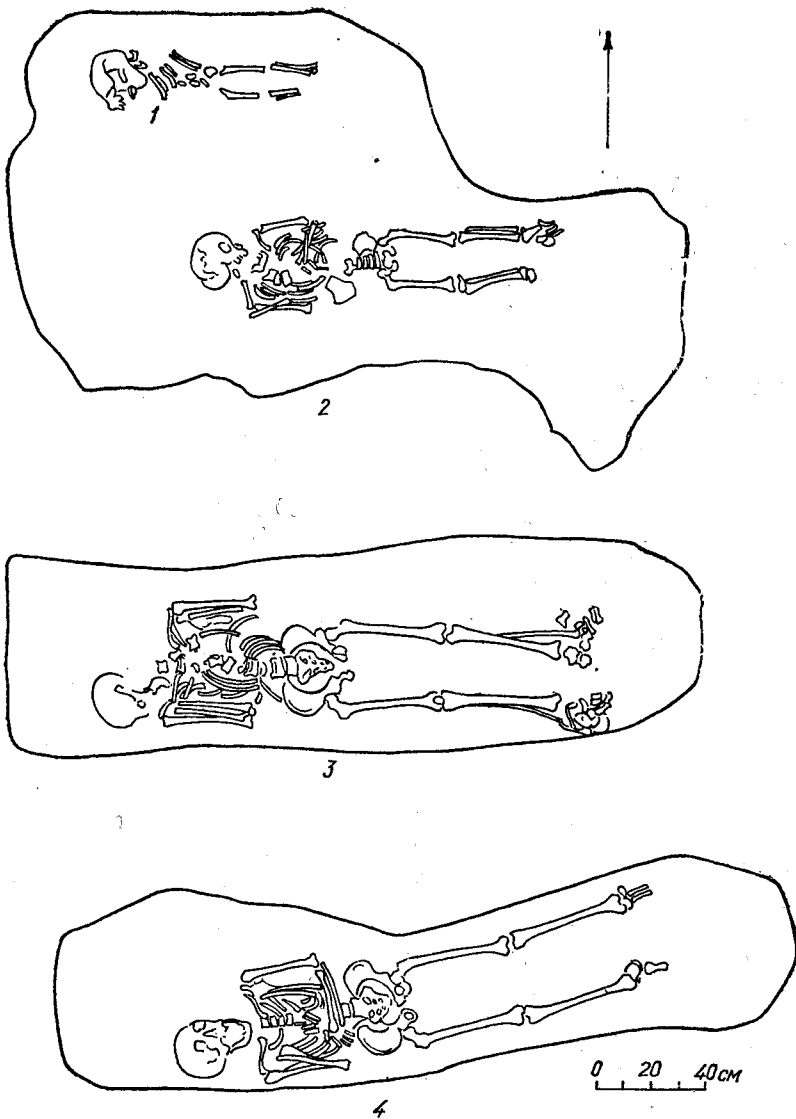
Поховання 4. Могильна яма витягнута з заходу на схід ($2,60 \times 0,60 \times 0,80$ м).

Кістяк доброї збереженості належить молодій жінці, лежав на спині у випростаному стані, головою на захід з незначним відхиленням на південь, череп лежав на лівому боці, руки зігнуті в ліктях, кисть правої руки покладена на грудях, лівої — на поясі. Біля черепу праворуч знайдена срібна сережка у вигляді дротяного колючка з кінцями, які заходять один за одиний, діаметр 1,5 см (табл. XIX, 7).

Курган 68 (1958 р., к. 60) має вигляд маловиразного під-



Рис. 35. Курган 69. План трупоспалення:
1 — урна; 2 — горщик; 3 — фібула; 4 — уламки фібули; 5 — кістяк кішки.

вищення, під насипом у центрі, в материку — округла яма діаметром до 0,25 м і глибиною до 0,50 м, заповнена темнуватим піщаним ґрунтом без будь-яких знахідок.

Курган 69 (1957 р., к. 47), висота 0,25—0,30 м, діаметр 8 × 9 м, витягнутий із заходу на схід. Під насипом у центрі кургану містилися залишки трупоспалення на місці. Кострище площею приблизно 1,5 × 1,5 м, товщиною у центрі до 0,20 м, дуже насичене попелом, вугіллям і перепаленими кістками (2110 г) (рис. 35). З південного краю кострища стояла урна: горщик з високими крутими плечиками, вінця з округлим краєм, без орнаменту, діаметр 9 см, 22,5; 19 см, висота 21 см (п. 1), заповнена у нижній частині перепаленими кістками (180 г), а зверху — землею. З протилежного,

північного краю кострища знаходився другий роздавлений горщик, частково розкиданий на значній площі, з високими плечиками без орнаменту з клеймом на денці — ромб зі схрещеними діагоналями, діаметр 6; 12; 11,5 см, висота 12 см (п. 2, табл. XIX, 3). На кострищі виявлено ще кілька фрагментів кераміки, серед них уламок денця з таким же клеймом (табл. XIX, 4).

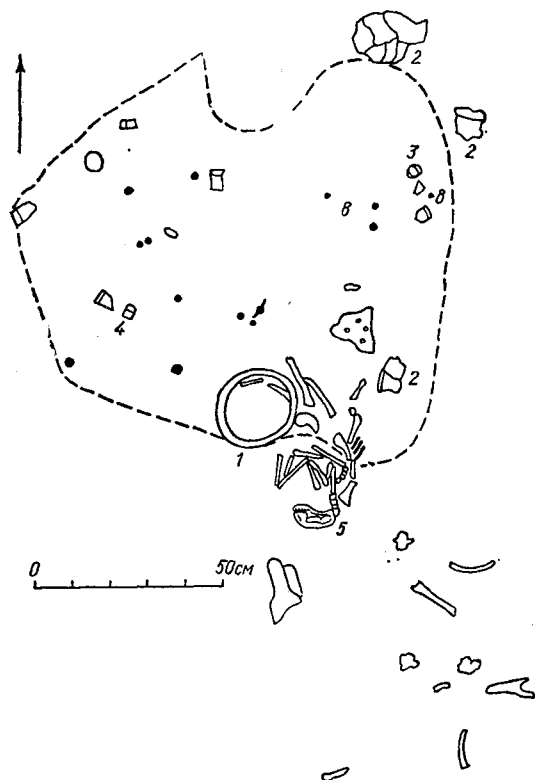
У кострищі в різних місцях кургану знайдено жіночі прикраси, пошкоджені вогнем: маленька кругла бронзова фібулка з плетінням та стилізованими зображеннями морди тварини, на звороті — застібка та кулька діаметром 2 см (п. 3, табл. XIX, 2); уламки бронзової овальної фібули, 20 кришталевих, сердоликових і скляних намистин (табл. XIX, 12); бронзовий, пошкоджений вогнем гудзик; дрібні уламки заліза від невизначених предметів.

Крім зазначених речей, у кургані виявлено неперепалені кістки. Біля урни лежав у анатомічному порядку кістяк кішки, орієнтований головою на південь. Кістяк лежав поверх кострища, голова та вся передня частина його виходили за межі кострища. Частину кістяка покривав горщик. На кострищі і далі на південь за його межі було ще кілька розрізаних кісток тварин. Кістяк кішки не мав жодних слідів діяння вогню, і ніякого видимого зв'язку його з кострищем не простежено. Не простежено також ніяких слідів впускної ями в кургані. Кострище не мало слідів порушень, які б були, коли б кішку поховали на цьому місці пізніше. Найбільш правдоподібним буде припущення, що кішка була покладена на кострище після обряду спалення небіжчика, але перед насипом кургану.

Курган 70 (1957 р., к. 46), висотою 0,25—0,5 м, діаметр 8 м. Ніяких слідів поховання не виявлено. У насипу знайдено бронзову прорізну бляшку з петельками на одному кінці, можливо, щиток від пряжки, з очковим орнаментом, довжина 3,5, ширина 2,5 см (табл. XIX, 5).

Курган 71 (1957 р., к. 48), висота 0,20 м, діаметр приблизно 6 м. На глибині 0,20 м від вершини кургану в південно-західній його частині виявлено залишки трупоспалення на стороні, що містилися в роздавленій урні. Урна являла собою великий широкий горщик з високими плечиками, вінце з прямим карнизовидним краєм, без орнаменту, діаметр 6,5; 22; 19 см, висота 20,5 см (табл. XIX, 11). На відстані 1 м на захід від урни містилися два роздавлених горщика: один — з високими крутими плечиками, вінце з прямим широким карнизовидним краєм, орнаментований по плечиках хвилястою лінією, діаметр 7; 15; 11 см (табл. XIX, 13); другий — трохи менший, з високими крутими плечиками, вінце з округлим карнизовидним краєм, діаметр 6; 11; 11,5 см (табл. XIX, 8).

Курган 72 (1957 р., к. 49), висота 0,5 м, діаметр 8 м. Виявлено залишки трупоспалення на стороні на рівні давньої поверхні, біля центра кургану, що містилися на площі приблизно 1 м². Вони являли собою невелике скупчення перепалених кісток, попелу та вугілля. З північного краю скупчення стояла урна — стрункий горщик з плавнокруглими боками, високою шийкою, вінце з округлим краєм, з лінійним, по шийці хвилястим орнаментом, діаметр 6; 5; 16,5 см; 13,5 см, висота 17,5 см (табл. XX, 5). Урна була наповнена перепаленими кістками (190 г), переважно хребцевими та череп-

ними, причому останні розмішені впритул до стінок. Разом з кістками в горщику була шкаралупа яйця. Біля урни в різних місцях розкидані фрагменти кераміки, з яких вдалось реставрувати цілий горщик, такої ж форми як і урна, але менших розмірів, орнаментований по плечиках чотирьохрядною хвилястою лінією, а нижче плечиків — чотирима смугами, по чотири витки простої лінії кожна, діаметр 6,5; 13,5; 12 см, висота 13,3 см (табл. ХХ, 1).

Курган 73 (1958 р., к. 66) маловиразний, справляє враження випадкового підвищення висотою до 0,15 м. Під дерновим прошарком виявлено в малій кількості розпорошені вуглики і обпалені кістки. Разом з цим знайдено сердолікову кулясту намистину (табл. ХХ, 7); маленький залізний ніжик з відламаним черенком, довжина 7,1 см, довжина леза 5,5 см, ширина 0,7 см (табл. ХХ, 9); фрагмент невеликого горщика з хвилястим орнаментом (табл. ХХ, 8).

Курган 74 (1958 р., к. 59) маловиразний, має вигляд випадкового підвищення, трохи витягнутого по лінії південь — північ. У центрі, під дерном виявлено скупчення фрагментів кераміки, що становили більшу частину невеликого горщика, з високими плавними плечиками, без орнаменту, діаметр 6; 10; 7 см, висота 12 см (табл. ХХ, 2). У південно-західній частині кургану, на глибині 0,5 м виявлено дитяче поховання. Контури могильної ями не простежено, помітно було лише, що у цій частині ґрунт більш темний. Кістяк лежав на спині у випростаному стані, головою на захід, зберігся не повністю (відсутні ліва рука, ступні ніг). У похованні немає ніяких знахідок. На відстані 1,5 м від поховання виявлено округлу яму, діаметром 0,5 м, заповнену темною землею без знахідок.

Курган 75 (1958 р., к. 58) маловиразний, має форму невеличкої горбкуватості з нерівномірними підвищеннями, найвище в південній частині досягає 0,30 м висоти. У різних місцях знайдено 20 фрагментів ліпної кераміки епохи бронзи, два фрагменти кружальної кераміки, один від вінця, другий від денця із залишками клейма, залізний ніжик зі сточеним лезом, довжина з черенком 10,4 см, довжина леза — 6,2 см, ширина леза — 0,9 см (табл. ХХ, 6), уламок точильного бруска з пісковика (табл. ХХ, 10), великий залізний цвях (очевидно, пізнішого часу). Ніяких слідів поховання не виявлено.

Курган 76 (1957 р., к. 53) маловиразний, висота до 0,25 м, діаметр приблизно 6 м. Під насипом майже в центрі виявлено залишки трупоспалення на стороні. Перепалені кістки (70 г) містилися в роздавленій урни, яка являла собою горщик, з високими крутими плечиками, високою шийкою, орнаментований по шийці глибокими вдавленнями «комами», на денці клеймо — у вигляді хреста, діаметр 10,5; 27,24 см, висота 29 см (табл. ХХ, 4). Тут же знайдено вісім фрагментів другого горщика з лінійним орнаментом.

Курган 77 (1937 р., к. 51), висота до 0,8 м, діаметр 10 м. Ніяких слідів поховання не виявлено.

Курган 78 (1958 р., к. 56), висота до 0,30 м, вершина сплющена. У насипу, в південно-східному секторі, на глибині 0,40 м знайдено скупчення фрагментів ліпної кераміки епохи бронзи. Під насипом, на глибині 0,40 м

на фоні світлого жовтого підгрунтя чітко окреслився темним заповненням кільцевий ровик шириною 0,10—0,15 м і такої ж глибини, що описує коло діаметром 4 м, з центром приблизно на 2 м на захід геометричного центра насипу. Під насипом виявлено могильну яму, яка містилася у північній половині кургану і займала північно-східну частину площі, окреслену кільцевим ровиком. Верхній край ями місцями обвалився і по верху вона має майже округлі обриси. До низу звужуючись, яма набирає наближено прямокутну форму. Площа ями на дні 3,40 × 3 м, глибина 1,95 м.

Яма заповнена жовтуватим піском, глеєм, чорноземом, що перемежались прошарками і лінзами по вертикалі і горизонталі. У заповненні ями простежувались сліди дерев'яної споруди — домовини. Вздовж стін, на деякому віддаленні від них, простежувались темні смуги. Місцями по стінах ями зафіксовані темні горизонтальні плями, очевидно, відбитки від деревин, з яких складені були стіни домовини. На глибині 1,75 м, де починалися зазначені смуги, і до самого дна, заповнення могильної ями змінило колір і структуру. В заповненні вималювався чотирикутник, довжиною з заходу на схід 2,5 м і шириною в західній частині 2,5, у східній — 2 м, що відповідає приблизно розмірам домовини.

Могильна яма була перекрита накатом з деревин, покладених у поперечному напрямку по лінії південь — північ, від якого у заповненні могильної ями виявлено вугілля та кілька уламків обгорілих деревин, найбільші — розміром 1,5—2,5 м. Очевидно, після того, як яма була покрита накатом і перед тим, як насипати курган над похованням, над ямою, на накаті був розкладений вогонь, і коли вогонь розгорівся, але не встиг спалити всю домовину, накат засипали землею, потім насипали курган. Кістяк, що належав жінці, містився в північній частині ями. Похована була у скорченому стані, на правому боці, роздавлений череп лежав зверху з південно-західного краю. Складається враження, що жінку поховали у сидячому положенні. На кістяку виявлено багато речей і прикрас. Дві бронзові зі слідами позолоти овальні ажурні фібули з плетінням (рис. 36), довжина — 11,3; 11,5 см, ширина — 7,8; 7,3 см, висота 3,8 см (2, 3, табл. XXI, 1); маленька срібна підковоподібна застібка овальної форми з тонкого дроту, покрита спіральною нарізкою, із завитими кінцями, довгим вигнутим язичком, 2,4 × 2,1 см, довжина язичка 2,9 см (п. 4, табл. XXII, 1); намисто (п. 10, табл. XXII, 3) з 30 намистин, більшість з яких скупчувались в одному місці, кришталевих кулястих різного розміру — 12, реберчастих великих — 3, реберчастих малих — 2, сердоликових призматичних — 3, циліндричних — 1, багатогранних — 1, пастових різних — 8, чотири стулки шкаралупок від горіхів з дірочками для підвішування; срібний хрестик з трьома розширеними округлими кінцями і одним розплющеним, перетвореним у ушко, оздоблений очковим орнаментом, 4 × 3,5 см (п. 5), срібна позолочена, ажурна з плетивом підвіска скандінавського типу, діаметр 3 см (п. 6); срібна кругла штампована підвіска (п. 7), діаметр 2,8 см з випуклою у центрі, від якого відходять вісім ліній у вигляді сегнерового колеса, срібна кругла підвіска (п. 8) з широким вушком, оздоблена філігранню та зерню, діаметр 2,5 см; дві підвіски з диргемів: (п. 9, 15) один

Ахмеда ібн Ісмаїла Андераба 301 року хіджрі 913/914 рр., вагою 3,39 г, другий — Ахмеда ібн Ісмаїла аш Шаша 297 року хіджрі 909/910 рр., вагою 3,82 г.

Поблизу кістяка знайдено бронзове кільце з ступінчастими виступами по краю, з щитком на одному боці і вузьким перехватом на протилежному



Рис. 36. Курган 78. План кургану з похованням:

1 — залишки тканини; 2, 3 — фібули; 4 — підкововидна застібка; 5 — срібний хрестик; 6, 8 — підвіски; 9, 16 — підвіски-диргеми; 10 — намисто; 11—13 — горщики; 14 — кістки тварини; 16 — окуття скриньки; 17 — обручі відра.

кінці, діаметр $2,8 \times 2,3$ см (табл. XXII, 2); уламок кістяного гребінця з рештками кістяного футляра (табл. XXI, 3), уламок залізного ножика (табл. XXI, 4), шматок позументної стрічки. Недалеко від черепа стояв невеликий опуклобокий горщик без орнаменту, діаметр 6; 10,5; 9 см, висота 12 см (п. 11, табл. XXI, 2).

У південно-східному куті могильної ями виявлено два роздавлених горщика, один з невисокими крутими плечиками, вінце з профільованим краєм, орнаментований трьома пасмами хвилястих ліній, діаметр 6; 13,5; 12,5 см, висота 12,5 см (п. 12, табл. XXI, 7); другий — з невисокими плавними плечиками, високою шийкою, з лінійним та хвилястим під шийкою орнаментом, діаметр 6; 12; 10 см, висота 14 см (п. 13, табл. XXI, 5). Тут же лежали кістки голови бика.

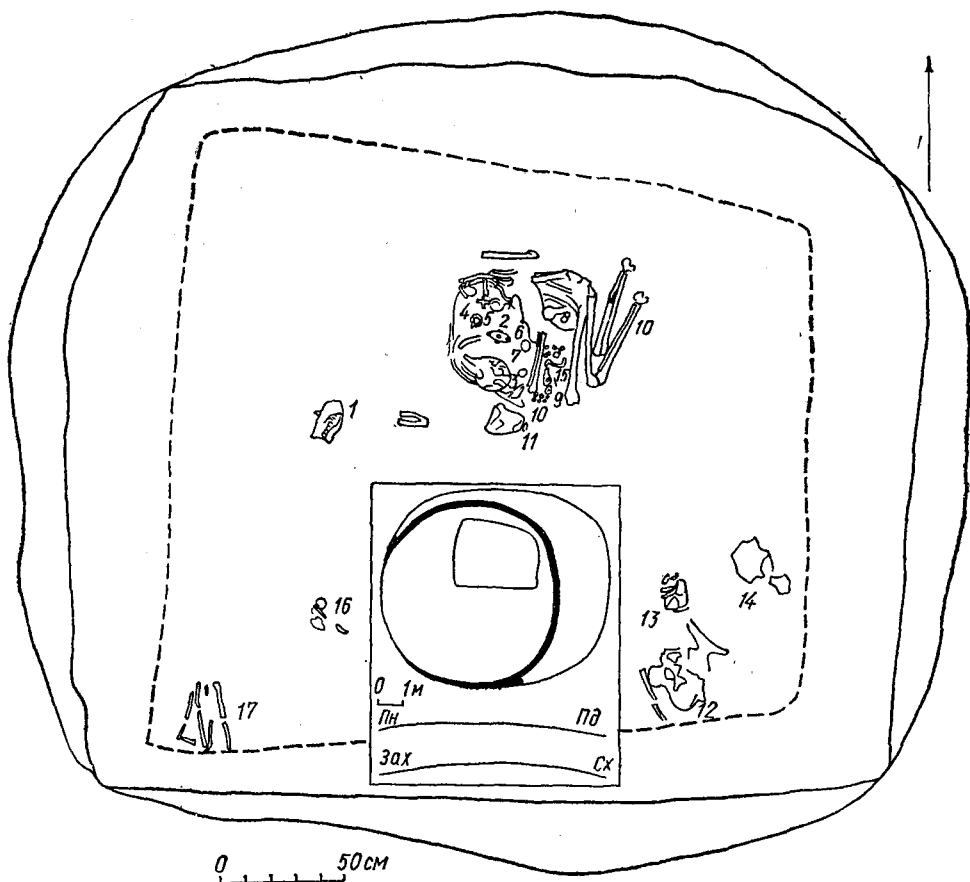
У південно-західному куті ями знаходилися поржавілі уламки заліза, серед яких були обручі дерев'яного відра (п. 17), окуття якоїсь скриньки (п. 16, табл. XXI, 8, 10), гвіздочки, уламки пряжки (табл. XXI, 6, 9, 11, 12), залишки скляної посудини.

Курган 79 (1968 р., к. 62), маловиразний, справляє враження випадкового підвищення, висота до 0,10 м.

У південно-західній частині кургану, на глибині 0,20 м, на давньому горизонті містилися залишки трупоспалення на стороні, які склалися з невеликої кількості перепалених кісток в роздавленій урні та двох роздавлених горщиків, розміщених в один ряд зі сходу на захід. Урна являє

собою горщик з невисокими плавними плечиками, вінце з широким прямим краєм, оздоблений поясками з спіральних витків та чотирьохрядним хвилястим пояском під шийкою, діаметр 7,5; 15,5; 12 см, висота 21 см (табл. XX, 3). Горщики, що супроводжували урну, збереглися лише частково.

Курган 80 (1958 р., к. 54), висота 0,58 м, в плані майже овальний, діаметр 11 × 9 м. В насипу виявлено вісім фрагментів ліпної кераміки епохи бронзи, 14 фрагментів кружальної кераміки, уламок залізного предмета, очевидно стремени (табл. XXIII, 8), уламок залізного обруча та вушко від відра (табл. XXIII, 4).

Під курганним насипом на глибині 0,60 м, трохи на північ від центра знаходилася округла в плані яма глибиною в материк 0,62 м з уступом; діаметром зверху 0,80 м, на дні 0,32 м (рис. 37). Яма була заповнена землею, перемішаною з дрібними вугликами. У заповненні ями виявлено два уламки щелепи людини та один фрагмент вінця кружального горщика. Ніяких слідів поховання не виявлено.

Курган 81 (1948 р., к. 1), висота до 0,20 м, діаметр 12,5 м. Насип жовтуватого глинистого ґрунту з дерновим прошарком



Рис. 37. Курган 80. План кургану (I) та розрізи ями (II).



Рис. 38. Курган 83. План кургану (I) та трупоспалення (II):

1 — горщик; 2 — меч; 3 — наконечник піхов меча; 4 — шпорка; 5, 7 — стремена; 6 — умбон; 8 — наконечник списа; 9 — скрамасакс; 10, 11, 12 — окуття піхов і наконечника скрамасакса; 13 — ніжик.

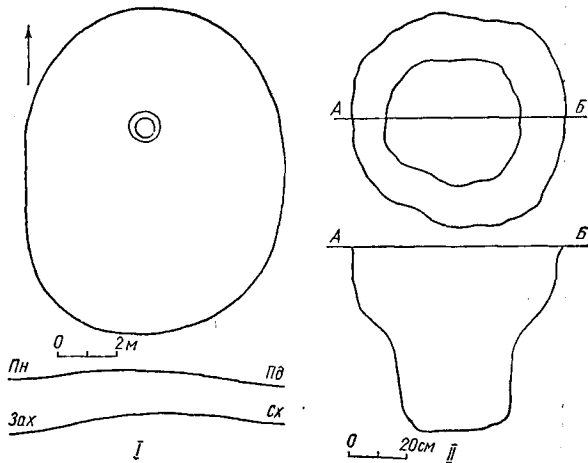
і 2 м з заходу на схід. Воно складалось з попелу, вугілля і перепалених кісток (1265 г), серед яких були і кістки тварин — коня та собаки. Найбільш насиченою залишками трупоспалення виявилася південна частина кострища. Грунт під кострищем місцями обпалений, місцями простежено підсіпку з білуватого піску. В південній частині кострища зосереджувався інвентар, що складався з металевих речей, головним чином зброї. Меч (п. 2) дволезий зігнутий удвоє лежав рук'ям на північний захід. Голівка меча трикутна. Окремо від меча знаходилися піхви, від яких зберігся зіпсова-

зверху. Слідів поховання не виявлено.

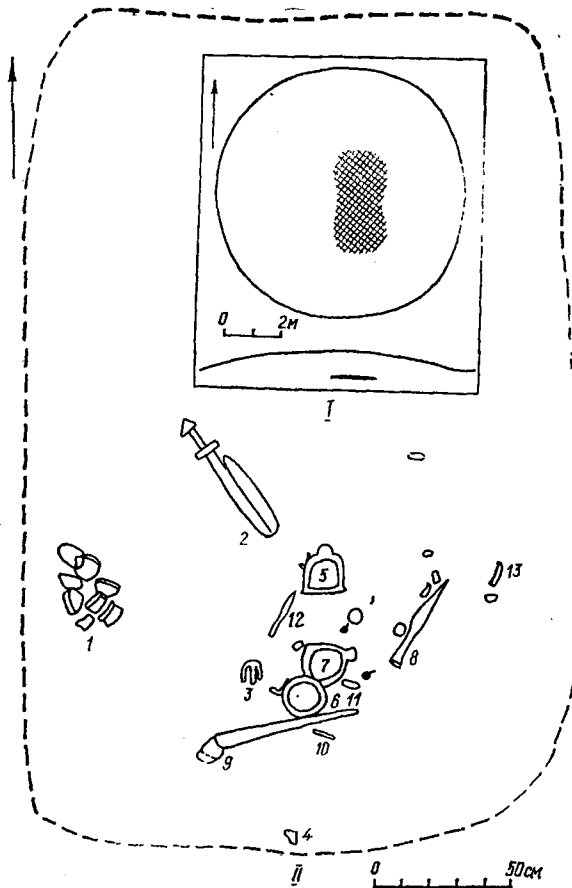
Курган 82 (1957 р., к. 50), висота 0,30 м, діаметр 8 м. У насипу знайдена невеличка зіпсована вагова гирка.

У центрі під насипом містилися залишки трупоспалення на сторони. В урні знаходилися перепалені кістки (230 г), змішані з попелом та дрібним вугіллям. Урна являла собою високий горщик без верха, діаметр денця 5,5 см, в найширшому місці 13 см (табл. XXIII, 12). Серед перепалених кісток були уламки обгорілих тазово-стегнових кісток, розміри яких вказують, що поховання належить дитині чи підлітку. Разом з трупоспаленням знайдено кілька фрагментів кружалльної кераміки.

Курган 83 (1948 р., к. IX), висота 0,80 м, діаметр 9 м (рис. 38).

На рівні давньої поверхні, на глибині 0,8 м виявлено залишки трупоспалення на місці. Кострище містилося в центральній частині кургану і займало правильну прямокутну площу розміром близько 3 м з півночі на південь

ний вогнем бронзовий наконечник з прорізом з зображенням птаха (п. 3). З південного краю цієї групи лежав масивний бойовий ніж чи скрамосакс у двох уламках (кінець не зберігся) з товстою спинкою, стрижень руків'я з шлямпою наверху, ширина клинка 2,5 см, товщина спинки 0,7 см, довжина рукояті 11 см (п. 9). Поруч знаходилися бронзові уламки від окуття піхов бойового ножа у вигляді подвійної пластинки (п. 10), наконечника з вирізаною тильною стороною (п. 11), невеликої об'ємної (п. 12), скріпленої по краю двома гвіздочками. З східного краю зазначеної групи речей лежав вістря до північного сходу залізний наконечник списа з гранчастим пером і масивним кінцем, широкою конічною втулкою, довжина 27, довжина пера 15, ширина 2,5 см, діаметр втулки 3,5—1,5 см (п. 8); з західного краю паралельно до списа лежав уламок залізного ножа з вузьким сточеним лезом, ширина 0,8 см (п. 13). Над згаданими речами знаходився залізний умбон від щита, півсферичної форми з горизонтально відігнутим краєм, діаметр 11 см, висота 6 см (п. 6). Від щита походять два залізні цвяхи із загнутими кінцями. Відокремлено одне від одного лежали два залізних стремені: одне — з округлою дужкою, широким вигнутим підніжжям і округлим вушком, діаметр 13 см (п. 7); друге — з прямим горизонтальним підніжжям, напівовальною дужкою і прямокутним вушком, довжина 12,5 см, ширина 11 см (п. 5). Тут же знаходилася невеличка залізна шпорка з шипом (п. 4).

В кострищі знайдено (п. 17, 20) також дві мідні візантійські монети імператора Льва VI (868—912 рр.). Одна діаметром 2,8 см, вагою 11,92 г, друга — діаметром 2,6 см, вагою 4,33 г.

Із західного краю кострища відокремлено від основної групи знахідок лежав роздавлений горщик (п. 1).

Курган 84 (1948 р.), висота 0,53—0,67 м, діаметр 10—11 м трохи витягнутий з заходу на схід. На рівні давнього горизонту містилися залишки трупоспалення на стороні, що являли собою невелике скупчення перепалених кісток, попелу і дрібного вугілля. Невеличка купка дрібних вугликів і кілька перепалених кісток лежала трохи далі на південь, ніби відокремлено. Тут же знаходилися два роздавлених горщики. Один був, очевидно, урною. Це горщик з високими крутими плечиками, вінце з округлим краєм без орнаменту, діаметр 9; 19; 19 см, висота 19,5 см (табл. XXIII, 11). Другий горщик зберігся лише частково, він такої ж форми, з орнаментом з прямих ліній і косих рідко поставлених нігтевих вдавлень, діаметр 7,5; 14,5; 14 см, висота 16 см. Горщик містив залишки трупоспалення, в яких знайдено бронзовий гудзик з ободком та рубчиками (табл. XXIII, 5), кістяний невизначений фрагментований предмет з зображенням морди тварини, орнаментований плетивом кремінчик від кресала і грудка обпаленої глини яйцевидної форми (табл. XXIII, 7).

Курган 85 (1958 р., к. II), висота 0,90 м, діаметр 12 м. Слідів поховання і знахідок не виявлено.

Курган 86 (1956 р., к. 11), висота 0,5 м, діаметр 8 м. В насипу виявлено кілька уламків ліпної та кружальної кераміки епохи бронзи. На глибині 0,5 м в центральній частині кургану на рівні

похованого ґрунту трапилися дрібні вуглики. Ніяких слідів поховання не виявлено.

Курган 87 (1956 р., к. 15) має вигляд незначного підвищення. У південній частині кургану у ґрунті виявлено невелике скупчення фрагментів ліпної кераміки епохи бронзи. Ніяких слідів поховання не виявлено.

Курган 88 (1956 р., к. 12), висота 0,30—0,40 м, діаметр по лінії південь — північ 10 м, по лінії захід — схід 9 м (рис. 39). У насипу трапилося кілька фрагментів кружальної кераміки та зуб коня. Під насипом



Рис. 39. Курган 88. План кургану (I) та трупоспалення (II):

1 — цвях; 2 — ніж; 3—5 — горщики.

виявлено кільцевий ровик 0,10 м ширини і такої ж глибини, що описує коло діаметром 6 м, центр якого співпадає з центром кургану.

На глибині 0,20—0,30 м на рівні давньої поверхні містилися залишки трупоспалення на стороні. Вони становили невелике скупчення дрібних вугликів, попелу, перепалених кісток (70 г) та трьох роздавлених горщиків. З південного сходу зазначеного скупчення знаходився горщик з невеликою кількістю перепалених кісток — урна. Це горщик з плавнокруглими боками, вінце з майже горизонтальним профільованим карнизовидним краєм, прикрашений лінійним і хвилястим орнаментом, діаметр 12; 22; 18 см, висота 26 см (п. 4, табл. XXIII, 9). Другий майже цілий горщик, знаходився на північному заході від першого. Він мав високу шийку, вінця з профільованим краєм, горщик прикрашений лінійним і хвилястим орнаментом, діаметр 7; 12; 10 см, висота 13 см (п. 3, табл. XXIII, 3). Третій горщик знаходився на південному заході від попередніх. Це був фрагментований горщик з невисокими крутими плечиками, високою шийкою, вінця з прямим жолобчастим краєм, без орнаменту, діаметр 7,5; 16; 12 см, висота 16,5 см (п. 5, табл. XXIII, 1). Біля горщиків було знайдено уламок заліз-

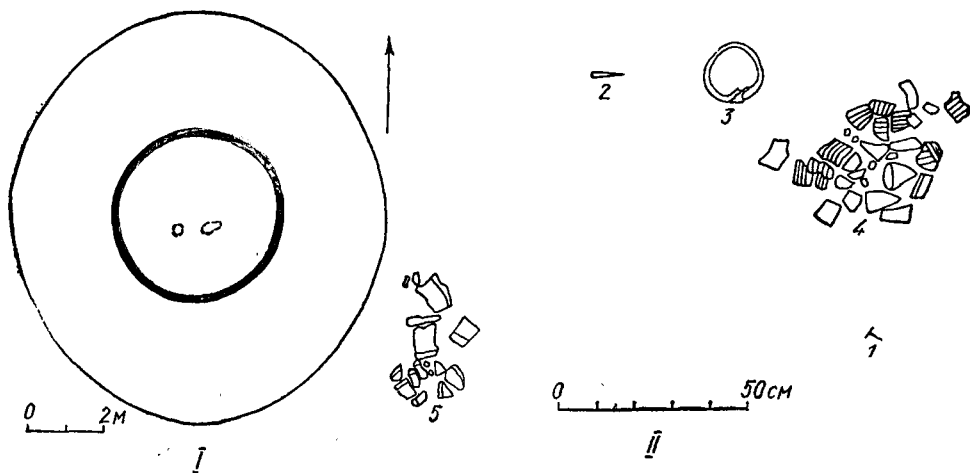
ного ножа з вузьким лезом (п. 2, табл. XXIII, 6) та залізний невеличкий цвях, прямокутний у перерізі, діаметр 2,8 см (п. 1, табл. XXIII, 10).

Курган 89 (1958 р., к. 55), висота до 0,25 м, діаметр по лінії північ — південь 8 м, схід — захід 7 м. У насипу знайдено уламок залізного ножа з широким лезом, довжина леза 11 см, ширина 1,6 см (табл. XXIII, 13).

Під насипом на глибині 0,75 м простежено кільцевий ровик шириною 0,10—0,15 м і такої ж приблизно глибини, що окреслював коло діаметром 6 м, центр якого співпадає з центром кургану. Під насипом містилися залишки трупоспалення на стороні, що являли невеличке скупчення перепалених кісток і вугілля. Біля цього скупчення знаходився невеличкий опуклобокий горщик з високою шийкою, вінце з профільованим краєм, прикрашений на шийці хвилястим орнаментом, діаметр 4,5—9,7 см, висота 10 см (табл. XXIII, 2).

Курган 90 (1958 р., к. 70), висота 0,35 м, діаметр 6 м. У насипу трапилися кілька уламків ліпного посуду епохи бронзи. Ніяких слідів поховання не виявлено.

Курган 91 (1925 р., к. V), висота 1,7 м, діаметр 16,1 м. Насип складається з дернового прошарку 0,30—0,32 м та шару глини 0,90 см, в якій траплялись дрібні вуглики. Нижче залягав давній горизонт. На глибині 0,65 м позначилась темна пляма з попелу та дрібних вугликів. На глибині 0,9 м оконтурилась округла яма діаметром 0,54 м. Слідів поховання не виявлено.

Курган 92 (1956 р., к. 9), висота 0,80 м, діаметр 15 м (рис. 40). У насипу знайдено дрібні фрагменти ліпної та кружалної кераміки епохи бронзи, на рівні давнього горизонту містилися залишки трупоспалення на місці. Кострище займало площу приблизно довжиною з заходу на схід 3,5 м і шириною з півночі на південь 2,5 м. Товщина кострища в західній частині досягала 0,20 м; на сході воно поступово сходило нанівець, виступаючи



Рис. 40. Курган 92. План кургану з трупоспаленням.

лише темним забарвленням ґрунту. Кострище складається з перепалених кісток, попелу, вугілля, кусків обгорілих деревин, що залягали внизу кострища. Всього виявлено залишки п'ятьох деревин товщиною 20 см, які лежали на відстані 0,2 м одна від одної у напрямку схід — захід. Від деяких деревин залишилися по кілька уламків, витягнутих в одну лінію загальною довжиною до 1,90 м. На підставі зазначених решток можна визначити площу кострища: вона досягала довжини по лінії схід — захід 2,10 м і в ширину 1,70 м.

На кострищі зібрано велику кількість перепалених кісток (815 г) і чималу кількість речей. Основна маса знахідок зосереджувалася в південній і південно-західній частині кострища, вони склалися значною мірою з жіночих приналежностей. Отже, на кострищі була спалена жінка, що лежала в південній частині кострища, орієнтована головою на захід або південний захід. У південно-західній частині кострища знайдено розсипане намисто, до складу якого входили близько 30 намистин, у тому числі 8 кришталевих, 2 шаровидні, 1 зонна, 1 призматична, шестигранна, 2 цілих і кілька уламків восьмигранних з пірамідальними кінцями, 5 сердолікових, 16 скляних різних форм і кольорів, 1 срібна з тонкого дроту (табл. XXIV, 4). Серед інших прикрас тут виявлено бронзовий гудзик, фрагменти овальної фібули (табл. XXIV, 6, 8), невеличкий шматочок золотої нитки, уламок бронзового браслета (табл. XXIV, 10).

Разом із залишками одягу та прикрас лежали речі особистого вжитку: уламок кістяного гребінця (табл. XXIV, 2), залізний ніжик з сточеним лезом, довжина 12 см, довжина леза 7,5 см (табл. XXIV, 5), бронзовий гольник з залишками чотирьох залізних голок всередині, довжина 6 см, діаметр 0,7—0,9 см (табл. XXIV, 9), бронзове кільце для підвішування ножа, діаметр 3,5 × 3 см (табл. XXIV, 3), глиняне пряслице, восьмигранне у поперечному перерізі, діаметр 2,5 см, товщина 1,6 см (табл. XXIV, 1).

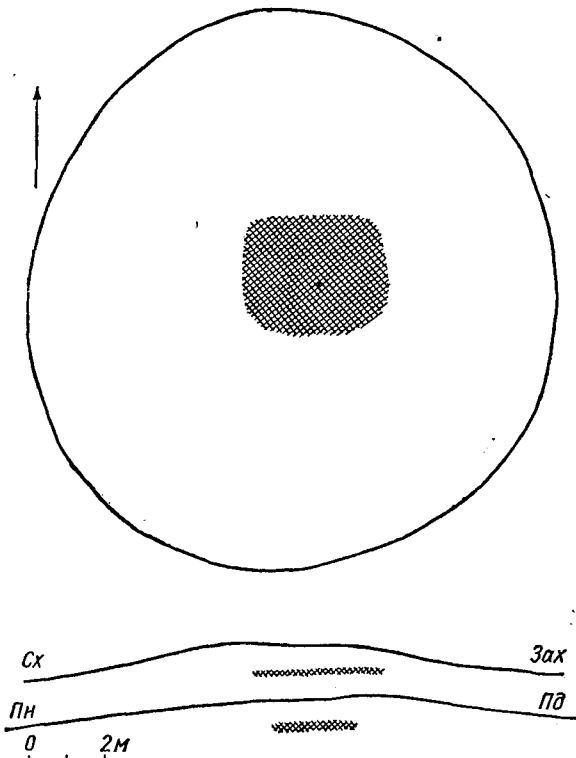
У різних місцях кострища зібрано фрагменти кераміки, що належать чотирьом горщикам, які вдалося частково реставрувати, та уламки залізних предметів. Частина великого широкого горщика з плавними округлими плечиками, вінце з округлим трохи загнутим до середини і виступаючим ззовні краєм, орнаментованого під шийкою горизонтальними рідко поставленими лунковидними вдавленнями, діаметр 10; 21; 18 см, висота 18,5 см (табл. XXVIII, 8). Частина невеличкого широкого горщика з горизонтально відігнутих вінцем зі скошеним краєм, орнаментованого по шийці косими нігтевими ямками, діаметр 7,6; 12; 11 см, висота 10 см. Частина високого горщика з округлими боками, вінце з широким карнизовидним краєм, орнаментованого поясками, хвилястими і прямими лініями, діаметр 7; 13; 11 см, висота 16 см (табл. XXVIII, 5). Уламок нижньої частини горщика зі слідами клейма. Дрібні уламки заліза від невизначених предметів, у тому числі вушко від відра у вигляді широкої пластини (табл. XXIV, 11).

Курган 93 (1926 р., к. XXII), висота 1,5 м, під насипом виявлено рів шириною 1,5 м та глибиною 0,5 м з перемичкою з південно-західного боку, шириною 5 м. У кургані виявлено залишки трупоспалення на місці. Кострище з південного сходу на північний захід мало 2,55 м, а з південного за-

ходу на північний схід — 1,9 м. Внизу кострища, майже в центрі, знаходилося скупчення незгорілих деревин.

У кострищі було багато вугілля та перепалених кісток, серед яких знайдено чимало кількості речей. Бронзовий гудзик (табл. ХХХ, 3), кругла скляна намистина з залишками позолоти; бронзовий кулястий дзвіночок зі схрещеним прорізом і пружком навколо (табл. ХХV, 4), бронзовий поясний набір, до складу якого входили: 50 цілих і 29 фрагментів круглих бляшок, діаметром 1,7 м, оздоблених шестикутною зіркою (табл. ХХV, 1, 2), вісім цілих і один фрагмент маленьких серцевидних бляшок з срібною інкрустацією (табл. ХХV, 5, 6); 12 цілих та 5 фрагментів поясних наконечників довгастих з округлим кінцем, оздоблених срібною інкрустацією у вигляді з'єднаних серцевидних фігур (табл. ХХV, 11, 12), півкуляста бляшка з вузькими полями по краю (табл. ХХV, 7); бляшка з двох поєднаних кружочків і трикутним кінцем (табл. ХХV, 9). Всі бляшки, крім останньої, для прикріплення мають на звороті заклепки, на деяких збереглися навіть шайбочки. Остання бляшка має на звороті загострені штифтики. Залізна кругла пряжка, до якої прикипіли бронзові бляшки; залізна прямокутна пряжка з одним округловигнутим кінцем, 6,5 × 4,5 см, рештки бронзового окуття піхов бойового ножа чи скрамасакса; подвійна пластинка з двома кільцями, оздоблена з однієї сторони вирізьбленими «городками», а з другого — штампованими подвійними лініями, рівними по краю і зигзагоподібними в центрі, ширина 1,7 см (табл. ХХV, 10); 11 невеличких бронзових скобочок від кріплення піхов по шву, фрагменти наконечника списа, сім вагових бочковидних гирок різної ваги, фрагменти залізних обручів від дерев'яного відра та вушко з залишками дужки; залізний невизначений предмет у вигляді пластинки з круглою діркою на кінці; фрагменти невизначених залізних предметів; 48 фрагментів кераміки червоного кольору, деякі з лінійним орнаментом.

Курган 94 (1956 р., к. 13), висота до 0,5 м, діаметр 8 м. На рівні давньої поверхні, на захід від центра містилися залишки трупоспалення на стороні. Вони становили скупчення попелу, дрібного вугілля та перепалених кісток (70 г), частина яких знаходилася на дні роздавленої урни. Остання являла собою великий масивний горщик (діаметр дна 10 см), від якого збереглась лише нижня частина. Трохи далі на захід знаходився другий горщик, невеличкий, з плавнокруглими невисокими плечиками, вінце з округлим краєм, орнаментований під шийкою густою хвилястою лінією, діаметр 6; 10,5 і 9,5 см, висота 11,5 см (табл. ХХVI, 1). Серед перепалених кісток виявлено уламок кістяного гребінця, орнаментованого поперечними нарізками, фрагмент кістяного виробу, який нагадує уламок статуетки з складеними на животі руками, орнаментований вирізним узором, довжина 2,5 см, діаметр 0,9 см.

Курган 95 (1958 р., к. 64) маловиразний, справляє враження випадкового підвищення висотою 0,65 м. Ніяких ознак поховання не виявлено.

Курган 96 (1959 р., к. 57), висота 0,40 м, діаметр 8 м. У південній частині насип порушений двома невеликими ямками. В різних місцях насипу знайдено 16 фрагментів кружальної кераміки, два бронзових гудзики з

рубчиками (табл. XXVI, 6, 7), зуб тварини. Під насипом у центрі кургану виявлено могильну яму значних розмірів, але не чітких обрисів, з заокругленими кутами, яма витягнута по лінії північний захід — південний схід, довжина 3 м, ширина в західній частині 1,30 м, в східній 1,70 м, глибина 0,8 м. З північного боку могильна яма має видовжений уступ, ніби нішу, в якій прокопано овальну в плані яму, глибиною 1,35 м, з уступом, який мав по верху діаметр 0,72, по дну 0,35 м (рис. 41). У могильній ямі лежав кістяк доброї збереженості у випростаному стані на спині, головою на північний захід, череп на правому боці, руки вздовж тіла, кисті руки, особливо лівої, погано збереглися, ноги витягнуті (рис. 41).

З правого боку на краю могильної ями виявлено залишки шкіряної сумки. Добре зберігся верх сумки з бронзовими бляхою та скобочкою. Сумка була застібнута пропущеним через скобочку вузьким ремінцем. Біля сумки знайдено мініатюрну бронзову пряжку (табл. XXVI, 5). До шкіряної сумки зверху прикіпів набір речей особистого вжитку, в складі яких були залізний ніжик з трохи сточеним лезом, черенок майже повністю відламаний, довжина 7,5, довжина леза 6,5 см, ширина леза 0,8 см (табл. XXVI, 12), велике залізне кресало калачикового типу, довжина 10 см, ширина 3,4 см. (табл. XXVI, 2), кремінчик до кресала, уламки кістяного гребінця (табл. XXVI, 3), два цілих та два уламки залізних стриженьків з петлею на кінці довжиною 3,8 см (табл. XXVI, 8), бронзова пластинка, орнаментована очковим орнаментом з діркою на округленому кінці по краю, довжина 2,5 см, ширина 1,6 см (табл. XXVI, 4).

Курган 97 (1956 р., к. 7), висота 0,5, діаметр 10 м. На глибині 0,45 м на рівні давньої поверхні виявлено залишки трупоспалення на стороні. Перепалені кістки (435 г) містилися в урні — великому горщику з високими крутими плечиками, вінце з округлим краєм, горщик оздоблений під шийкою рядком косих нігтевих вдавлень, діаметр 9; 26; 23 см, висота 22 см (табл. XXVI, 10). Серед перепалених кісток знайдено залізний ніжик зі сточеним лезом, довгим черенком, довжина 16, довжина леза 7, ширина леза 0,5 см (табл. XXVI, 13); кришталеву, кулясту намистину (табл. XXVI, 11).

Курган 98 (1946 р., к. 26). Парне поховання з конем [99, с. 23—27].



Рис. 41. Курган 96. План кургану з похованням



Рис. 42. Курган 100. План кургану з похованням:

1, 2 — намисто; 3 — дудочка; 4 — кільце; 5 — ключик; 6 — ніж; 7 — обручі відра;
8 — горщик; 9 — кістки.

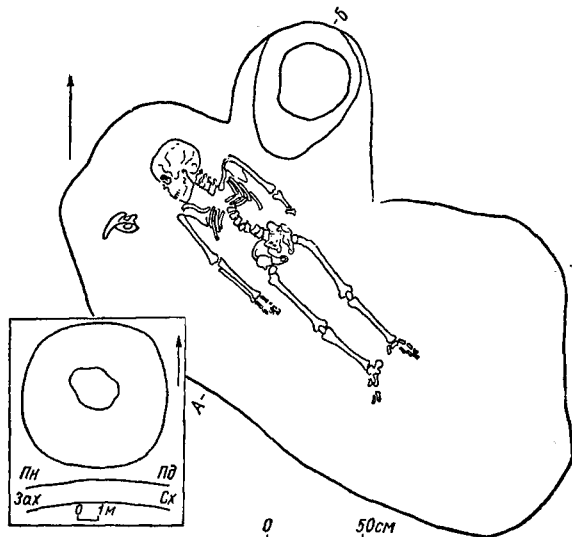
Курган 99 (1956 р., к. 16) являє собою маловиразну горбкуватість. Ніяких слідів поховання не виявлено.

Курган 100 (1958 р., к. 65), висота 0,60 м, діаметр 6 × 7 м, витягнутий по лінії південь — північ. У південно-східній частині насипу була западина. У насипу знайдено залізний цвях (табл. XXVII, 9), невеличкий фрагмент кераміки та два уламки кісток тварини. Під насипом виявлено могильну яму, яка містилась у південно-східному секторі кургану, трохи виходячи

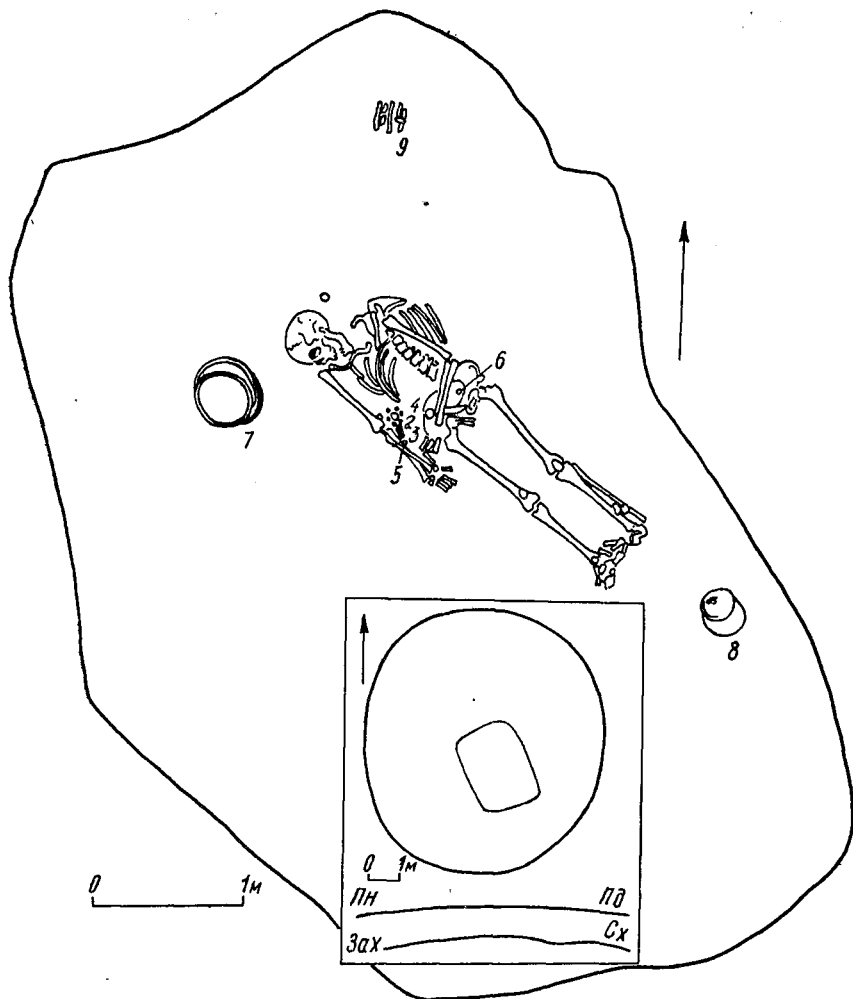
за його межі. Остаточна яма оконтурилась на глибині 0,70 м. Стінки ями місцями порушені і вона має неправильну наближенопрямокутну форму, витягнута по лінії південний схід — північний захід, розміри ями $3 \times 2 \times 1,10$ м, глибина від давньої поверхні 0,50—0,60 м.

У північно-східній частині ями лежав кістяк молодої жінки, небіжчицю поховано на спині у випростаному стані, головою на північний захід (але не паралельно до стін ями), череп трохи відхилений, лежав на правому боці, права рука була витягнута вздовж тіла, ліва лежала на тазових кістках (рис. 42).

У похованні виявлено речі, більшість з яких містилася біля кістяка. З правого боку кістяка, біля пояса знаходилося скупчення речей, які лежали разом в якійсь торбинці чи сумочці; намісто зі срібною підвіскою, виготовленою з диргема Ісмаїла ібн Ахмеда аш Шаша 282 року хіджрі 895—896 рр., вага 3,36 г. Серед намистин були одна кришталева, три пастові та срібні, прикрашені зерню, одна сердоликова (п. 1—2, табл. XXVII, 1), разом з намистом лежали залізний ключик з поперечною борідкою, відламане вушко, довжина 5,8 см (п. 5, табл. XXVII, 2); кістяна трубочка з двома дірочками посередині, певно, дудочка чи свистулька, довжина 6,5, діаметр $0,9 \times 0,7$ см (п. 3, табл. XXVII, 3).

На тазових кістках небіжчиці лежали залізний ніжик з широким лезом і рештками дерева на черенку, довжина 10,7, довжина леза 6,7, ширина леза 1,5 см (п. 6, табл. XXVII, 4), масивне бронзове кільце з зав'язаними кінцями, на якому, можливо, підвішувався ніжик, діаметр $2,7 \times 2,4$ см (п. 4, табл. XXVII, 5).

Біля голови з правого боку стояло дерев'яне відро, від якого залишились три залізні обручі, що залягали один над одним на різних глибинах, та дужка з якорovidними вушками (п. 7, табл. XXVII, 8). З лівого боку голови лежав невеличкий камінчик. Біля ступнів ніг стояв широкий горщик з невисокими крутими плечиками, низькою шийкою, вінце з округлим краєм, без орнаменту, на денці помітні сліди клейма у вигляді кола, діаметр горщика 6; 12; 12 см, висота 13 см (п. 8, табл. XXVII, 7).

У північно-східному куті могильної ями (п. 9) лежало десять дрібних пташиних кісток.

Курган 101 (1948 р. к. V), висота 0,90 м, діаметр 14 м. У насипу знайдено два залізних наконечники стріл: один з листовидним, другий з ланцетовидним пером (табл. XXVIII, 2, 3), два уламки кістяного гребеня, уламок точильного бруска.

На рівні давньої поверхні, на глибині 0,50—0,60 м виявлено залишки трупоспалення на місці. Кострище займає площу, витягнуту по лінії південь — північ, без чітких контурів, товщина місцями досягає 0,10—0,20 м. У північно-східній частині помітне скупчення невеликих головешок, іноді куски трохи обпаленої глини, місцями, ближче до центра, простежувався обпалений ґрунт.

У центрі кургану під шаром кострища містилась яма, майже квадратна $0,50 \times 0,55$ м з округлими кутами, заглиблена на 0,75 м, орієнтована з південного сходу на північний захід, на глибині 0,40 м яма трохи звужу-

валась. Яма була заповнена глиною зі слідами обпалення, тут же виявлено невелику кількість кусків обгорілого дерева та вугілля, а також кілька дрібних уламків перепалених кісток, серед яких була одна кістка коня. На кострищі серед перепалених кісток (1320 г) були кістки коня. Частина перепалених кісток, змішаних з землею і попелом, містилася в урні, що стояла в центрі кострища. Урна являла собою масивний горщик грубої роботи з домішкою шамоту в тісті, з високими крутими плечиками, вінце з косо зрізаним краєм, з лінійним, під шийкою хвилястим орнаментом, діаметр 6,5; 13,5; 11 см, висота 14 см (табл. XXVIII, 6).

У центральній частині кострища знайдено шість бронзових гудзиків, у тому числі один в урні і дві бронзові поясні бляшки; одна фігурно-овальна, друга серцевидна з жолобками для інкрустації, яка випала, та з трьома заклепками на звороті (табл. XXVIII, 9); кілька залізних уламків невизначених речей, у північно-західному куту кострища лежала велика прямокутна залізна пряжка 5 × 4,5 см (табл. XXVIII, 7).

Курган 102 (1925 р., к. IV), висота 1 м, діаметр 10,7 м. Насип складався з таких нашарувань: дерновий прошарок товщиною 0,23 м, глиняна утрамбовка — 0,31 м, пісок — 0,09 м, похований ґрунт. У насипу на глибині 0,25 м встромлено під кутом залізний наконечник стріли з листовидним пером, ширина 1,5 см, довжина 7,5 см.

На давній поверхні під курганом виявлено залишки трупоспалення на місці. Кострище в центрі мало товщину 0,15 м, по краях поступово тоншало і сходило нанівець. У плані кострище мало овальну форму довжиною 2,5 м по лінії південь — північ і південний захід — північний схід — 3 м. У західному і північно-східному напрямках кострище простяглось під нерозкопані частини насипу. Поверх кострища, посередині, в напрямку з південного заходу на північний схід лежала обвуглена дубова колода більше 3 м завдовжки. У північно-східному краю кострища виявлена черепна кістка, небіжчик покладений на кострищі головою на північний схід. Серед перепалених кісток відзначені і пташині.

Всі речові знахідки містилися в середній частині кострища. Майже посередині знаходився роздавлений горщик, без орнаменту. Недалеко від нього були розкидані на значній площі фрагменти другого горщика з лінійним орнаментом. На західному кінці кострища лежали фрагменти вудзечки у вигляді залізних кілець діаметром 3 см з обіймами до 4 см та шириною 1,5 см (табл. XXVII, 12), залізне вушко від дерев'яного відра; два залізних наконечника стріли, бронзовий наконечник піхов кинджала чи великого ножа довжиною 4,3 см, шириною 2 см (табл. XXVII, 11), бронзовий риболовний крючок з гострою борідкою без вушка довжиною 4,5 см (табл. XXVII, 10), невеличка подвійна намистина жовтого кольору, залізна пряжка і фрагмент невизначеного залізного предмета з вушком.

Курган 103 (1948 р., к. VII), висота 0,45 м, діаметр 8 м. На рівні давньої поверхні, майже в центрі, виявлено невелике кострище, що складалося з уламків обгорілого дерева, складених (0,35 × 0,35 м) штабелем. Під кострищем виявлено круглу ямку діаметром 0,36 м, заглиблену в ґрунт на 0,15 м.

Яма була заповнена землею з попелом. Ніяких слідів поховання та речей не знайдено.

Курган 104 (1956 р., к. 8), висота 0,5 м, діаметр 10 м. У південній частині насипу є дві значні западини, очевидно, від викорчуваних пеньків. У насипу виявлено кілька дрібних фрагментів кружальної кераміки. Під насипом, на фоні світлого підгрунтя чітко вимальовується темним заповненням рів, шириною 1,5 м і глибиною 0,4 м з чотирма перемичками, орієнтованими за сторонами світу. Рів описує коло діаметром 6 м. У західній частині рову зверху знайдено скупчення фрагментів давньоруської кераміки, в тому числі денце з клеймом. Слідів поховання не виявлено.

Курган 105 (1948 р., к. VII), висота 0,35 м, діаметр 8,8 м. На рівні давньої поверхні на глибині 0,30 м містилися залишки трупоспалення на стороні: перепалені кістки (85 г) змішані з попелом і дрібним вугіллям, що були в роздавленій урні і біля неї на площі приблизно 1 м². Урна являла собою великий масивний горщик з невисокими крутими плечиками, вінцем з округлим карнизовидним краєм, без орнаменту, діаметр 9; 22,5; 20,5 см, висота 21,5 см (табл. XXVIII, 4). Біля урни лежав другий роздавлений горщик, невеликий, з плавнокруглими плечиками, вінцем з прямим широким краєм, хвилястим орнаментом по шийці, діаметр 6,5; 11; 10 см (табл. XXVIII, 1).

На схід від зазначених горщиків знайдено уламки керамічного водолія з добре відмученої глини, що має вигляд невисокої циліндричної банки з півсферичним верхом, довгим руркуватим «носкоком» та трьома ручками. Водолій орнаментований поясками подвійних горизонтальних тонковирізаних ліній, на денці посудинки мав тонкий гравірований малюнок, що зображував трьох сплєтених змій; внутрішня поверхня його стінок мала рифлення, подібне до амфор (табл. XXIX, 1). Серед перепалених кісток знайдено бронзовий наконечник пояса, зіпсований вогнем.

Під скупченням залишків трупоспалення простежена яма нечітких обрисів, діаметром 0,65 м, заглиблена в ґрунт на 0,30 м, з темним заповненням, насиченим попелом.

II ГРУПА КУРГАНІВ

Курган 106, висота 0,46 м, діаметр 8 м. На глибині 0,40 м у північно-західній частині кургану виявлено частину розбитого горщика з вінцем і округлим краєм, загнутим всередину. Поховання містилося у центрі. Могильна яма мала глибину 1,85 м. Кістяк лежав у випростаному стані на спині, головою на захід, руки складені на животі.

Курган 107 (1956 р., к. 1), висота 0,5 м, діаметр 13 м. У насипу знайдено фрагмент ліпної кераміки та зуб домашнього бика. Поховання містилося у центрі кургану. Могильна яма окреслилась в материк на глибині 0,85 м, мала прямокутну форму, розміри 2 × 0,80 × 1,80 м, витягнута по лінії схід — захід. Кістяк належав жінці 50—60 років [35, с. 38], лежав у випростаному стані на спині, головою на захід з незначним відхиленням на південь, череп не мав нижньої щелепи (вона знайдена у засипці могиль-

ної ями), лежав на лівій скроні, руки були зігнуті у ліктях, права лежала на животі, ліва — на грудях (кісті рук трохи порушені), ноги випростані і широко розставлені.

Курган 108 (1956 р., к. 2) наближено овальної форми, витягнутий з заходу на схід, висота 0,60 м, ширина 13 × 10 м. Ніяких слідів поховання не виявлено.

Курган 109 (1956 р., к. 3) маловиразний. Поховання містилося в центрі. Могильна яма прямокутна (1,75 × 0,8 × 0,9 м), витягнута по лінії схід — захід. Кістяк лежав на спині у випростаному стані, орієнтований головою на захід. Руки зігнуті в ліктях, кісті (збереглись лише частково) покладені на животі, ноги витягнуті прямо і стулені, довжина кістяка 1 м, але череп справляє враження дорослої людини.

Курган 110 (1927 р., к. XXV), висота 1,35 м, діаметр 15,6 м, в насипу знайдено кістки тварин та фрагменти кераміки. Під насипом кургану на глибині 1,40 м від давньої поверхні виявлено могильну яму прямокутної форми з округлими кутами; яма витягнута з південного сходу на північний захід, площа її по верху 4,45 × 3,5 м, по дну — 3,7—3,6 × 2,5 м. У ямі простежено незначні залишки дерев'яного спорудження у вигляді смуги перегнилого дерева шириною 0,1 м, що проходила вздовж північно-східної стіни ями, на відстані 0,15 м від неї. У ямі виявлено парне поховання з конем.

У своїй публікації автор розкопок П. С. Смоличев вказує, що поховані були у сидячому положенні і чоловік обіймав жінку лівою рукою. В документації і рукописному звіті положення кістяків описано таким чином: «загальний зовнішній вигляд кістяків, на перший погляд, являв картину повної руйнації особливо щодо верхньої частини тулуба, людських кістяків. Черепи обох кістяків містилися біля північно-західного краю могильної ями, на відстані 1,5 м від тазових кісток. Чоловічий череп лежав приблизно посередині стіни, боком, на лівій щоді, нижня щелепа окремо, перевернута зубами вниз. Біля черепа, з південно-східного боку розкидано декілька ребер, права плечева кістка та частина станового хребта. Далі, після значної перерви — знову хребці, ребра та інші кістки і, нарешті, тазові кістки з нижніми кінцівками уже в непорушеному стані, ноги зігнуті і схрещені, ліва нога лежить на правій».

Жіночий кістяк, що лежав з лівого боку чоловіка, в такому ж приблизно стані. Череп також біля стіни, на відстані 0,70 м від чоловічого, зовсім відокремлено від інших кісток, обличчям вниз. Трохи далі на південний схід розкидані ключиці, ребра, ліва плечева кістка чоловічого кістяка, нижня щелепа перевернута зубами вниз. Далі, знову після значної перерви лежали хребці, ліва плечева кістка, частина ребер, тазові кістки та нижні кінцівки у випростаному стані.

Кістяк коня лежав вздовж південно-східної стіни могильної ями, в ногах похованих, на правому боці, головою на південний захід, ноги підібгано. Кінь був осідланий і, очевидно, загнuzданий.

У могильній ямі, біля кістяків та в інших місцях знайдено чималий інвентар. Біля чоловічого кістяка виявлено озброєння. З правого боку

вздовж ноги лежав залізний дволезий меч (табл. XXX, 1), руків'я з півкруглою тричастною голівкою, оздобленою срібною і мідною інкрустацією, пряме довге перехрестя, оздоблене срібною інкрустацією з прямих вертикальних рисок, на кінці клинка від піхов зберігся бронзовий прорізний наконечник із зображенням птаха з розпростертими крилами. Біля лівої тазової кістки лежав скрамосакс з дерев'яним держакком в піхвах з бронзовим наконечником та подвійною бронзовою бляхою для підвішування до пояса.

У північно-західній частині ями, очевидно, за головою чоловіка знаходилися залишки лука, що складались з чотирьох довгих вузьких кістяних пластинок (лежали попарно в різних місцях), з виїмкою для закріплення тетиви на кінці, довжина 25 см, ширина 2 см (табл. XXXI, 8—11), та двох майже овальних кістяних пластинок, довжина 14, ширина 3,5 см (табл. XXXI, 3, 4).



Рис. 43. Курган 110. Срібне окуття від кубка з тулячого рогу.

знаходилися залишки сагайдака: залізне окуття у складі широкої півкруглої дужки з високим бортиком (табл. XXX, 6) та двох довгих вузьких планок, вигнутих посередині у прямокутну скобку, довжина 15, ширина 0,5 см (табл. XXX, 8, 9); тут же знаходилося кілька уламків та два цілих залізних наконечники стріл, один з широким листовидним пером, довжина 9, ширина 2 см, другий — з ланцетовидним пером, 11 см (табл. XXX, 3—5); разом зі зброєю знайдено інші речі: дві кістяні (з рогу оленя) трубочки, довжина 3,2 см, діаметр 1,7 см (табл. XXXI, 6, 7); конусоподібний предмет, виготовлений з кінчика рогу оленя, довжина 6 см (табл. XXXI, 5), кубок з тулячого рогу, від якого збереглось срібне окуття — широка зі склепаними кінцями пластинка, оздоблена штампованим орнаментом та вирізьбленими «городками» на одному краю (рис. 43), кільцевидна залізна застібка з незіткнутими кінцями, діаметр 6 см (табл. XXXII, 8).

Біля жіночого кістяка виявлено на шії намисто, що складалось з підвіски, виготовленої з арабського диргема та 98 намистин. Серед намистин було 12 скляних позолочених, 32 скляних посріблених, 46 скляних жовтого кольору, дві скляні синього кольору, 4 срібних плетених зі спіралью звитої нитки. На другому пальці правої руки був масивний срібний перстень з широким кільцем і високим циліндричним щитком з гніздом від каменя, що випав, оздоблений по кільцю та ободку щитка двома рядками дрібних перлин, нанизаних на тонку срібну нитку, ширина кільця 0,9 см, діаметр 2 см (табл. XXXII, 1).

На схід від лівої ступні жіночого кістяка, між нею та кістяком коня містилось скупчення бронзових бляшок — 40 штук, в тому числі 30 подовжених, округло-трикутних з виїмчатими виступами по боках, оздоблених по краю візаною лінією $2 \times 1,3$ см (табл. XXXII, 6); одна квадратна $1,8 \times$

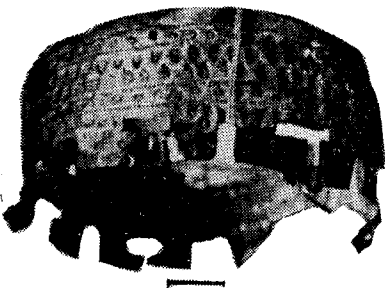
× 1,8 см (табл. XXXII, 4); три шестикутні 2 × 1,3 см (табл. XXXII, 3), два подовжених наконечники 4 × 1 см (табл. XXXII, 5); дві бляшки у вигляді стилізованої квітки 5,5 × 2,7 см (табл. XXXII, 2); одна півкругла (2,5 × 3 см) з очковим орнаментом п'ятикутної форми (1,2 × 0,7 см), друга у вигляді стилізованої людської постаті з розкинутими руками (2,4 × × 1,8 см) (табл. XXXII, 7).

Від кінського спорядження знайдено в середній частині кінського кістяка залишки сідла, які склалися з двох кістяних пластинок від луки, одна лежала зверху ребер коня, друга, з поширеними округлими кінцями, під конем, довжина 18 см, ширина 4 см (табл. XXXI, 1, 2), залізної пряжки від підпруги наближено трапецієподібної форми з округлими кутами, 5 × × 3 см (табл. XXX, 15), двох залізних стремен з овальною дужкою, широким вигнутим підніжжям та прямокутним вушком (табл. XXX, 14, 16).

До залишок вуздечки належать три залізних кільця з обіймицями (табл. XXX, 10—12) та один залізний стрижень з кільцем на кінці і з залишками обійми (табл. XXX, 13). Крім того, у могилі знайдено між черепами роздавлений горщик, у західному куті ями — кістки тварини, два ножі, місцезнаходження яких не відоме.

Курган 111 (1927 р., к. XXXV), висота 1,25 м, діаметр 16,4 м. Південно-східний край зрізаний дорогою. Під насипом на рівні давньої поверхні лежав кістяк коня, в положенні, яке нагадує позу коня, що біжить рясю, кістяк лежав головою на захід, передня частина — на лівому боці, шия круто витягнута, голова зігнута прямо до грудей, передні ноги зігнуті, задні підігнуті під живіт. Кінь був осідланий. Між передніми та задніми ногами лежали два залізних стремена та залізна пряжка від підпруги. Біля голови коня лежав вістря до заходу залізний наконечник списа *. Залишків людського поховання не виявлено.

Курган 112 (1956 р., к. 4) значно пошкоджений, південна частина майже зовсім розорана, від насипу залишилось лише підвищення висотою 0,70 м. На місці розореної частини насипу виявлено кілька фрагментів кружалної кераміки, дрібних вугликів та два зуби коня. Під насипом виявлено могильну яму трикутної форми, розміром 1,85 × 0,90 × 0,8 м, витягнуту по лінії схід — захід. У ямі — поховання жінки 30—35 років. Кістяк лежав у випростаному стані на спині, головою на захід, череп на лівій скроні, нижня щелепа відсунута, руки зігнуті в ліктях, кістки лівої кисти розкидані на тазових кістках, ноги випростані, широко розставлені.

Курган 113 (1925 р., к. VI), висота 0,88—0,95 м, діаметр 12,65 м. В насипу на різних глибинах і в різних місцях знайдено 23 фрагменти тонкостінного посуду, частина з лінійним орнаментом, фрагмент денця з клеймом у формі кола. Тут же знайдено уламок ребра тварини. Ніяких залишків поховання не виявлено.

Курган 114 (1948 р., к. VI), висота 0,75 м, діаметр 10,5 м. В насипу знайдено зуб коня. Під насипом виявлено поховання, яке містилося в цент-

* Поховання було вирізано монолітом і експонувалось у Чернігівському історичному музеї, де воно загинуло в 1941 р.

рі кургану. Могильна яма прямокутна з округлими кутами, орієнтована по лінії схід — захід, довжина 2 м, ширина в західній частині 0,8 м, в східній 0,6 м, заглиблена в материк на 0,55 м. З півночі до могильної ями приймає яма округлих обрисів 0,55 × 1,10 м, яка глибша від могильної ями. Кістяк лежав у випростаному стані, на спині, головою на захід.

III ГРУПА КУРГАНІВ

Курган 115 (1925 р., к. VII). Насип пошкоджений, висота не визначена. Насип складався з дернового прошарку (0,5 м); прошарку глини (0,8 м), прошарку піску (0,15 м), під яким знаходився гумус (0,20 м).



Рис. 44. Курган 118. План поховання:
1, 2 — персні; 3 — ніж; 4, 5 — дзяхи; 6 — фрагмент кераміки; 7 — вугілля.

На глибині 0,7 м майже в центрі кургану виявлено темну пляму неправильно округлої форми діаметром 0,8 м. На поверхні плями знайдено фрагменти шліфованого каменя довжиною 6,5 см. На глибині 1,25 м у північно-східному куті знаходився невеликий за площею прошарок вугілля, змішаного з невеликою кількістю перепалених кісток. На глибині 1,38 м у південно-східному куті лежав прошарок вугілля площею до 1 м, на якому знайдено роздавлений горщик без орнаменту та три фрагменти поржавілої залізної пластинки, можливо, ножа. На різній глибині виявлено також десять фрагментів кераміки та чотири фрагменти поржавілого невизначеного залізного предмета.

На думку автора розкопок П. І. Смолічева, у кургані виявлено залишки тризни.

Курган 116 (1948 р., к. XI), висота 0,5 м, діаметр 18 м. Під насипом у центрі виявлено яму, зверху овальної форми розміром 1,1 × 0,60 м, яка звужуючись донизу, набирає округлу форму діаметром 0,40 м, глибиною 1,30 м. У верхній частині стінки ями обмащені шаром глини товщиною 0,10 м, який місцями злегка обпалено. В ямі біля дна виявлено великі шматки вугілля. Ніяких слідів поховання не виявлено.

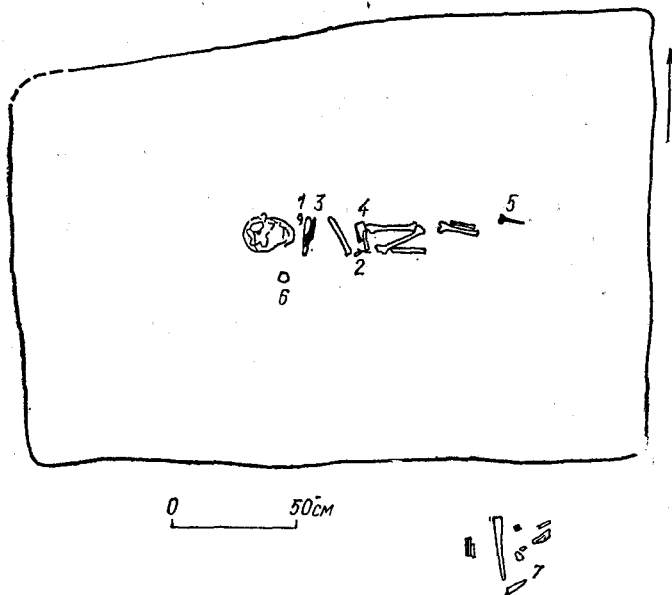
Курган 117 (1956 р., к. 6), висота 1 м, діаметр 13 м. Під насипом у південній частині кургану виявлено яму прямокутної форми розміром 3,25 × 2,25 м, витягнуту по лінії схід — захід, заглиблену у материк на 0,85 м. У північно-західному куту ями знайдено залізний ніжик, широкє пряме лезо з круглим кінцем, довжина ножа 12 см, довжина леза 7,3 см, ширина леза 1 см, ніяких слідів поховання тут не виявлено (табл. XXXIII, 3).

Курган 118 (1958 р., к. 77), невеликий, розміри точно не встановлені. У центрі виявлено могильну яму прямокутної форми, витягнуту по лінії схід — захід, розміри 2,50 × 1,80 м, глибина 1,50 м (рис. 44). З південної сторони могильної ями, на глибині 0,70 м виявлено невеличке скупчення вугілля. У ямі знаходилося поховання, яке лежало у дерев'яній труні; від труни залишилися два залізних цвяхи, один біля ніг кістяка, а другий біля тазових кісток (п. 4, 5). Кістяк містився у центрі могильної ями, зберігся погано, лежав на спині у випростаному стані, головою на захід, одна рука лежала на грудях, а друга — на животі. В похованні виявлено незначний інвентар. Два скляних пластинчастих персні чорного кольору діаметром 2 см; один лежав на грудях (п. 2), другий — біля таза (п. 1), недалеко від руки (табл. XXXIII, 1, 2). На грудях лежав залізний ніжик з залишками дерева на черенку, довжина 8,4 см, довжина леза 0,6 см (п. 3, табл. XXXIII, 4). Біля голови знайдено фрагмент кружалної кераміки.

Курган 119 (1958 р., к. 75) невеликий, точні розміри не встановлено. На глибині 1,70 м виявлено могильну яму прямокутної форми розмірами 2,90 × 1,60 × 2 м, витягнуту по лінії схід — захід. У кутах могильної ями виявлено круглі ямки діаметром 0,20 м та глибиною (від дна могильної ями) 0,4—0,60 м, очевидно, від стовпів якоїсь дерев'яної могильної споруди (рис. 45). У ямі лежав кістяк, який майже увесь був покритий дерев'яними плахами чи дошками, що лежали у поздовжньому напрямку;



Рис. 45. Курган 119. План поховання.

очевидно, це рештки кришки дерев'яної домовини. Дошки були обпалені. Від домовини збереглись також залізні цвяхи (по кінцях та збоку) (табл. XXXIII, 12—15). Кістяк дуже поганої збереженості, залишились лише череп та деякі довгі кістки кінцівок, лежав у випростаному стані, головою на захід з дуже незначним відхиленням на південь. В похованні виявлено поржавілий залізний ніжик.

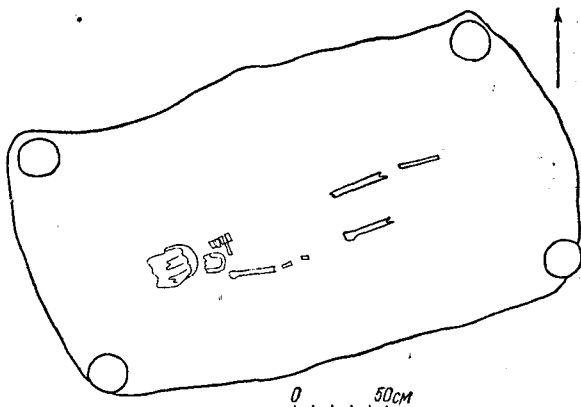

Рис. 46. Курган 120. План кургану з похованням коня:
1 — вудила; 2, 3 — стремена; 4 — пряжка; 5 — пробій; 6 — горщик; 7 — кістки свині.

Курган 120 (1958 р., к. 85) висотою до 1 м. У південно-західній частині насип трохи сплющений. В насипу виявлено кілька фрагментів ліпної кераміки епохи бронзи. У північно-західному секторі під дерновим прошарком виявлено скупчення обпаленої глини. Похований ґрунт залягав на глибині 0,90 м. Під насипом виявлено яму (рис. 46), заповнення якої складалось з різних видів піщанистого ґрунту — жовтуватого, темно-сірого, чорної землі, що залягали різними прошарками і смугами. Біля північно-західного краю ями і трохи над нею виявлено обпалений ґрунт і скупчення обпаленої глини та вугілля. Яма прямокутна, витягнута зі сходу на захід з невеликим відхиленням на північ, стінки прямовисні, досить рівні і майже

прямі, кути трохи заокруглені, глибина від рівня давньої поверхні 1,40 м. У заокруглених кутах могильної ями виявлено круглі ямки діаметром 0,15—0,20 м, глибиною 0,30—0,40 м, очевидно, від дерев'яних стовпів. Якихось інших залишків чи слідів дерев'яного спорудження не виявлено. У південно-східній частині ями знаходився кістяк коня. Кістяк лежав розпластаний на животі з зігнутими ногами, орієнтований головою на захід, череп на правому боці. Кінь був загнуданий та осідланий. При коні збереглися залишки зброї, у щелепах знаходилися залізні вудила з кістяними псаліями, прикрашеними очковим орнаментом (п. 1, табл. ХХХІV, 1). По боках тулуба у передній частині лежало два залізних стремені овальної форми з широким вигнутим підніжжям, ромбічною в перерізі дужкою з округлим вушком зверху, висота 16 см, ширина 11 см (п. 2, 3, табл. ХХХІV, 2, 3). Поблизу стремени знаходилася залізна пряжка від підпруги, прямокутної форми (табл. ХХХІV, 4). Недалеко від черепа лежав залізний скобель з кільцем (11 см), можливо, від нагайки (п. 5, табл. ХХХІV, 5). У східній частині могильної ями, недалеко від тазових кісток коня виявлено невеличке скупчення попелу, кілька кісток свині (п. 7) та половину роздавленого горщика (п. 6) з клеймом на денці у вигляді трьох з'єднаних вершинами ріжків (табл. ХХХІV, 6). У горщику були попіл та шкаралупа яйця.

Курган 121 (1958 р., к. 76) невеликий, точні розміри його неможливо було визначити. Під насипом виявлено два поховання (рис. 47).

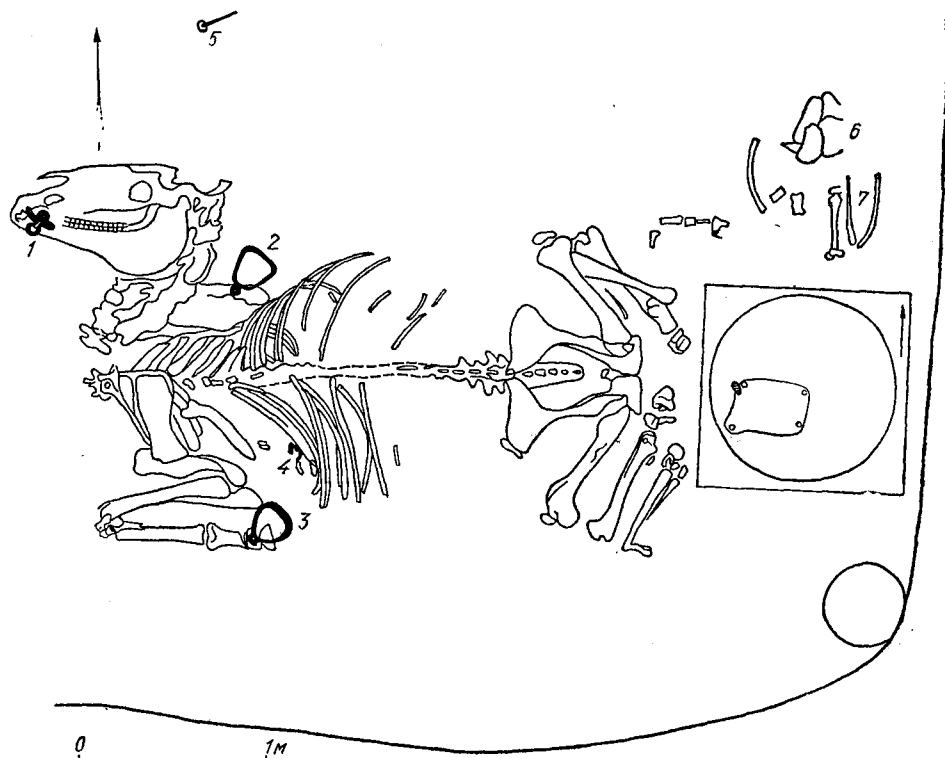
Поховання 1. Могильна яма витягнута з заходу на схід з незначними відхиленнями на південь, довжина біля 2,5 м, ширина в східній частині 0,85 м, у західній — 1,60 м, глибина 1,15 м. Поховання знаходилося в труні, від якої збереглися п'ять залізних цвяхів: два з них лежали біля голови, два посередині (табл. ХХХІІІ, 16—18). Кістяк поганої збереженості (зберігся лише череп та довгі кістки кінцівок), лежав, очевидно, на спині у випростаному стані, головою на захід з незначним відхиленням на південь. У похованні виявлено біля ніг залізну бойову сокиру з асиметричним, поширеним бойком, трохи округлим лезом, у центрі бойка — дірочка, обушок з витягнутим верхом (довжина 14,5 см, ширина леза — 9 см) (п. 3, табл. ХХХІІІ, 6) та залізний ніжик зі сточеним лезом і залишками дерева на черенку, довжина 10,8 см, довжина леза 6,4 см, ширина леза 0,8 см (п. 2, табл. ХХХІІІ, 5).

Поховання 2 містилося в 0,5 м на північ від попереднього. Могильна яма прямокутна з округлими кутами, стіни прямі, північна трохи скошена на південний захід, а східна заокруглена; довжина ями 2,30 м, ширина в східній частині 1,10 м, у західній 0,9 м, яма витягнута по лінії захід — схід.

Поховання містилося, очевидно, у дерев'яній труні, від якої збереглися три залізних цвяхи (п. 1), один біля ніг, два по боках (табл. ХХХІІІ, 19—21).

Кістяк належав жінці, зберігся добре (крім кісток рук), лежав на спині у випростаному стані, головою на захід. При похованні виявлено біля шиї намисто, що складалося з срібної позолоченої луннички невеликого розміру, оздобленої по краю трикутниками з зерні (п. 4; 5), та 23 дрібні скляні позолочені біконічні намистини (табл. ХХХІІІ, 8). Біля ніг лежав залізний

ножик, невеличкий з вузьким лезом і гострим кінцем, черенок відламаний, довжина леза 5,5 см, ширина 0,6 см (п. 6, табл. ХХХІІІ, 7).

Курган 122 (1956 р., к. 5), висота 1 м, діаметр 14 м. У насипу в різних місцях, на глибині від 0,50 до 0,70 м, виявлено п'ять впускних поховань.



Рис. 47. Курган 121. План поховань:

I — 1 — цвяхи; 2 — ніж; 3 — сокира; II — 4, 5 — намисто; 6 — ніж.

Могильні ями не простежені. Кістяки лежали на спині, у випростаному стані, головою на захід. При кістяках речей не було. Зазначені поховання належать певно, до пізніх часів.

Древнє поховання містилося під насипом в центрі. Могильна яма прямокутна 1,70 × 1,10 м, витягнута з півдня на північ. Від кістяка залишились дуже незначні залишки, які струхлявіли і зрушені коріннями;

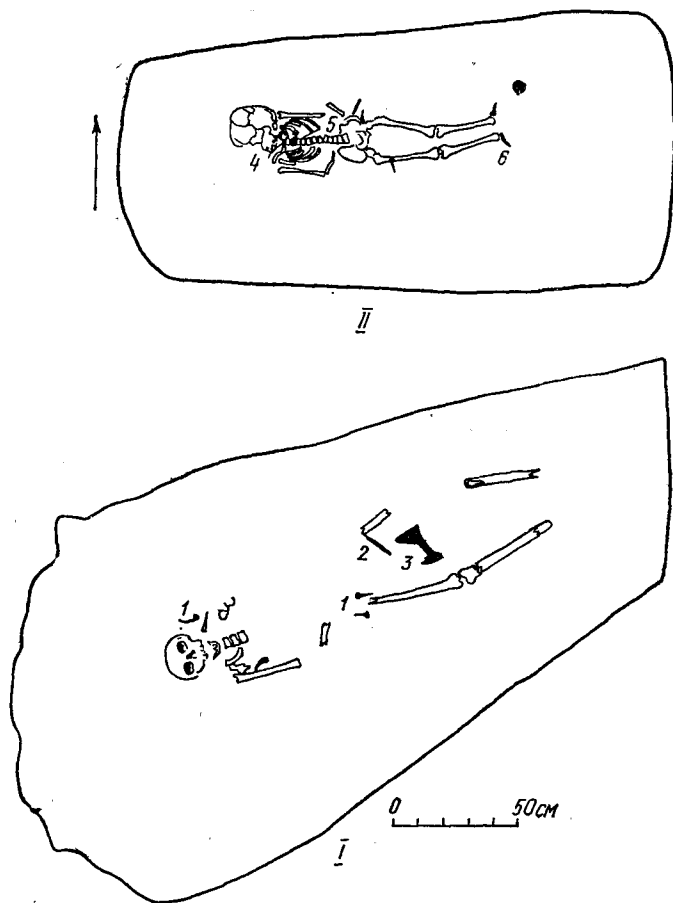
положення кістяка не з'ясовано. Судячи з орієнтації могильної ями, кістяк був орієнтований головою на північ.

До поховання, можливо, належить давньоруський кружальний горщик, знайдений в насипу. Горщик невеличкий, присадкуватий, з високими плечиками, з відігнутим широким профільованим краєм вінця, діаметр 6; 10,2; 9,5 см, висота 8,5 см (табл. XXXIII, 9).

IV ГРУПА КУРГАНІВ

Курган 123 (1927 р., к. XXVI), висота 1,35 м, діаметр 16 м. У насипу було багато фрагментів кружальної кераміки та печини, на глибині другого штиха йшов прошарок попелу. Під насипом виявлено могильну яму (3,10—3,20 × 1,70 м), витягнуту з південного заходу на північний схід. У ямі виявлено залишки труни — два цілих та уламки залізних цвяхів. Кістяк не зберігся, залишився лише череп, що лежав на лівому боці.

Курган 124 (1927 р., к. XXVII), висота 0,52 м, діаметр 8,6 м. Могильна яма прямокутна 2,30 × 0,8 × 1,40 м, орієнтована на північ — північний захід. Від труни залишилися великі цвяхи по два у кутах та по одному посередині довгих боків. Кістяк належав чоловікові, зберігся погано, лежав на спині у випростаному стані, головою на північ — північний захід, череп повернуто праворуч, лежав на лівій скроні, руки покладено на грудях, ноги витягнуті.

Курган 125 (1927 р., к. XXVIII), висота 0,5 м, діаметр 8,1 м. У насипу було багато фрагментів кружальної кераміки, вугілля, печини, залізних шлаків. Поховання чоловіче. Могильна яма виявлена на глибині 0,65 м, мала прямокутну форму, витягнута з заходу на схід з невеличким відхиленням на південь. Від труни збереглися десять цілих та дев'ять уламків залізних цвяхів, розташованих на дні ями і в заповненні на висоті 0,23 м. Кістяк належав чоловікові, поганій збереженості, лежав на спині, головою на захід з відхиленням на південь, череп повернуто вліво, лежав на правій скроні, нижня щелепа відвалилась, руки було зігнуто, складено на грудях, ноги випростані.

Курган 126 (1927 р., к. XXIX) півкруглий, плоский, висота 0,35 м, діаметр 7,6 м. У насипу були фрагменти кружальної кераміки та печини. Під насипом виявлено могильну яму прямокутної форми 2,53 × 1,20 × 1,3 м, глибина 1,3 м. Кістяк лежав на спині, орієнтований головою на південний захід, череп повернуто вправо, лежав на лівому боці, нижня щелепа відхилена, руки були зігнуті, права лежала на грудях, ліва — на животі, ноги випростані.

Курган 127 (1927 р., к. XXX), висота 0,4 м, діаметр 7,2 м. У насипу виявлено фрагменти кружальної кераміки, печини та шиферне пряслице. У кургані виявлено два поховання, на відстані 0,60 м одне від одного. Могильні ями окоптурились під насипом на глибині біля 1 м.

Поховання 1 належить молодій жінці, містилося у південній частині кургану. Могильна яма прямокутна 2,40 × 0,8 × 1,40 м, витягнута по

лінії схід — захід. Кістяк лежав на спині, орієнтований головою на захід, руки зігнуті і складені на животі, ноги витягнуті. При похованні знайдено біля шиї та навколо голови золотий позумент, біля підборіддя — чотири бронзові гудзики.

Поховання 2 належить жінці, знаходилося на північ від попереднього. Могильна яма мала розміри $2,25 \times 0,9 \times 1,26$ м, витягнута по лінії схід — захід. Кістяк лежав у витягнутому стані, череп повернутий вправо, руки складені у нижній частині живота, ноги витягнуті.

При похованні знайдено на черепі, на правій скроні бронзове височне кільце, з круглого дроту, на шиї — шматок позументу, тканого золотою ниткою, та маленький бронзовий гудзик.

Курган 128 (1927 р., к. 128) півкруглий, сплющений, висота 0,75 м, діаметр 8,2 м. У насипу було багато фрагментів кружальної кераміки, пещини та фрагменти бронзового дзвоника. Поховання містилося у західній частині кургану. Могильна яма прямокутна, витягнута по лінії схід — захід з невеликим відхиленням на південь. Кістяк дуже погано зберігся (залишився лише череп). На глибині 0,85 м знайдено залізний наконечник стріли ромбовидної форми.

Курган 129 (1927 р., к. XXXII), висота 0,55 м, діаметр 6,8 м. У насипу виявлено фрагменти кружальної кераміки та частину бруска з сірого пісковика. На глибині 1 м виявлено могильну яму прямокутної форми. У верхній частині могильної ями проходив вугільний прошарок. Кістяк лежав на спині, орієнтований головою на захід з відхиленням на південь, череп повернутий вліво, лежав на правій скроні, руки складені на животі, ноги витягнуті.

Курган 130 (1927 р., к. XXXIII) пошкоджений дорогою, висота 0,55 м, діаметр 8,3 м. Насип складався з дернового прошарку, під яким проходив прошарок цегляної забутовки товщиною 0,10—0,12 м, а далі йшов темний м'який ґрунт. У насипу знайдено фрагменти кружальної кераміки, залізний цвях, залізний предмет невизначеного призначення. Залишків поховання не виявлено.

Курган 131 (1927 р., к. XXXIV) пошкоджений дорогою, висота 0,58 м, діаметр 8,2 м. Насип з дернового прошарку, під яким в північно-східній частині залягав прошарок цегляного буту та глини (0,10—0,15 м), а далі залягав темний пухкий ґрунт. У насипу знайдено фрагменти кружальної кераміки, каміння та залізний цвях. На глибині 1,30 м виявлено прямокутну яму, витягнуту по лінії схід — захід. У північно-західному куті цієї ями містилися дві менші круглі ями, діаметром 0,5 м, заповнені вугіллям та попелом. Ніяких залишків поховання не виявлено.

Курган 132 (1927 р., к. XXXVI), висота 0,55 м, діаметр 8 м. У насипу знайдено три фрагменти кружальної кераміки та кругла намистина жовтого кольору, під насипом виявлено могильну яму, витягнуту по лінії схід — захід, глибиною 1,58 м. Кістяк погано збережений, орієнтований головою на захід, череп повернутий вправо, лежить на правій скроні.

Курган 133 (1927 р., к. XLII), висота 0,4 м, діаметр 8,2 м. Могильна яма прямокутна, $2,1 \times 0,8$ м, глибина 1 м. Кістяк погано зберігся, лежить

на спині у випростаному стані, головою на південний захід, руки складені у нижній частині живота, ноги витягнуті. З правого боку, на рівні пояса, виявлено сліди залізного предмета.

V ГРУПА КУРГАНІВ

Курган 134 (1927 р., к. XL), висота 1 м, діаметр 12 м. На глибині 0,75 м в шарі гумусу виявлено залишки трупоспалення на місці, що являло собою кострище майже округлої форми, діаметром 3 м і товщиною в центрі до 0,10 м, воно складалося з попелу, вугілля і залишків незгорілих деревин та перепалених кісток. У кострищі знайдено залізний ніж з широким тонким гострим кінцем і плескуватим державом доброї збереженості (табл. XXXV, 12) та залізне вушко від відра з якороподібними зігнутими плескуватими кінцями (табл. XXXV, 7).

Курган 135 (1927 р., к. XLI), висота 2 м, діаметр 18 м. На глибині 0,75 м містилися залишки трупоспалення на місці. Кострище виявлено лише частково, бо східна частина залишилася під нерозкопаною частиною кургану. Кострище мало приблизно округлу форму розміром по лінії південь — північ близько 4 м, а по лінії схід — захід біля 3 м, товщина в центрі — 0,15—0,17 м. Кострище складалось з попелу, вугілля та перепалених кісток.

У кострищі знайдено два фрагменти залізного ножа (табл. XXXV, 15), залізне велике кресало калачикового типу $9,5 \times 2,5$ см (табл. XXXV, 1), залізну довгасту прямокутну пряжку $5 \times 2,5$ — $3,5$ см (табл. XXXV, 10), залізні пружинисті ножиці, довжиною 14,5 см (табл. XXXV, 8); верхню частину таких же ножиць (табл. XXXV, 9), залізне вушко від дерев'яного відра, $6,5 \times 3,5$ — 3 см (табл. XXXV, 11), бронзовий дзвіночок зі схрещеним прорізом і рубчиком (табл. XXXV, 2), два фрагменти камінця білого кольору овальної форми, 14 фрагментів маленького глиняного горщика червоного кольору з лінійним орнаментом, куски обгорілої березової кори.

Курган 136 (1927 р., к. XXXVII), висота 0,5 м, діаметр 8,1 м. Насип — з сипучого піску. Ніяких ознак поховання не виявлено.

Курган 137 (1927 р., к. XXXVIII), висота 1 м, діаметр 10,6 м. Навколо кургану помітні залишки рову. Насип з сипучого жовтуватого піску. На глибині 0,5 м місцями траплявся попіл та плями змішаного з попелом піску. Виявлено залишки трупоспалення на стороні, що складалися з дрібних вугликів попелу та перепалених кісток. Залишки трупоспалення знаходилися у конусовидній ямі ($1,50 \times 1,60$ м), що містилась у північній частині розкопу на глибині 0,40 м від поверхні кургану.

Курган 138 (1927 р., к. XXXIX), висота 1,2 м, діаметр 12,8 м. У насипу на глибині 0,4 м виявлено горщик конічної форми з хвилястим та лінійним орнаментом. На відстані 1,25 м на північ від горщика знайдено залізне кільце з перекрученого дроту, з рухомих стриженьком на ньому, розкляпанним кінцем, діаметр 6 см (табл. XXXV, 6). У центральній частині кургану на глибині 0,75 м виявлені залишки трупоспалення на місці, кострище

діаметром біля 1,5 м і товщиною 5—10 см складалось з попелу, вугілля та дрібних перепалених кісток. На південний схід від кострища містилась яма без чітких обрисів, заповнена в центрі червоним, перепаленим піском, під шаром цього піску на глибині 1,4 м була невеличка вугільна пляма діаметром 0,12 м. У північній частині ями лежав уламок обгорілої деревини діаметром 0,20 м.

У кострищі знайдено великий залізний ніж з вузьким масивним лезом, довжина 19,5 см, довжина лека 10 см, ширина лека 1,5 см (табл. XXXV, 5), залізна, деформована вогнем рурка, можливо, для трута (табл. XXXV, 6). На західній стороні кострища, за його межами, виявлено розкидані фрагменти кераміки від горщика з лінійним орнаментом.

Курган 139 (1957 р., к. 13) зруйнований оранкою, насип зовсім не зберігся. Залишки трупоспалення на місці виступають на зораній поверхні. Кострище розміром 3×11 м складається з попелу, вугілля і незначної кількості перепалених кісток. На кострищі виявлено багато фрагментів кераміки, з яких вдалося реставрувати два горщики: один широкий з невисокими плавними плечиками, вінце з округлим профільованим карнизовидним краєм без орнаменту, діаметр 8,5; 20,5; 17 см; висота 17,3 см (табл. XXXV, 13); другий невеличкий, майже опуклобокий, з округлим профільованим краєм, орнаментований по шийці дуже густою хвилястою лінією, діаметр 5; 10,5; 9 см, висота 11,5 см (табл. XXXV, 14).

Курган 140 (1957 р., к. 23) зруйнований оранкою, насип зовсім не зберігся. Залишки трупоспалення на місці виступають на поверхні на площі приблизно $1,5 \times 1$ м у вигляді незначного скупчення попелу та перепалених кісток. Серед розораних залишків трупоспалення знайдено залізний ніжик, невеликий, зі сточеним лезом і загостреним кінцем, широким черенком, довжина 9,5 см, довжина лека 6,5, ширина лека 1,1 см (табл. XXXVI, 9), залізне кресало калачикового типу (кінці відламані), довжина 6 м (табл. XXXVI, 5); уламок залізного шильця, невеликий, деформований у вогні горщик з невисокими плавними плечиками, вінце з округлим краєм, діаметр 6; 11 см (табл. XXXVI, 4).

Курган 141 (1957 р., к. 3), висота 0,5 м, діаметр 10 м. Під насипом, у південно-західній частині виявлено залишки трупоспалення на місці, що складались з попелу, перепалених кісток та обгорілого дерева. Розміщення обгорілого дерева дає уяву про будову дерев'яної домовини. Основна маса обгорілого дерева залягала у південній частині з заходу на схід загальною довжиною 2,5—3 м. Це залишки південної стіни домовини. На відстані приблизно 1 м на північ від цих решток залягали залишки другої, паралельної стіни, від якої залишилися три уламки обгорілого дерева. Від поперечної стіни зберігся невеликий уламок обгорілої деревини, витягнутої на західному кінці по лінії південь — північ. На підставі зазначених залишків домовину можна уявити у вигляді прямокутної споруди, довжиною приблизно 2,5 м та шириною 1 м, витягнутої по лінії захід — схід. Скупчення дрібних уламків перегорілого дерева і вугілля зосередились за межами цієї споруди по кутах. Очевидно, стіни домовини при з'єднанні хрещувались, а кінці виступали назовні.

Всі залишки поховання знаходилися в межах домовини (рис. 4). Перепалені кістки (410 г) були розміщені по всій домовині. У західній частині лежали уламки черепних та плечових кісток; трубчаті кістки від ніг лежали у східній частині на відстані 1,5 м від черепних кісток. Отже, покійник, спалений у домовині, лежав головою на захід.

У різних місцях домовини разом з перепаленими кістками виявлено речі, що супроводжували поховання. У східній та середній частині домовини переважали речі особистого вжитку: кам'яний точильний брусок у вигляді широкої плиточки з дірочкою на кінці, довжина 5,5 см, ширина 2,7 см, (п. 19, табл. XXXVI, 6), кремінчик та уламки заліза від кресала (п. 18) (табл. XXXVI, 6, 7), бронзова півциліндрична трубочка з відігнутих кінцем для трута (п. 3) (табл. XXXVI, 1), кістяна річ з рогу благородного оленя зі стилізованим зображенням морди тварини, довжина 14 см (п. 10) (табл. XXXVI, 2), кілька уламків виробу з обпаленої глини у вигляді вальків наближено трикутної форми (п. 4—9). З західного краю домовини знайдено роздавлений невеликий горщик з високими плавно округлими плечиками, з лінійним по шийці хвилястим орнаментом, діаметр 5,5; 12; 11 см, висота 13,5 см (табл. XXXVI, 11), та кілька фрагментів верхньої частини другого горщика, великого, з високою шийкою, з лінійним, по шийці хвилястим орнаментом, діаметром 25,5 см (п. 2, табл. XXXVI, 10).

Курган 142 (1957 р., к. 42) розорений, зберігся лише частково, висота 0,60 м, діаметр біля 10 м. Під насипом майже на всій площі залягав прошарок з попелу та вугілля. У північно-західній частині містилося значне скупчення великих кусків вугілля та обгорілих деревин, що лежали купою (2 × 1,5 м). Площа біля цього скупчення була покрита попелом, змішаним з перепаленим червоним піском.

У східному боці вугільного скупчення знайдено кілька дрібних уламків перепалених кісток. З речей тут виявлено два фрагменти гончарної кераміки, бронзова півциліндрична трубочка для трута з виступом на одному кінці довжиною 10 см (табл. XXXVI, 12) та залізна погнута скобка, невідомого призначення (табл. XXXVI, 8).

Курган 143. В обрізі протитанкового рову, на відстані приблизно 150 м від схилу гори, виявлено під час розвідки П. І. Ляпушкіна у 1947 р. залишки трупоспалення на стороні. Перепалені кістки, змішані з землею, насиченою вугликами та попелом, містилися в урні — широкому горщику з плавно округлими плечиками, високою шийкою з вінцем, профільованим краєм. Горщик прикрашений лінійним орнаментом.

VI ГРУПА КУРГАНІВ

Курган 144 (1925 р., к. XI), діаметр 13,2 м, висота 1,2 м. На глибині 0,98 м містилися залишки трупоспалення на місці. Кострище виявлено не повністю, воно продовжується у південному та східному напрямках. Товщина кострища становила біля 0,30 м.

В ямі, що була викопана на рівні давнього горизонту, під вугіллям лежав глиняний горщик з залишками дрібних перепалених кісток на дні.

Горщик жовтого кольору конічної форми без орнаменту, висота 22 см, діаметр денця 8,5 см, вінця 2,5 см.

У кострищі виявлено 13 фрагментів кераміки зі слідами закоптілості, 6 бронзових гудзиків з рубчиками, що лежали майже посередині кострища на значному віддаленні один від одного, бронзова поясна бляшка круглої форми, діаметр 1,3 см, бронзовий наконечник пояса 2 × 1 см, два залізних наконечники стріли, один з ромбічним, другий з листовидним пером, фрагменти точильних брусків, 14 фрагментів залізних предметів, серед яких фрагмент вуздечки, перепалений кремінець.

Курган 145 (1925 р., к. XII), висота 2 м, діаметр 15,8 м. Під насипом виявлено кільцевий рів, залишки якого збереглися з півночі і північного заходу. Під насипом на глибині 1,65 м виявлено кострище та могильну яму.

Кострище мало овальну форму до 2 м у діаметрі, витягнуту по лінії схід — захід, на сході продовжується під нерозкопану частину насипу, товщиною до 0,15 м. Воно складалось з попелу, дрібного вугілля та дрібних залишків перепалених кісток. На західному краю кострища лежали майже ланцюжком з північного сходу на південний захід вісім бронзових гудзиків з рубчиками (табл. XXXVII, 4), поясний набір, який складався з восьми прямокутних бронзових бляшок зі срібною інкрустацією і мідною ромбічною вставкою в центрі, оздобленою карбуванням і рисками, довжина 3,3 см, ширина 1,6 см (табл. XXXVII, 6), бронзових інкрустованих сріблом бляшок, наближено трикутної форми з вдвленими боками, довжина 1,9 см, ширина 1,6 см (табл. XXXVII, 7), три бронзових кільця (табл. XXXVII, 11, 12), велика бронзова серцевидна бляшка з двох складених блях, з прямокутним щитком зверху, грушевидною порожньою випуклиною в центрі, всередині з двома дрібними бронзовими кульками, довжина 5,5, ширина 3 см (табл. XXXVII, 8), прямокутна залізна пряжка 5 × 4,5 см (табл. XXXVII, 9).

У південній частині кострища знаходилося скупчення бронзових бляшок, що становлять залишки сумки. Бляшка-застібка майже квадратної форми з великим прямокутним прорізом, яка була покрита зверху зігнутою пластинкою — залишки скоби, через яку пропускався реміничик, на звороті — чотири загострених зігнутих штифтики (1,5 × 1,3 см); бляшка майже квадратної форми, орнаментована рельєфним хрестом по діагоналі розміром 1,5 × 1,5 см; дві маленькі бронзові бляшки майже п'ятикутної форми, орнаментовані ямками в основі та по боках, довжина 1,5 см, ширина 1 см (табл. XXXVII, 5); невеличка серцевидна бляшка; бронзовий наконечник реміничка з округлим кінцем, довжина 2,2 см, ширина 1 см; бронзова лита пряжка з овальним кільцем і прямокутним щитком з залишками срібної інкрустації, довжина 2,7 см, ширина 2,3 см, ширина щитка 1,5 см (табл. XXXVII, 10).

У різних місцях кострища знайдено фрагменти точильного бруска; залізна рурочка довжиною 5 см, шириною 1 см; кільце виготовлене з тонкого бронзового дроту із зігнутими кінцями (табл. XXXVII, 1); 12 фрагментів кераміки з лінійним орнаментом; зуб коня, уламки невизначених залізних предметів та бронзових злитків.

На південь від кострища знаходилася могильна яма овальної форми, витягнута по лінії схід — захід з незначним відхиленням на північ, звужена донизу, розміром зверху $4,1 \times 2,65$ м, а знизу $3,5 \times 1,7$ м, глибина від давньої поверхні 1,45 м. На дні могильної ями простежено чотири ямки від стовпів діаметром 0,35—0,40 м, розташованих чотирикутником поблизу довгих стін могильної ями. Ямки являють собою залишки якоїсь споруди або покрівлі. У ямі лежав уламок нижньої щелепи з двома зубами.

Біля самої щелепи знаходилося намисто (табл. XXXVII, 2), до складу якого входило 195 скляних намистин, у тому числі одна велика синього кольору, 101 велика з позолотою та 93 дрібних циліндричних та круглих жовтого кольору; бронзовий кулястий дзвіночок зі схрещеним прорізом, оздоблений рубчиками (табл. XXXVII, 3); трохи далі знаходилися залишки тканини з трьома бронзовими гудзиками, з рубчиками, розташованими в один ряд; на відстані 0,60 м від щелепи знайдено залишки срібного предмета з тонкої пластинки. На північний схід від персня була кругла залізна пряжка, діаметром 6,5 см, (табл. XXXVIII, 4); на південний захід від щелепи лежали залізні пружинисті ножиці, довжиною 12,5 см (табл. XXXVIII, 13); залізний ніжик з прямим лезом та трохи загостреним кінцем (табл. XXXVIII, 12).

Біля південно-західної стінки ями знаходилися залишки залізного окуття дерев'яного відра — плоска дужка з якореподібними вушками та фрагменти обручів (табл. XXXVIII, 7); залізний наконечник списа з гранчастим пером і кінчною рурковатою втулкою, довжина 27 см, довжина пера 14 см, ширина пера 2 см, діаметр втулки 1,5—3 см (табл. XXXVIII, 1); залізний меч-скрамосакс з дерев'яним руків'ям в піхвах з бронзовим наконечником, подвійною бронзовою пластинкою, вирізаною «городками», та бронзовими кільцями для підвішування до пояса, довжина 3 см (табл. XXXVIII, 5, 6). З північно-західного краю ями лежало чотири залізних наконечники стріл, з них два з трикутним, один з листовидним, один з ланцевидним перами (табл. XXXVIII, 2, 3); фрагменти заліза та куски береста зі слідами дерева та шкіри, очевидно, від сагайдака; залишки вуздечки (табл. XXXVIII, 9, 10), невеличка квадратна пряжка, 3×3 см (табл. XXXVIII, 16), залізні цвяхи.

У південно-східній частині ями містився кістяк коня. Кінь лежав на правому боці, головою на південь, кінцівки зігнуті, задні підібгані під живіт. Кінь був загнuzданий та осідланий; були при цьому виявлені залишки зброї в щелепах — залізні вудила з великими кільцями на кінцях (табл. XXXVIII, 11); з боків — два залізних стремені майже еліпсовидної форми, з ромбічною у перерізі дужкою і прямокутним вушком, з вигнутим широким підніжжям (табл. XXXVIII, 14, 15); залізна кругла пряжка від підпруги, діаметр 5 см (табл. XXXVIII, 16).

Курган 146 знаходився у селі в садибі Саливон Галини, розкопаний під час господарських робіт у 1925 р. Виявлено людський кістяк.

Курган 147 знаходився у садибі Попович Параски, розкопаний при спорудженні льоху в 1919 р., було виявлено посудинку з вуглями, ніжик, мідні позеленілі гудзики та брусочок.



Таблица 1. Курган 2 (1—5); курган 4 (6); курган 6 (7); курган 8 (8, 11—13); курган 7 (9, 10).



Таблица II. Курган 9 (1—5); курган 14 (6); курган 17 (7—9, 12); курган 19 (10, 18); курган 22 (11, 13—17, 19); курган 12 (20—21).

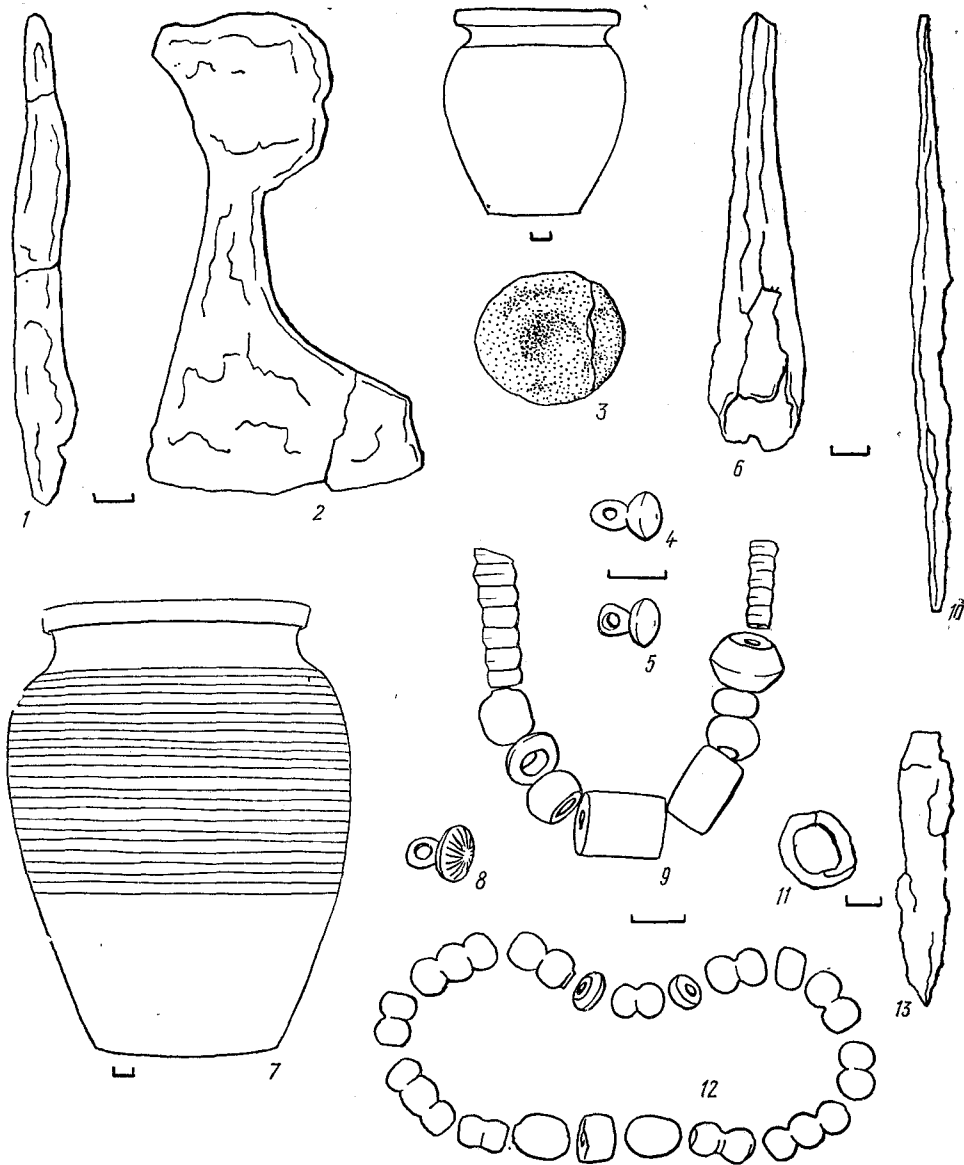

Таблица III. Курган 10 (1—5, 8, 10); курган 15 (6, 7, 11).

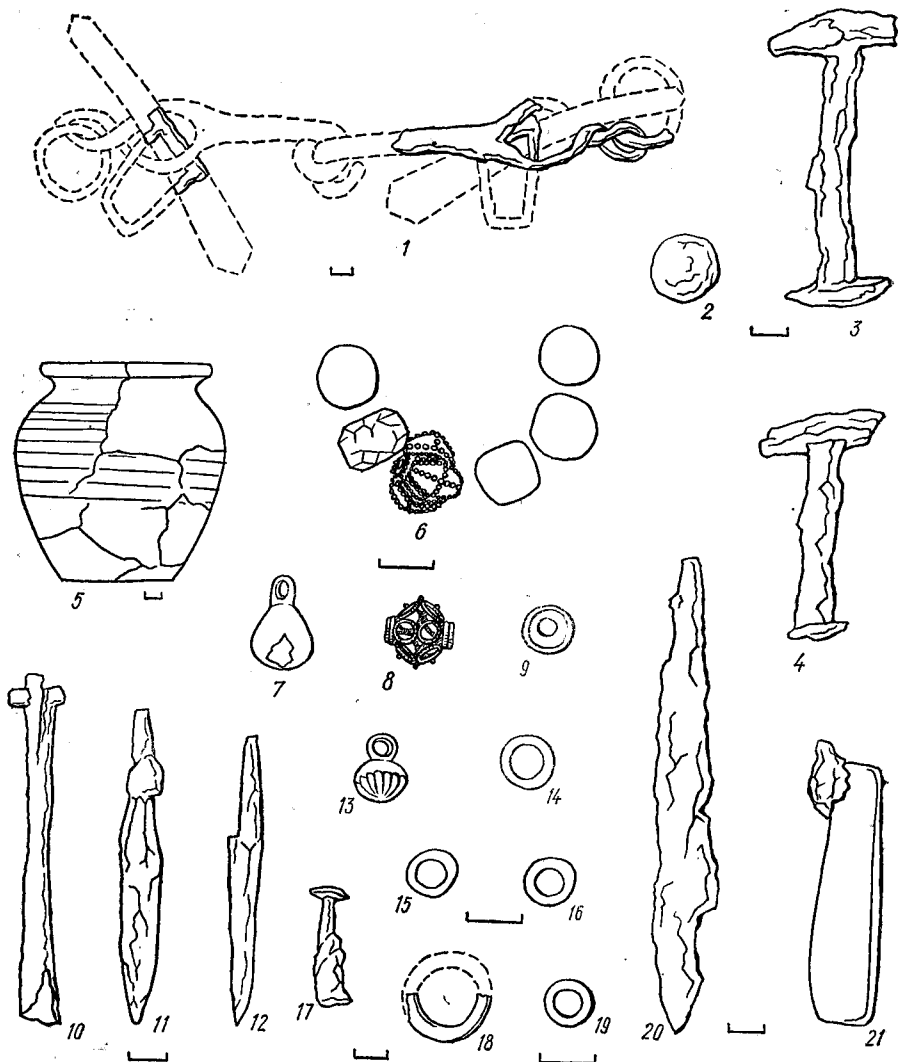

Таблиця IV. Речі з кургану 18 (1—10).

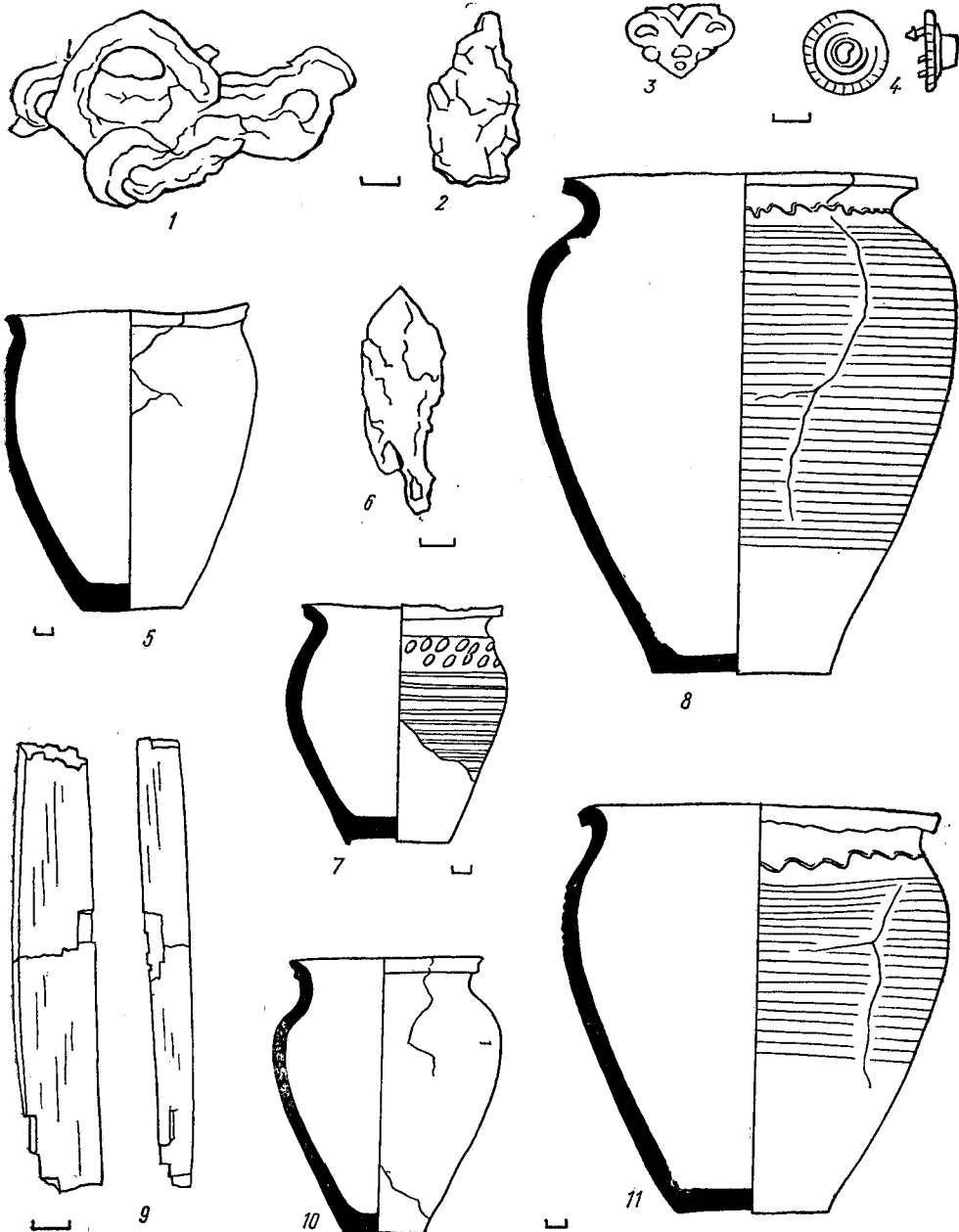
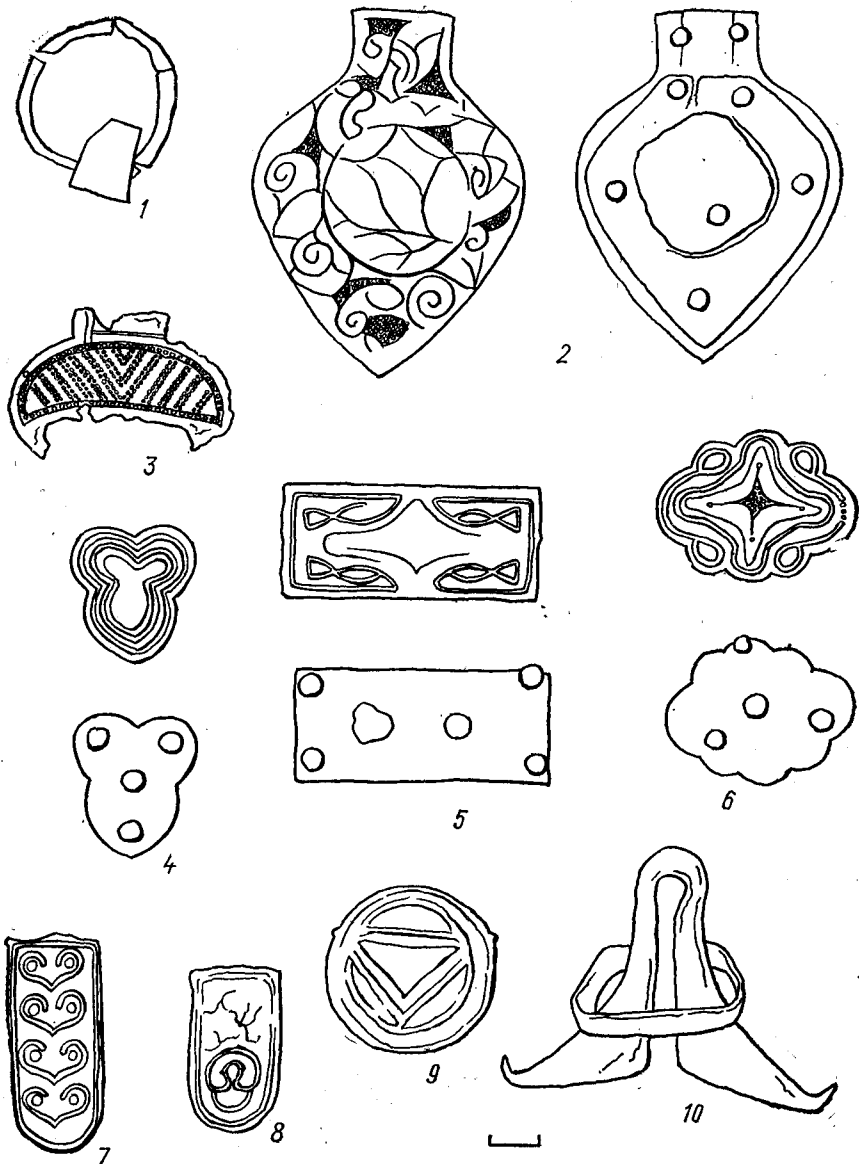

Таблица V. Курган 21 (1—8, 10, 12, 13); курган 23 (9, 11).



Таблица VI. Курган 27 (1); курган 31 (2, 3); курган 26 (4); курган 30 (5—7, 10—12); курган 28 (8—9, 13—19).

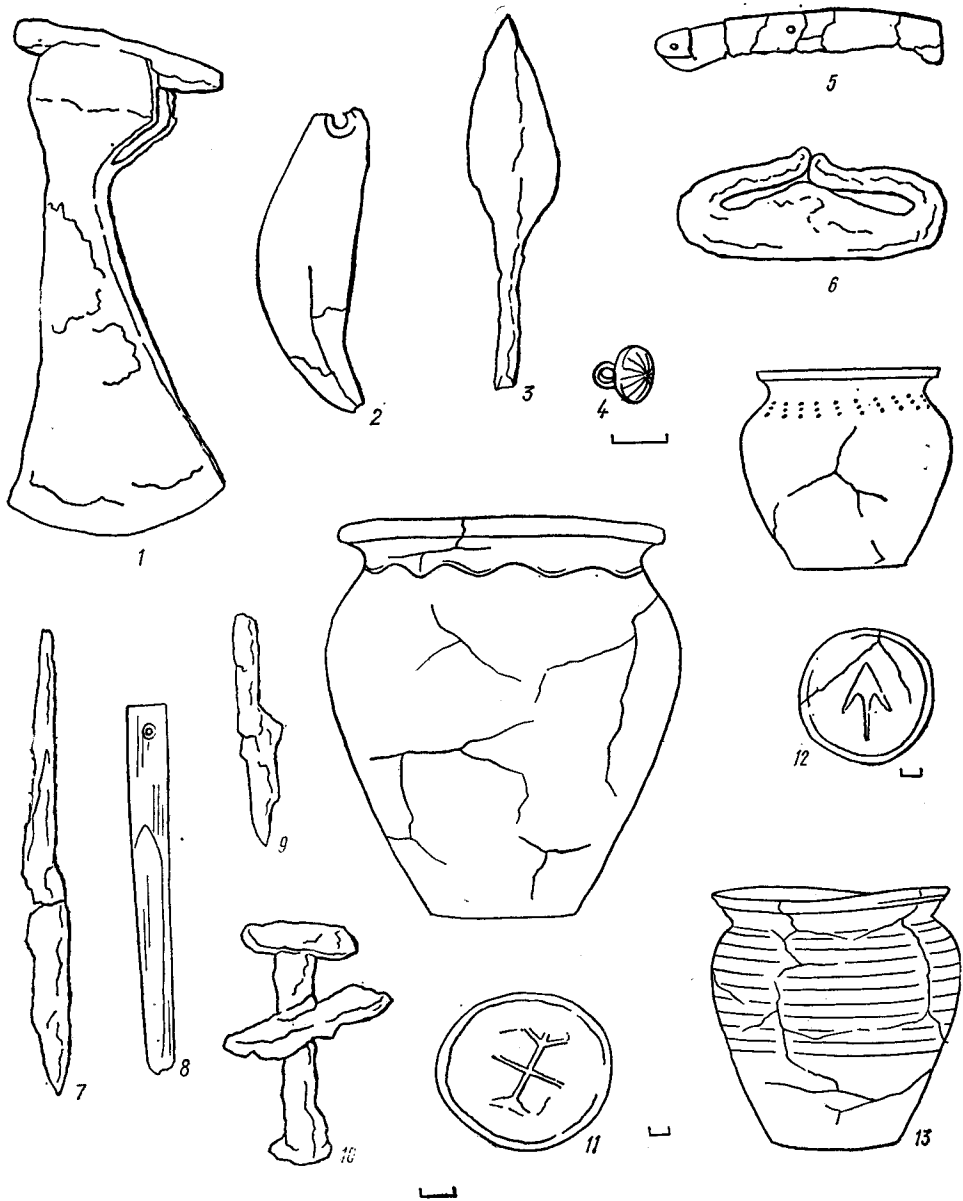

Таблица VII. Курган 38, похования I (1—4, 9, 10; 14); курган 38, похования 4 (5, 11—13, 15, 16); курган 38, похования 2 (6—8).

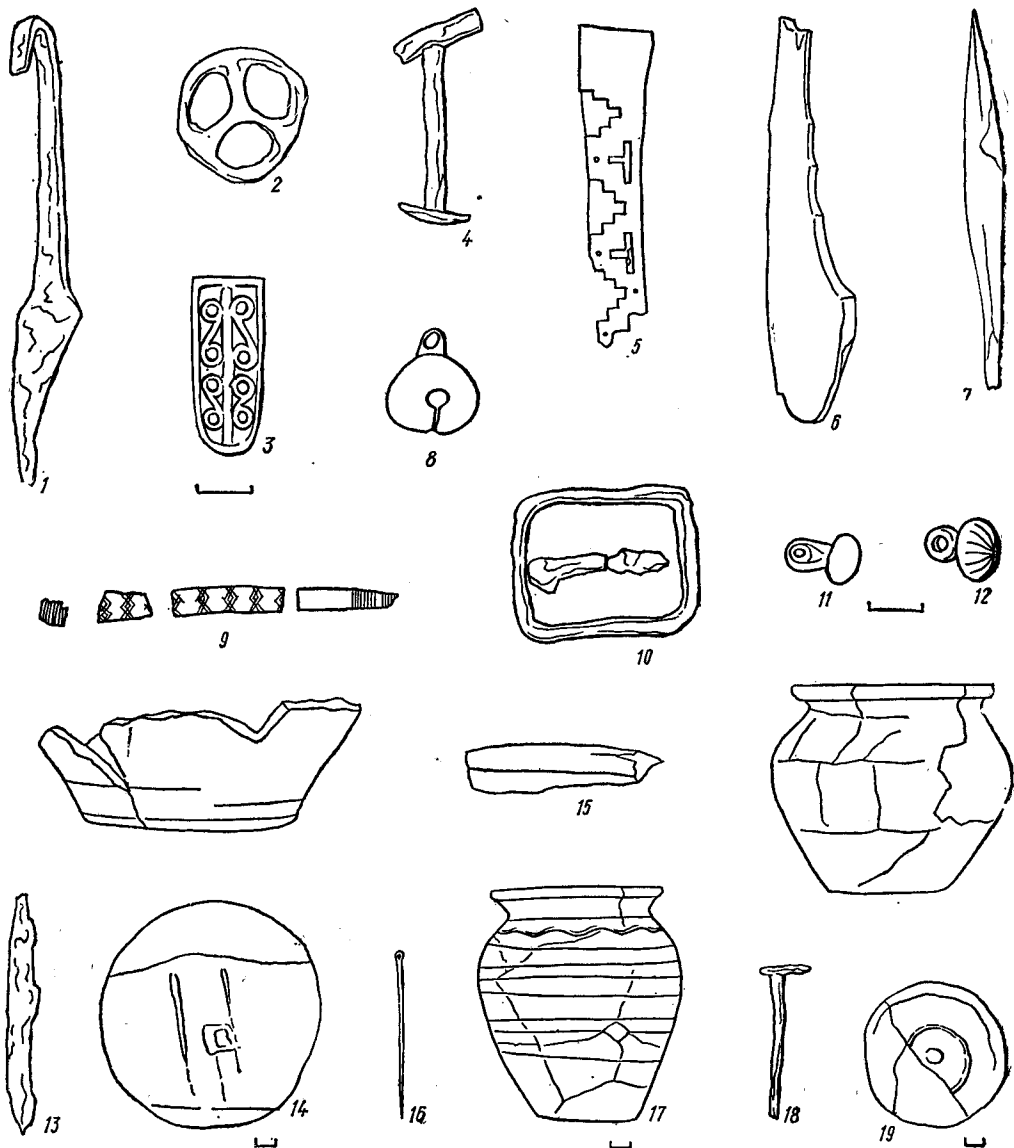

Таблица VIII. Курган 38, похования 6 (1—13); курган 38, похования 7 (14, 15).

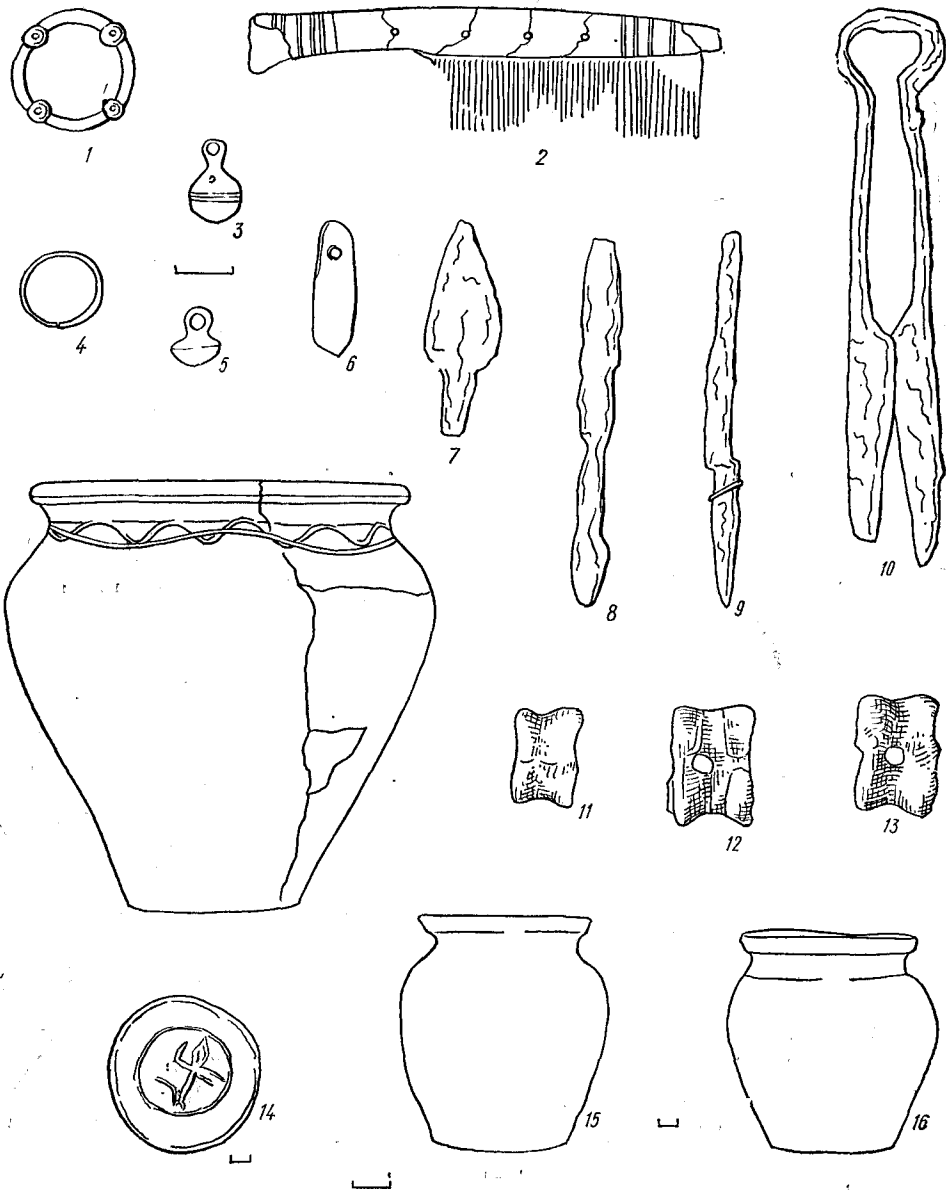
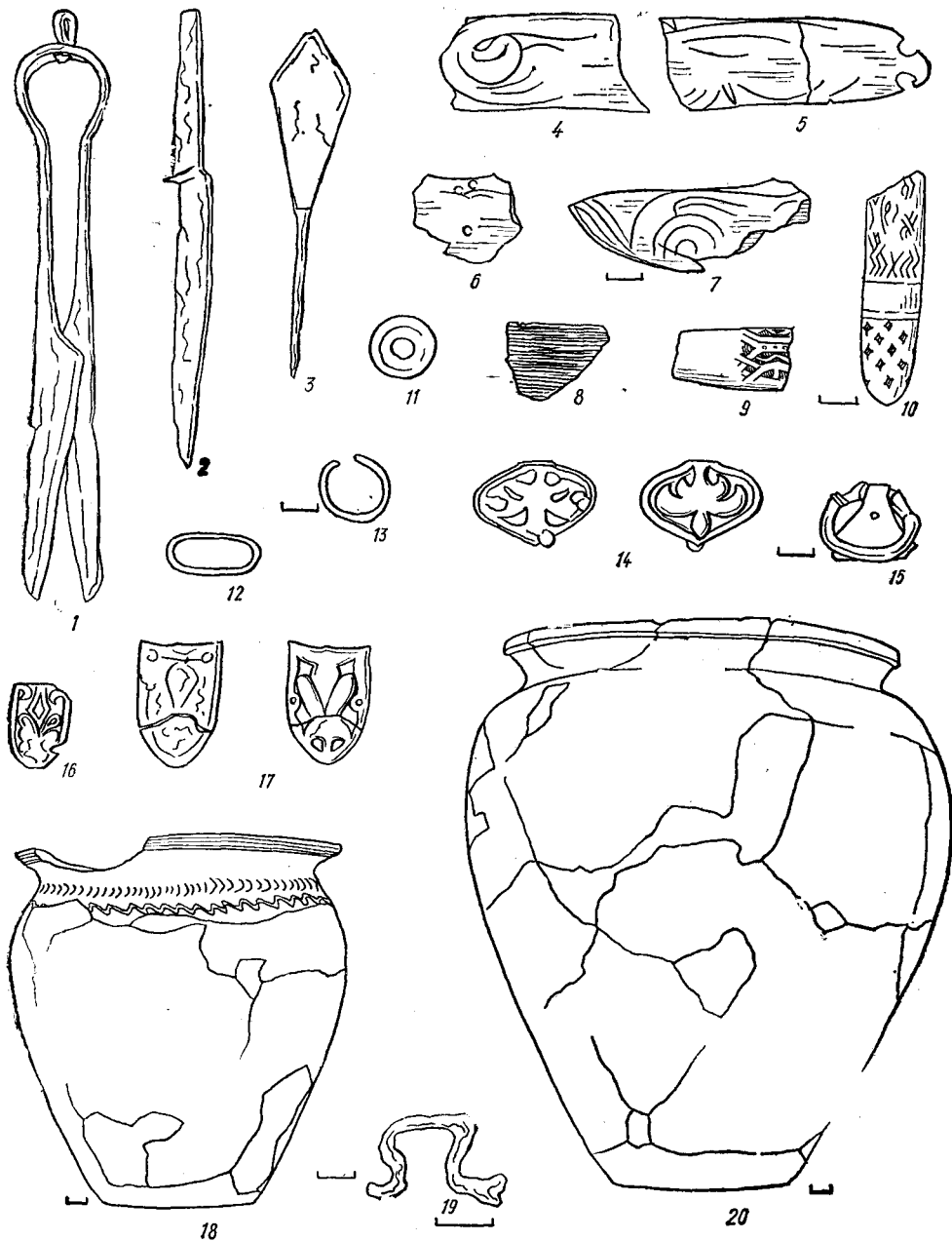

Таблиця ІХ. Речі з кургану 40 (1—20).



Таблица X. Курган 41 (1—5); курган 47 (6—8).



Таблиця XI. Речі з кургану 42 (1—11).

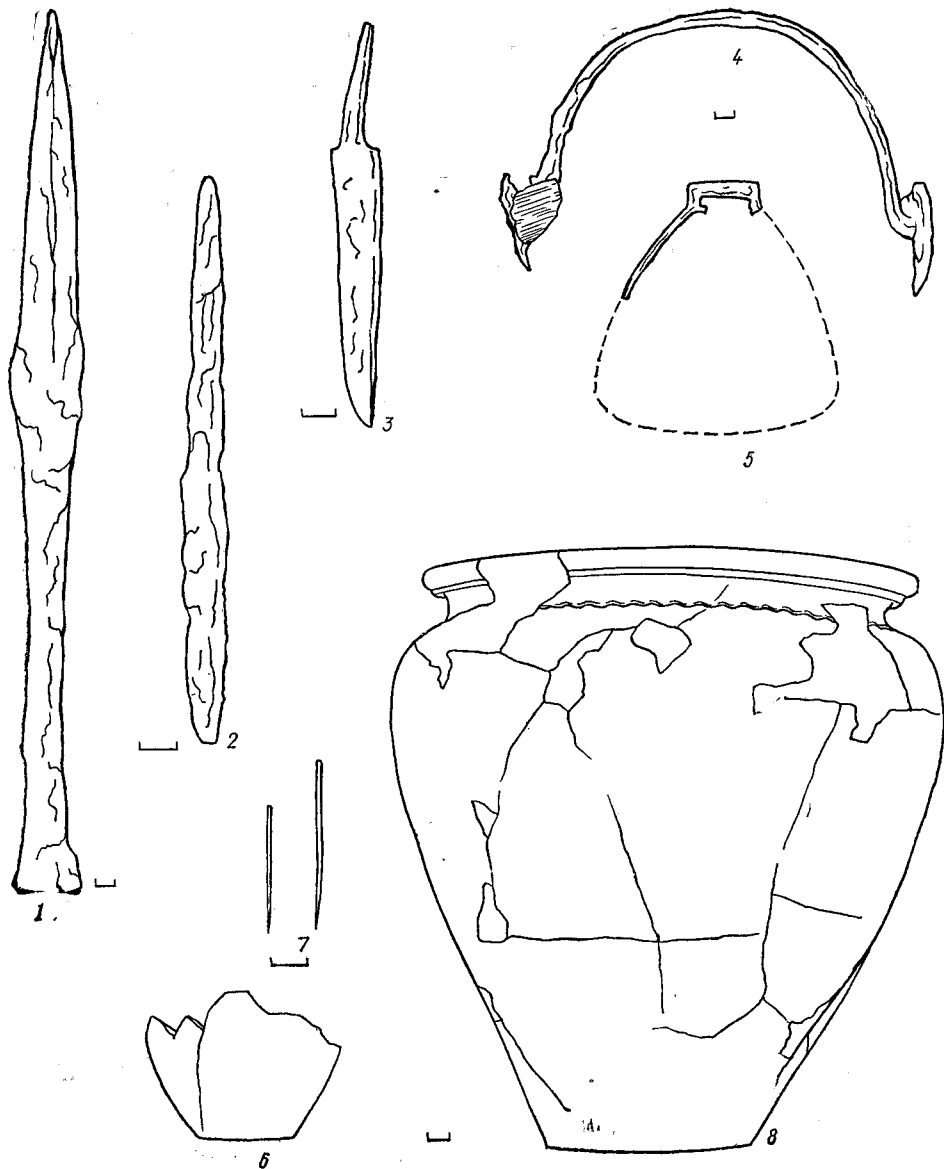
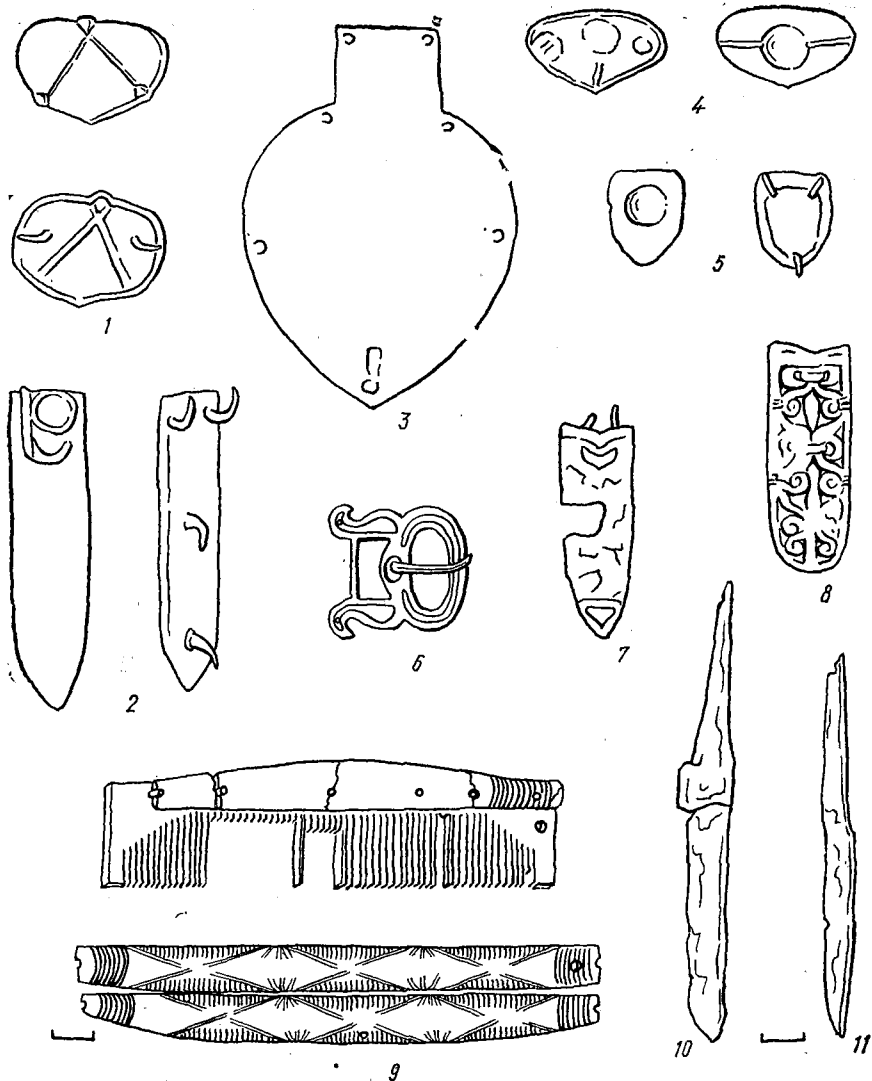
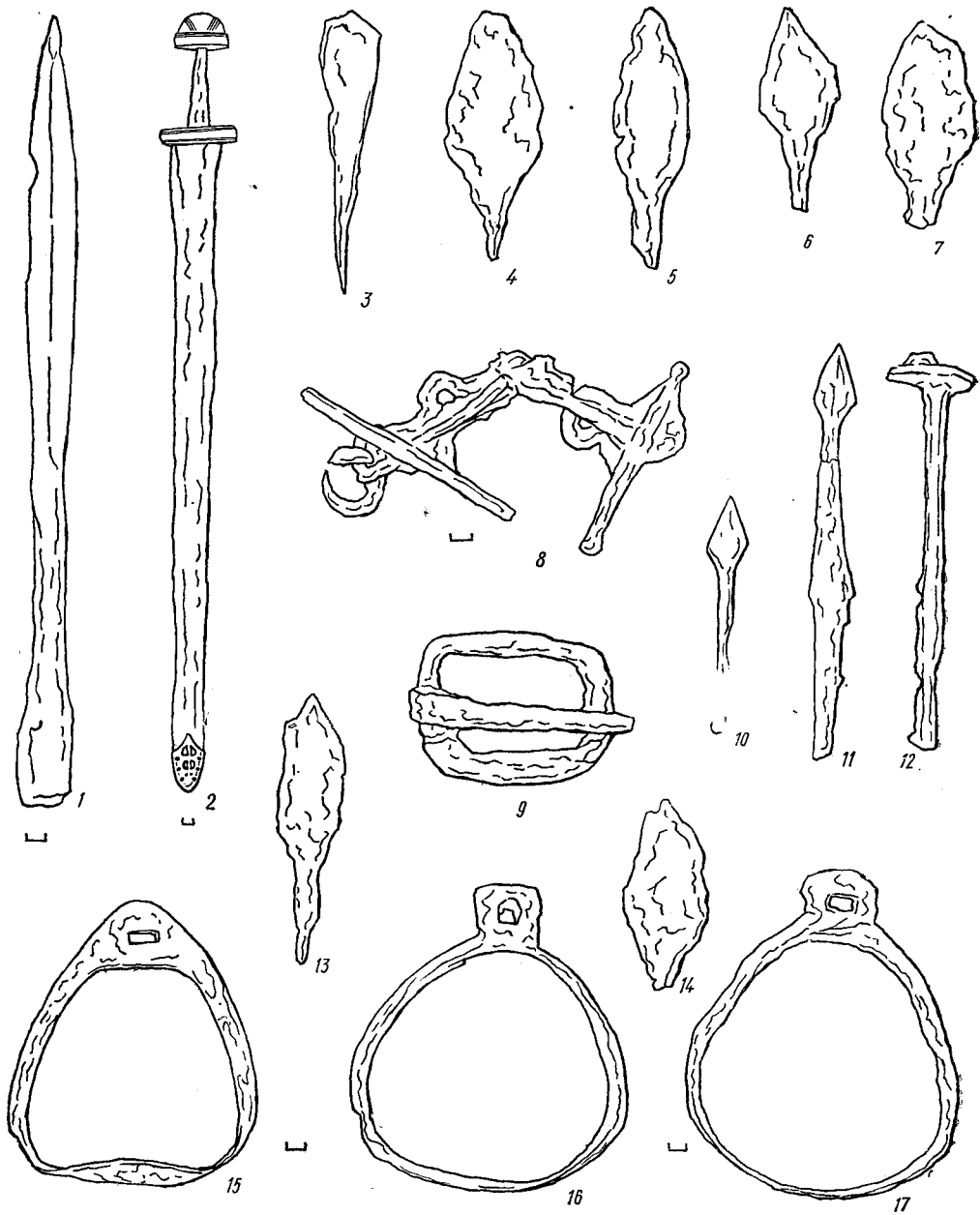

Таблиця XII. Речі з кургану 42 (1—17).



Таблица XIII. Курган 50 (1—7); курган 52 (8);

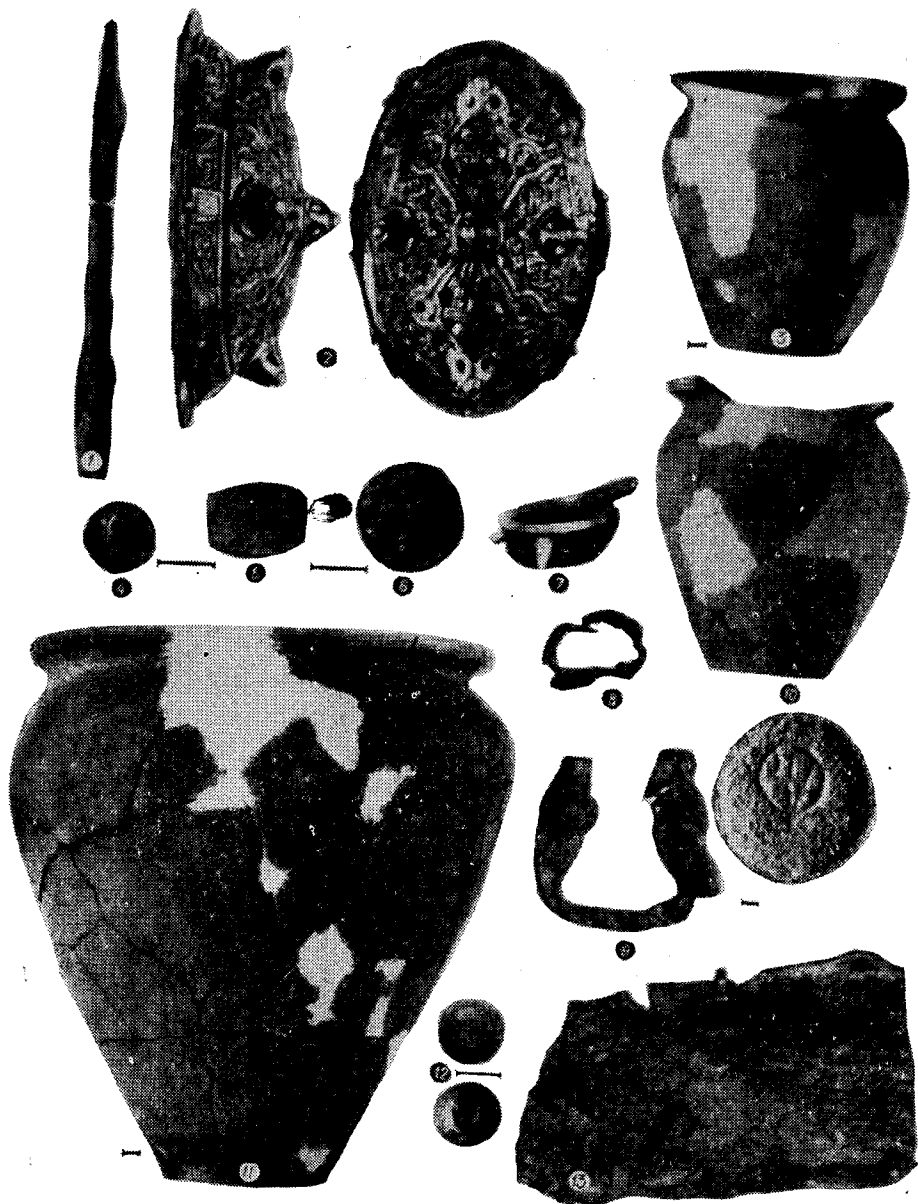

Таблиця XIV. Речі з кургану 53 (1—13).

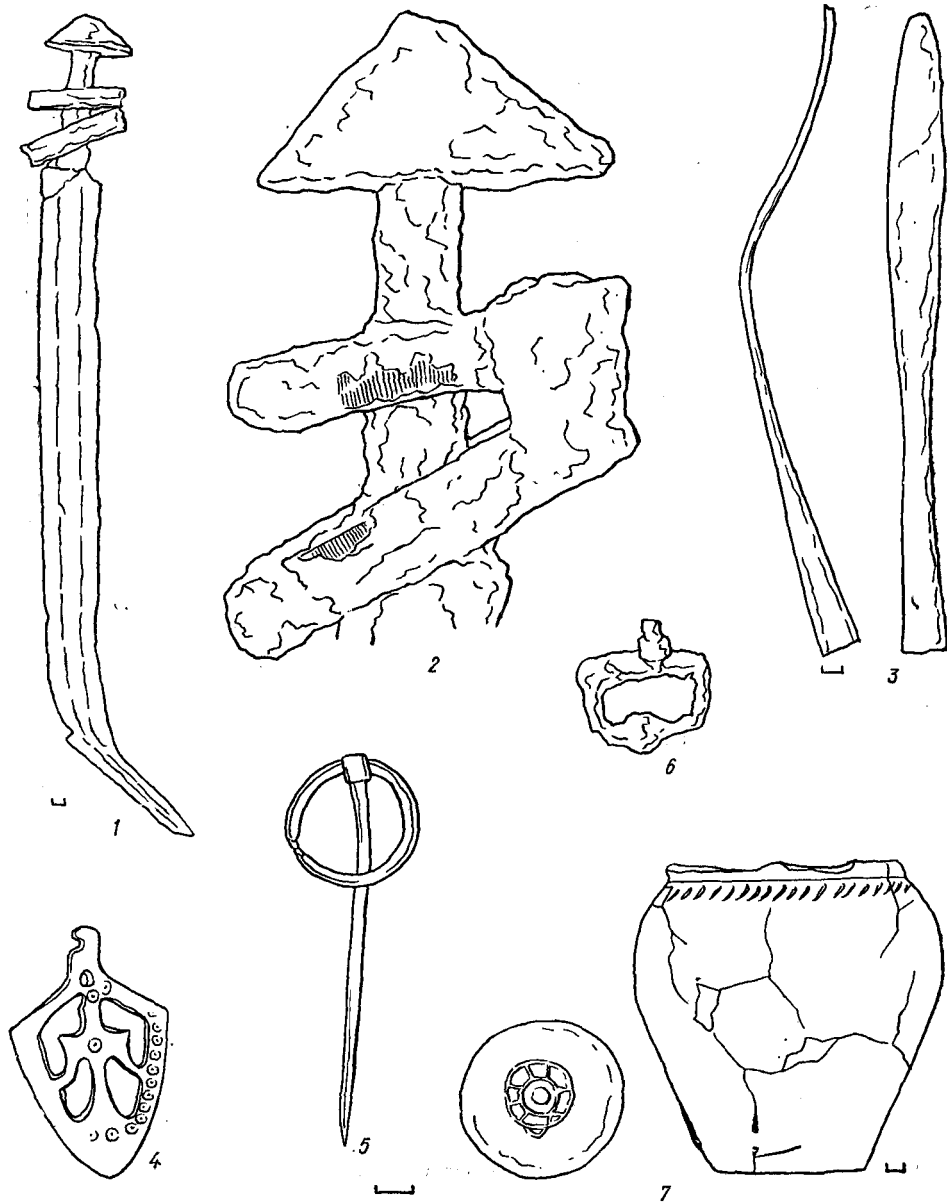

Таблиця XV. Речі з кургану 58 (1—7).



Таблица XVI. Курган 59 (1, 3, 4); курган 60 (2, 5, 6, 10); курган 66 (7, 8, 9).



Таблица XVII. Курган 61, похоронения I (2—4, 6, 7, 9, 19); курган 61, похоронения 4 (1, 5, 8, 10—12, 14—17, 20); курган 61, похоронения 3 (13, 18).

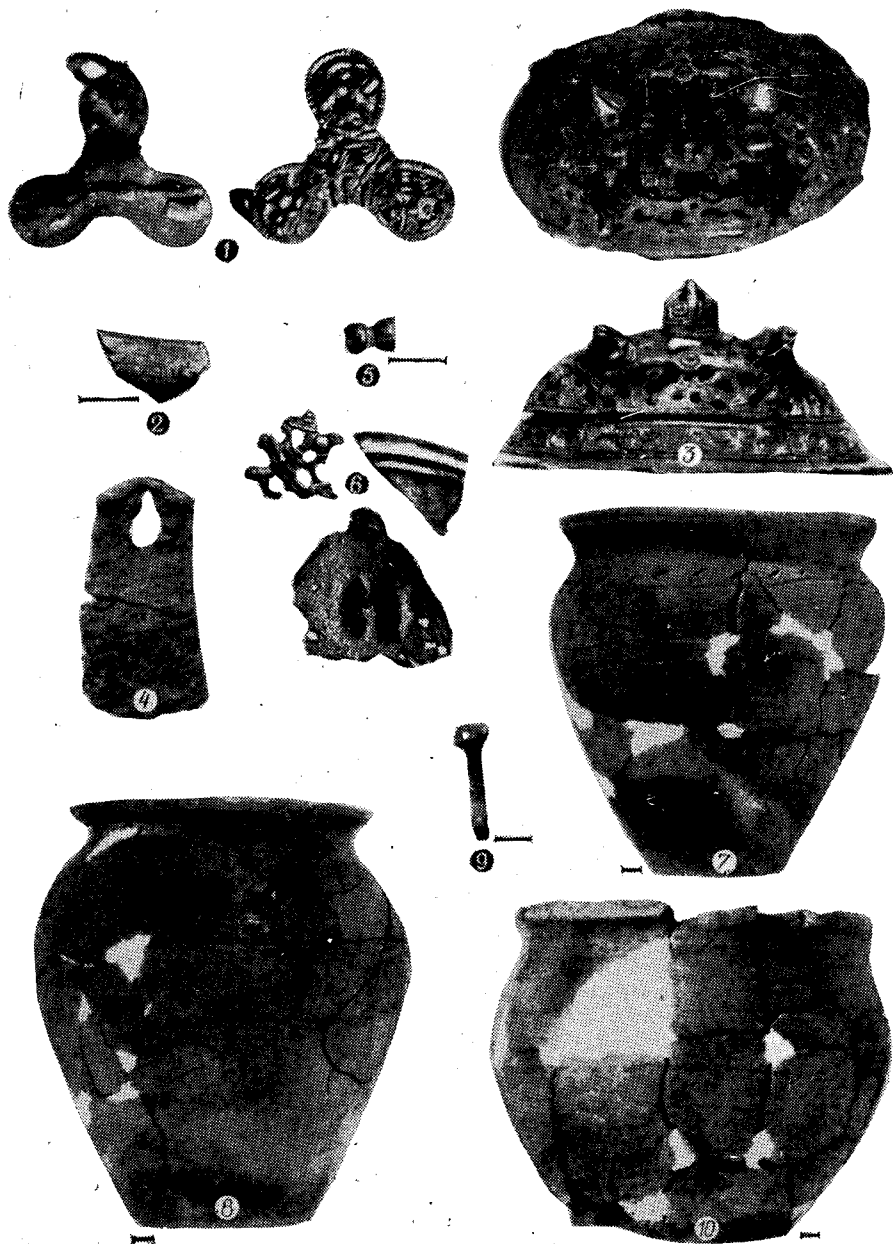

Таблиця XVIII. Речі з кургану 61, поховання 4 (1—12).

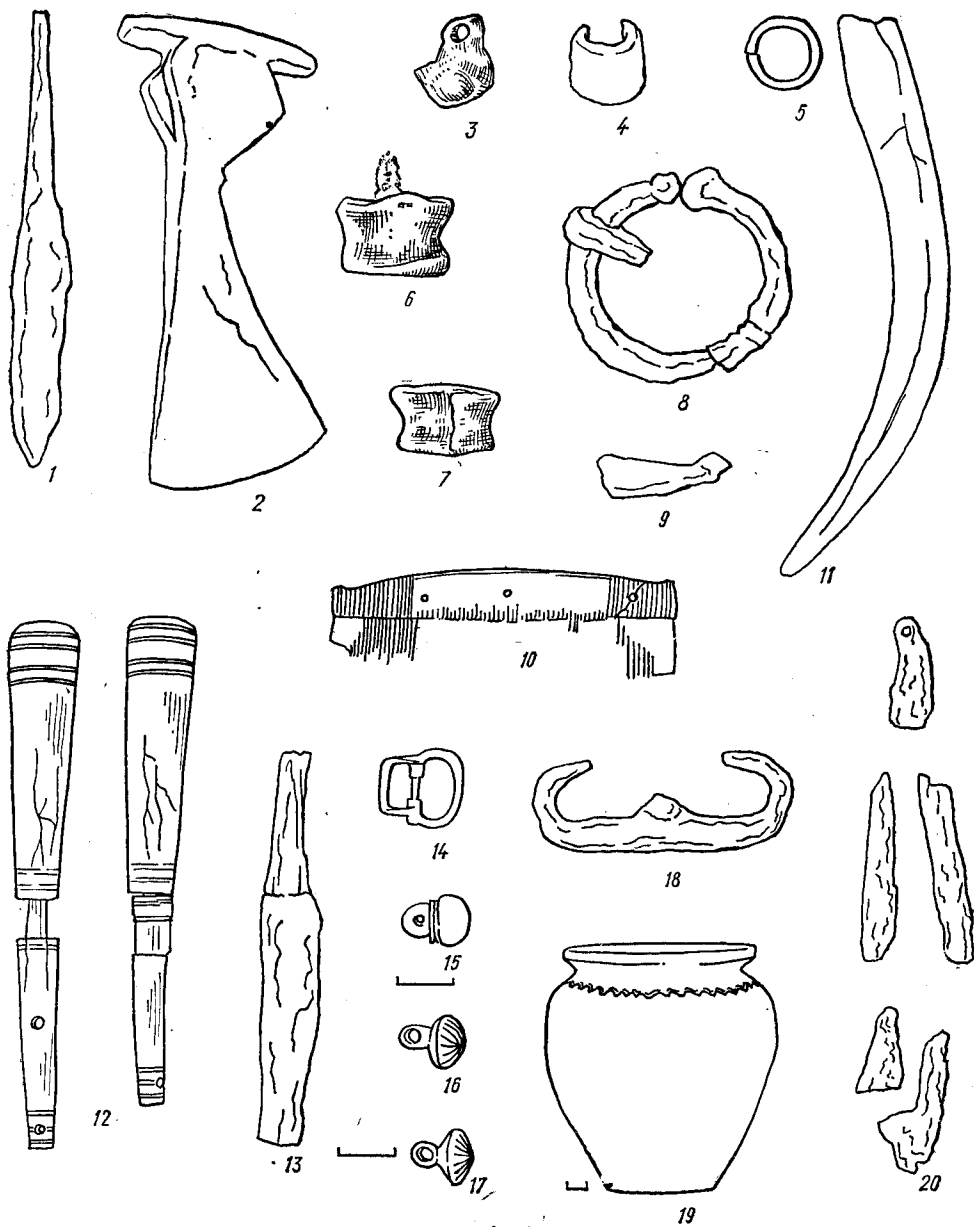
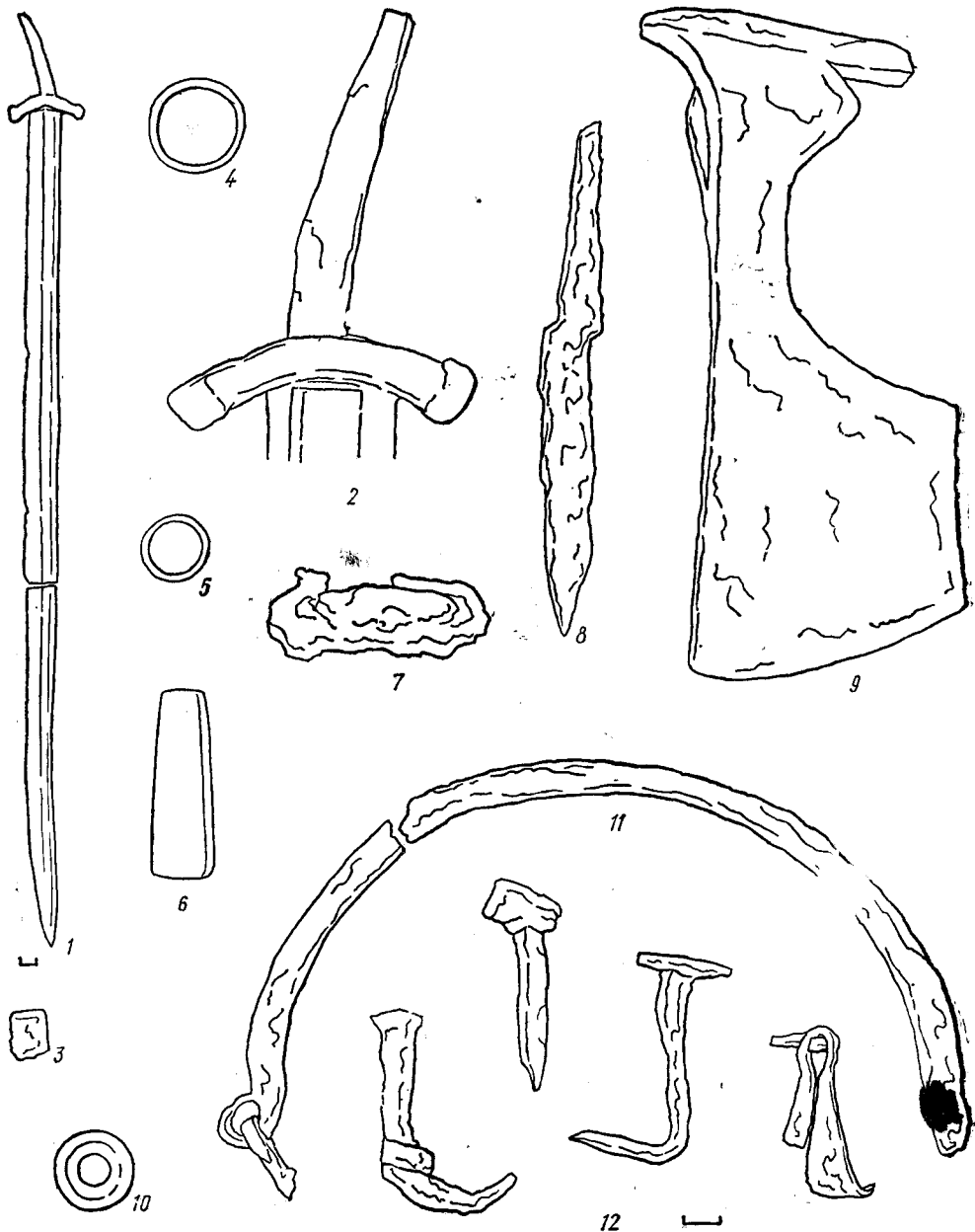

Таблица XIX. Курган 69 (1—4, 12); курган 70 (5); курган 67 (6, 7, 14); курган 63, похороненная 2 (9, 10); курган 71 (8, 11, 13).



Таблица XX. Курган 72 (1, 5); курган 74 (2); курган 79 (3); курган 76 (4); курган 75 (6, 10);
 курган 73 (7-9).

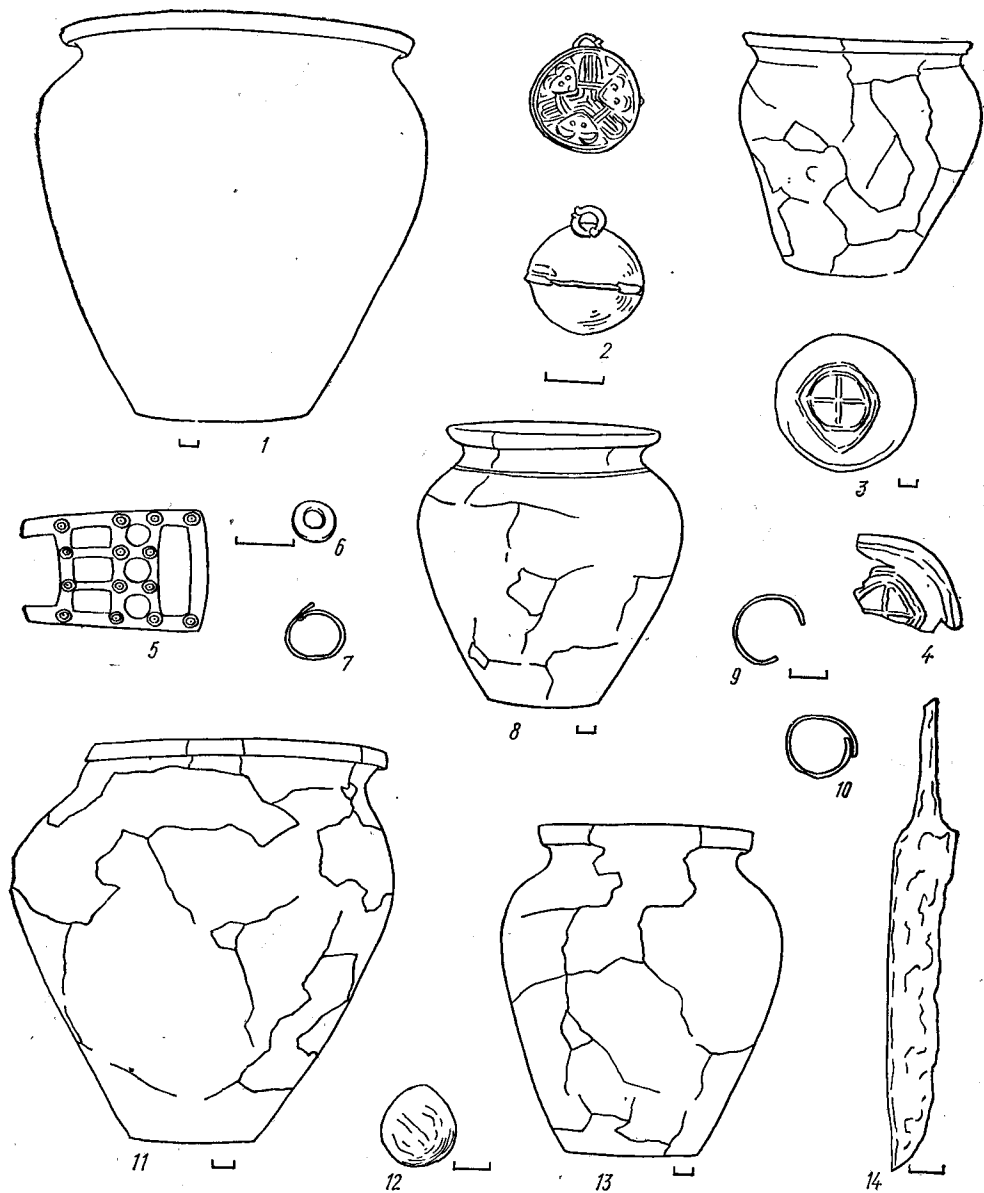

Таблиця ХХІ. Речі з кургану 78 (1—12).

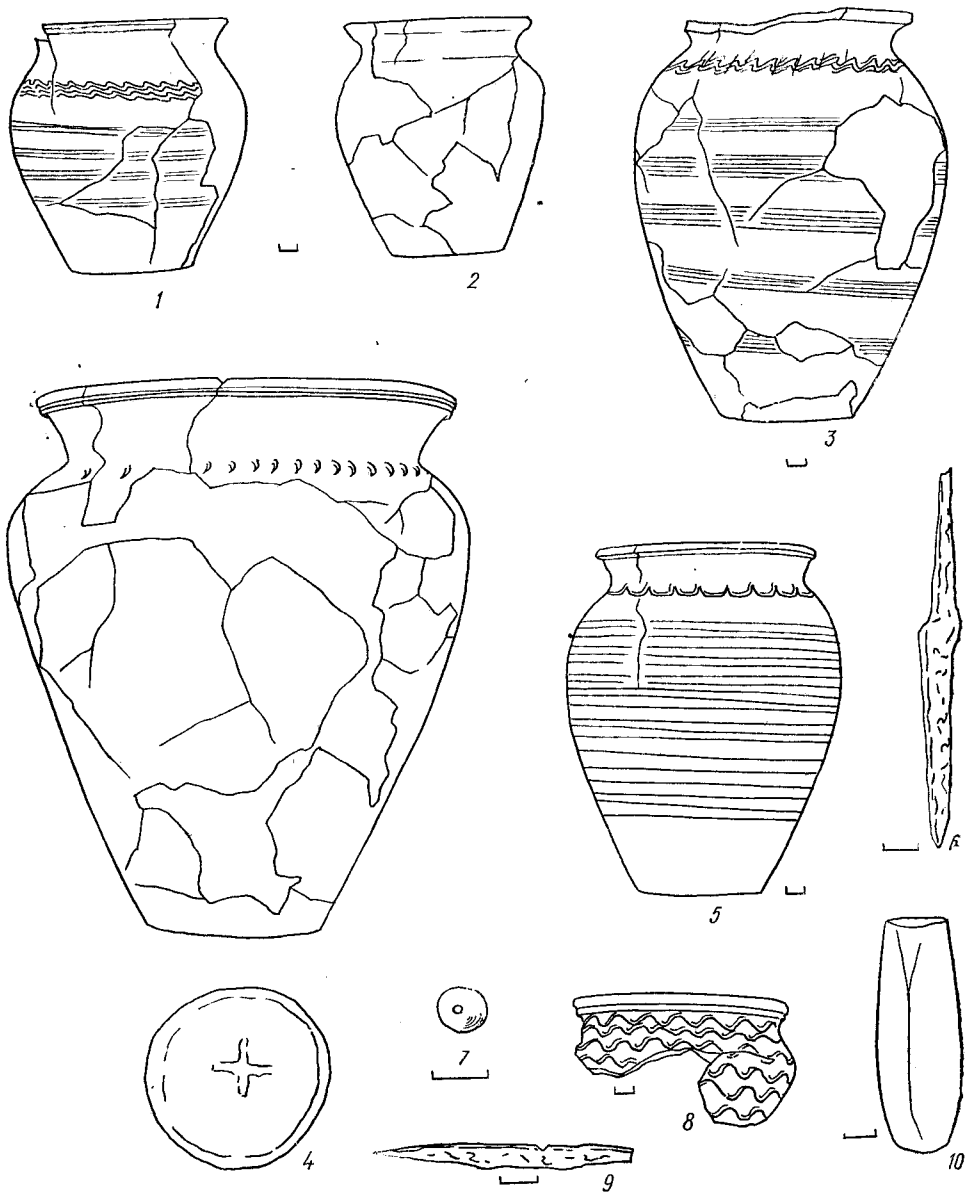
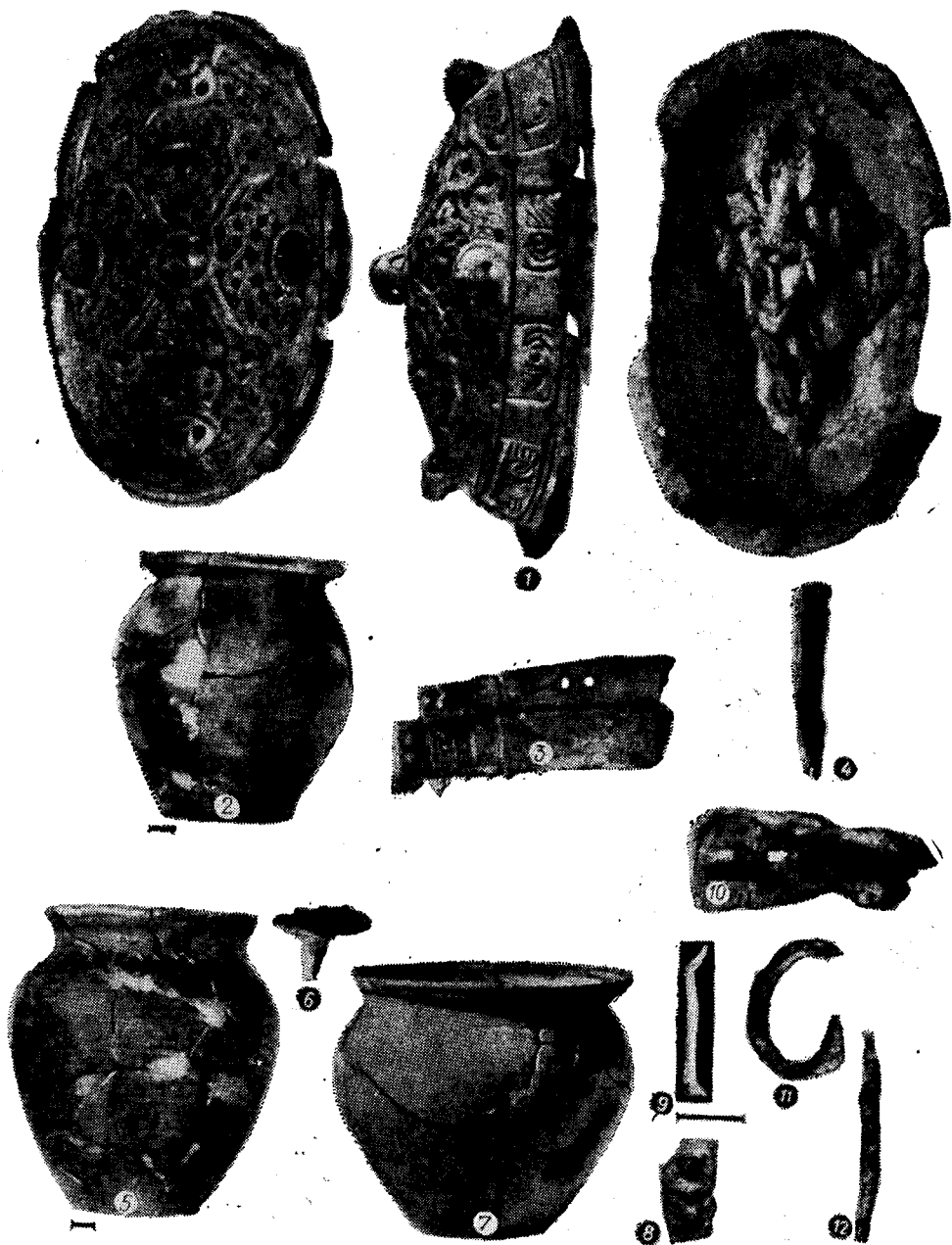
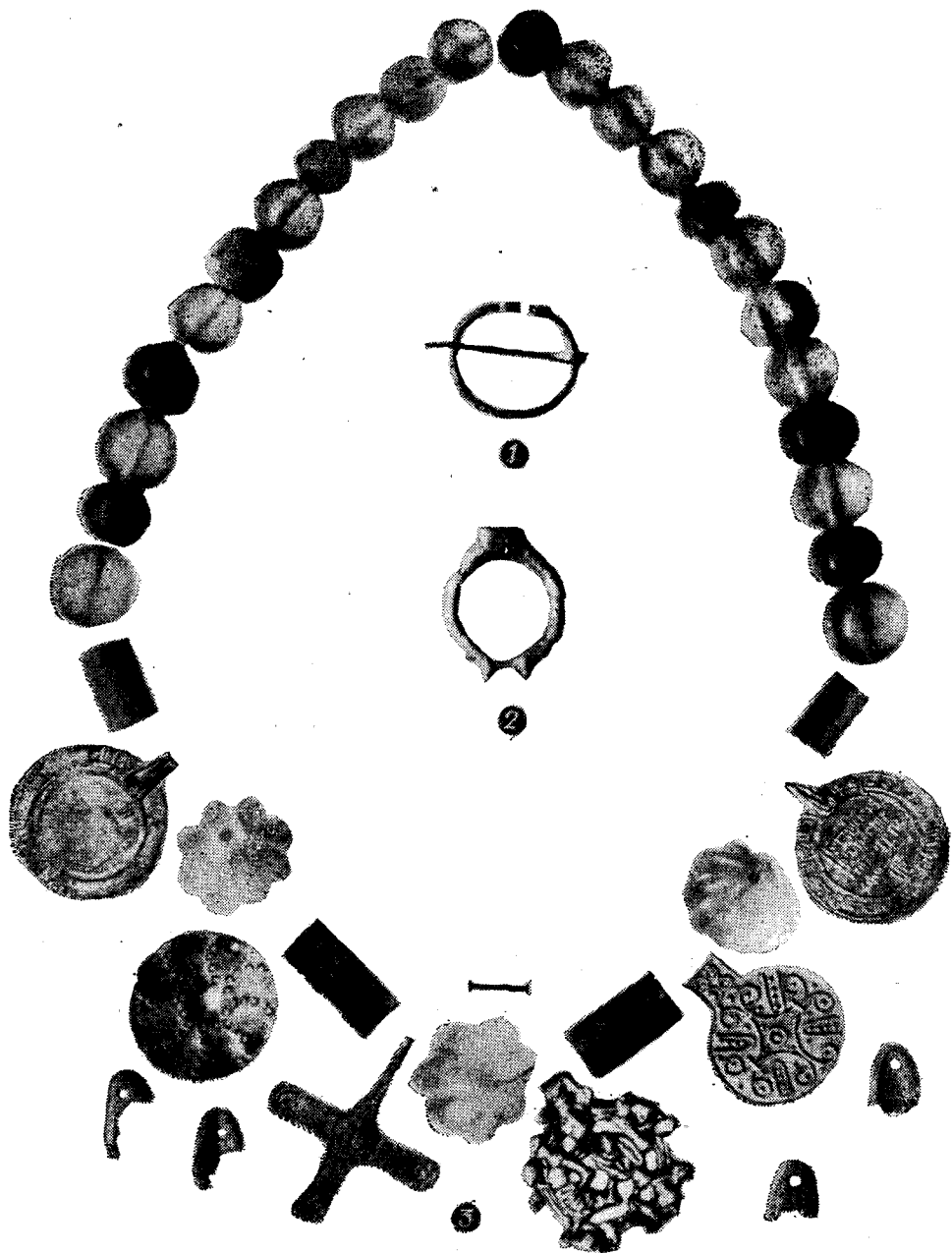

Таблиця XXII. Речі з кургану 78 (1—3).



Таблица XXIII. Курган 88 (1, 3, 6, 9, 10); курган 89 (2, 13); курган 80 (4, 8); курган 84 (5, 7, 11); курган 82 (12).



Таблица XXIV. Речі з кургану 92 (1—11).

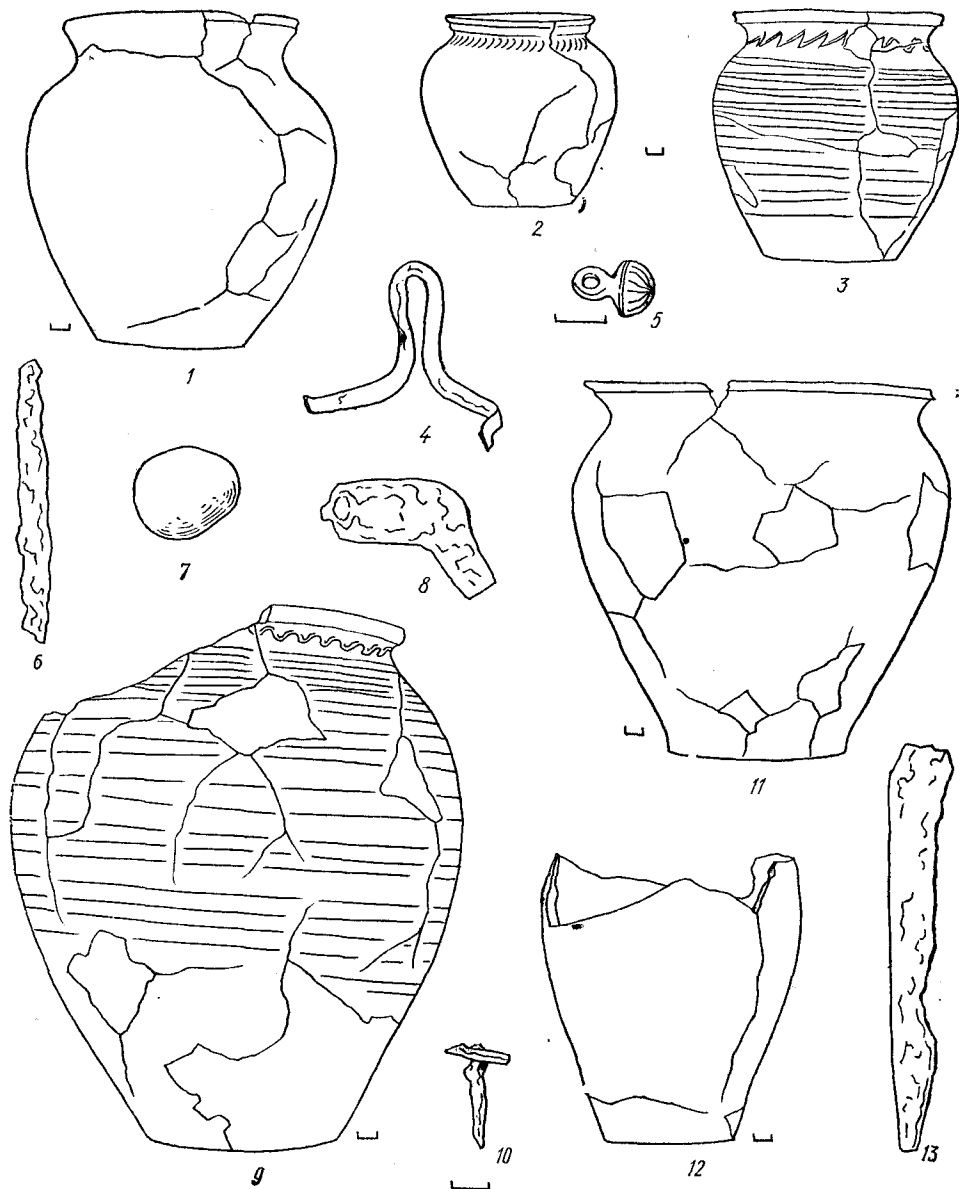

1



2



3



4



5



6



7



8



9

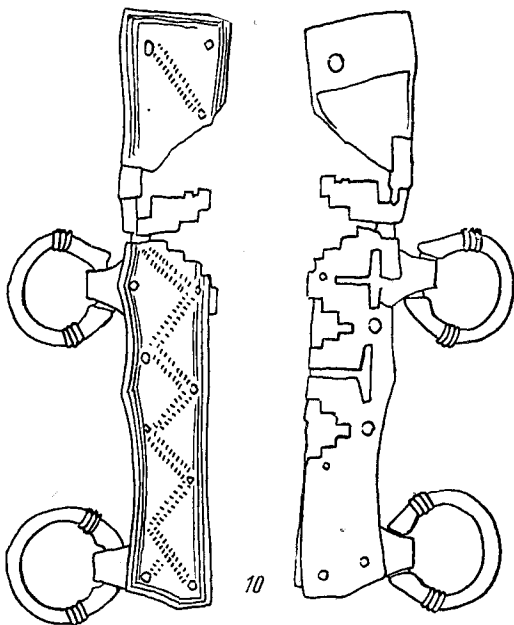

10



11



12



Таблиця XXV. Речі з кургану 93 (1—12).



Таблица XXVI. Курган 94 (1); курган 96 (2—9, 12); курган 97 (10, 11, 13).



Таблица XXVII. Курган 100 (1—5, 7—9); курган 102 (6, 10—12).

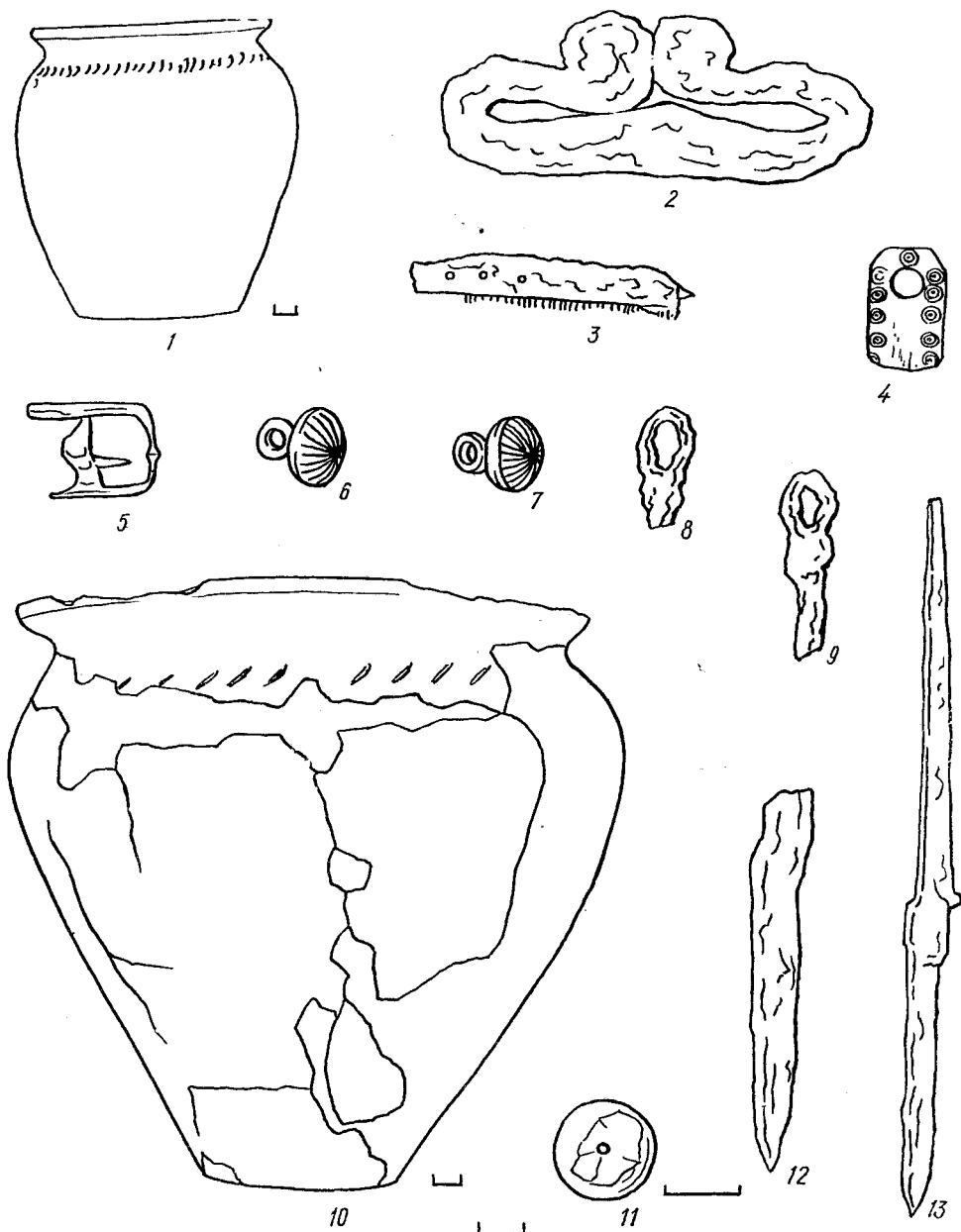

Таблица XXVIII. Курган 105 (1, 4); курган 101 (2, 3, 6, 7, 9, 10); курган 92 (5, 8).



Таблиця XXIX. Водолій з кургану 105.

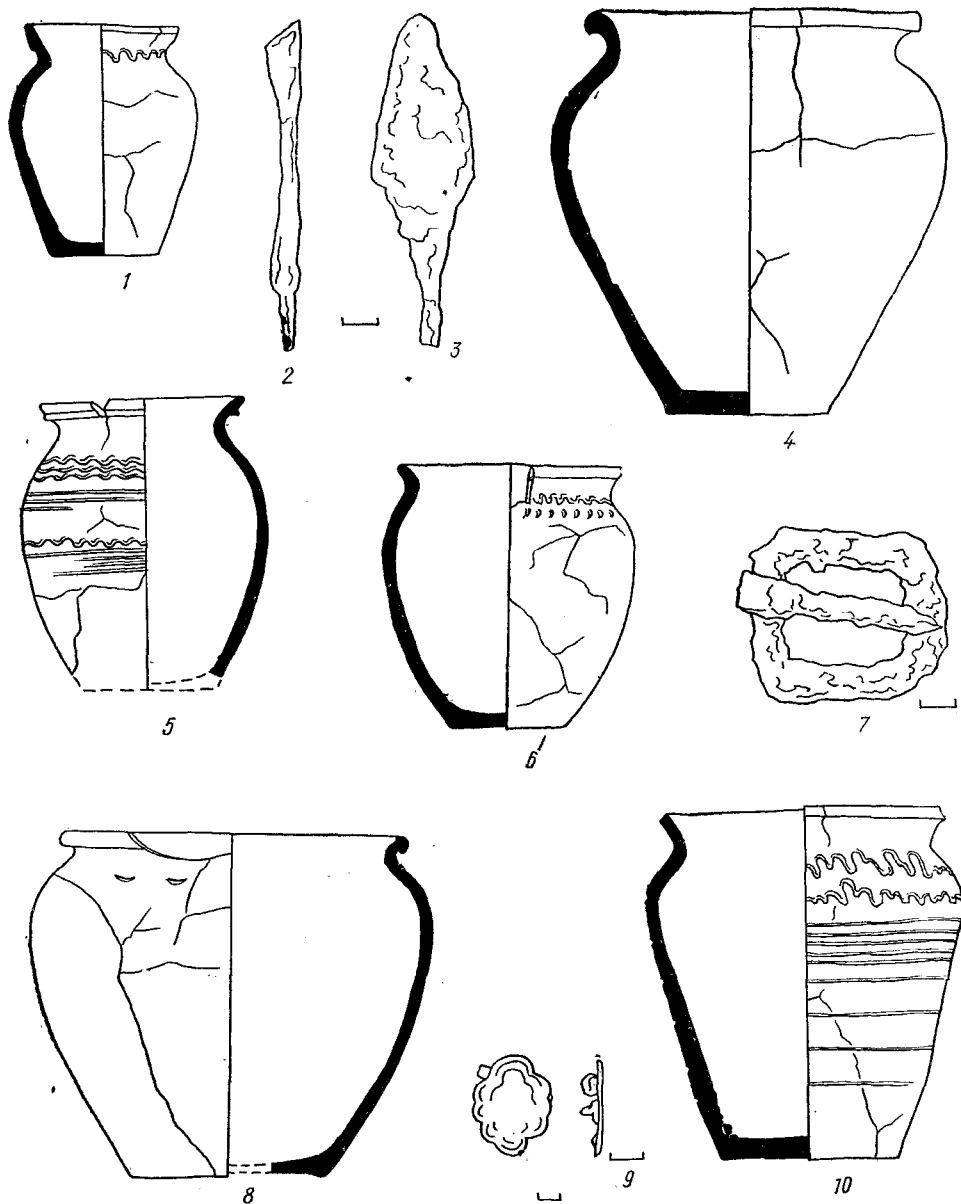
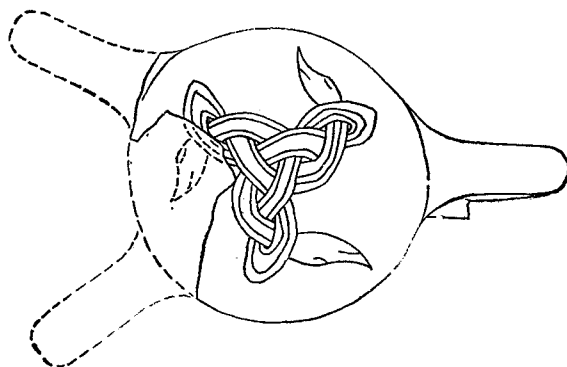
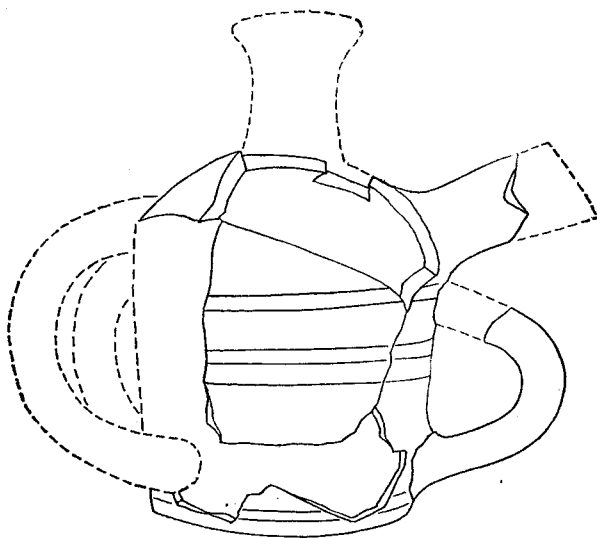

Таблица XXX. Речі з кургану 110 (1—16).



Таблиця XXXI. Кістяні речі з кургану 110 (1—11).

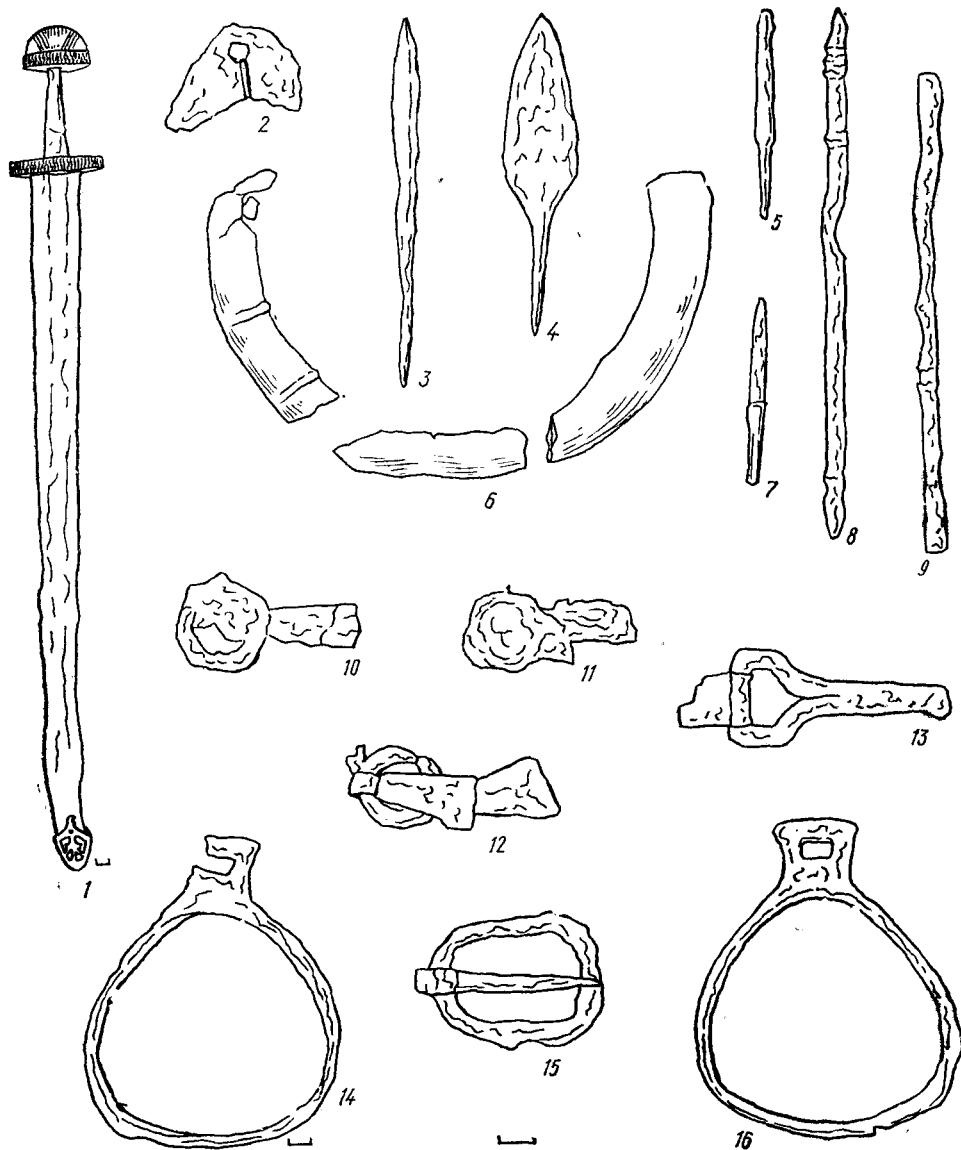
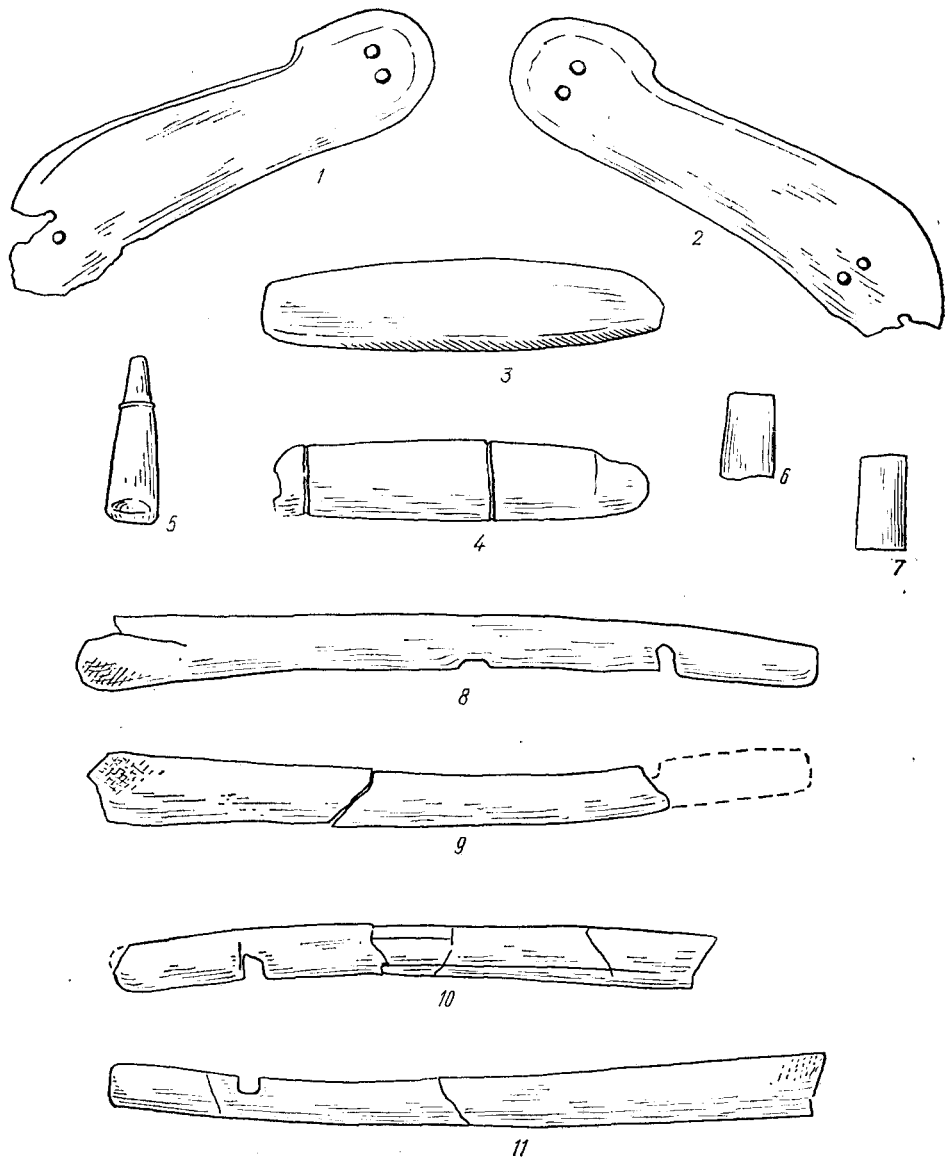

Таблица XXXII. Речи з кургану 110 (1—10).



Таблица XXXIII. Курган 118 (1, 2, 4, 10, 11); курган 117 (3); курган 121, поховання I (5, 6, 16—18, 22), курган 121, поховання 2 (8, 19—21); курган 119 (12—15), курган 122(9).

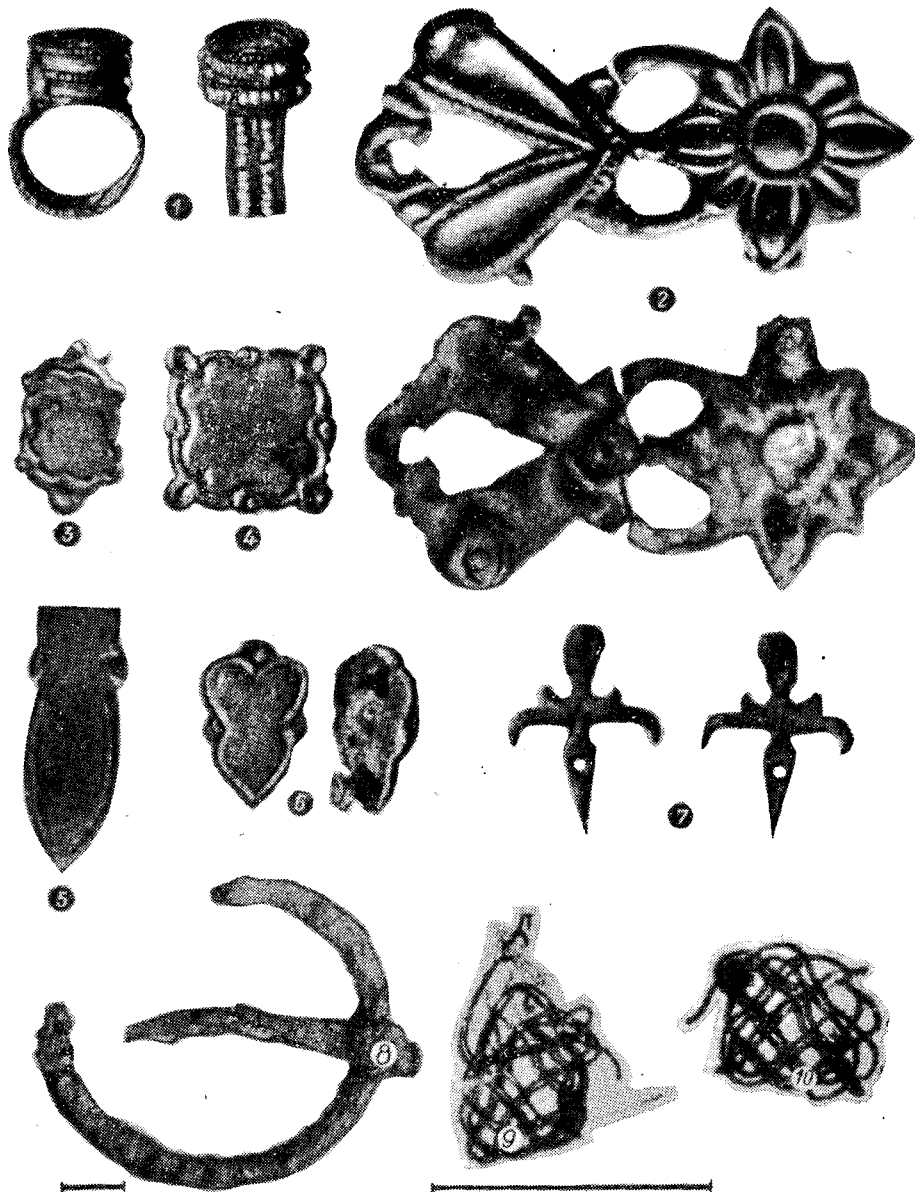
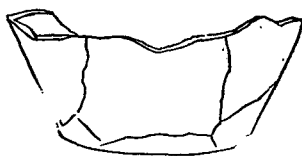
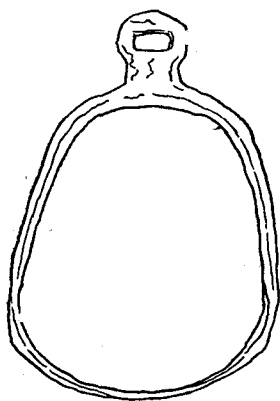
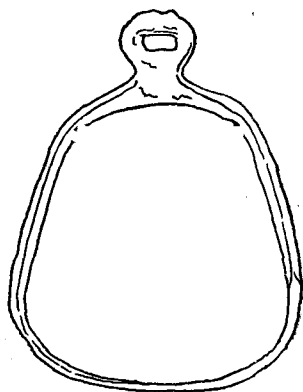
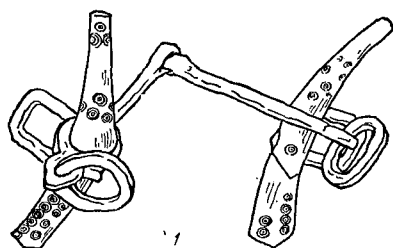

Таблиця XXXIV. Речі з кургану 120 (1—6).



Таблица XXXV. Курган 135 (1, 2, 8—11, 15); курган 138 (3, 5, 6); курган 130 (4); курган 134 (7, 12); курган 139 (13, 14).



Таблица XXXVI. Курган 141 (1—3, 6—7, 10, 11); курган 140 (4—5, 9); курган 142 (8, 12).

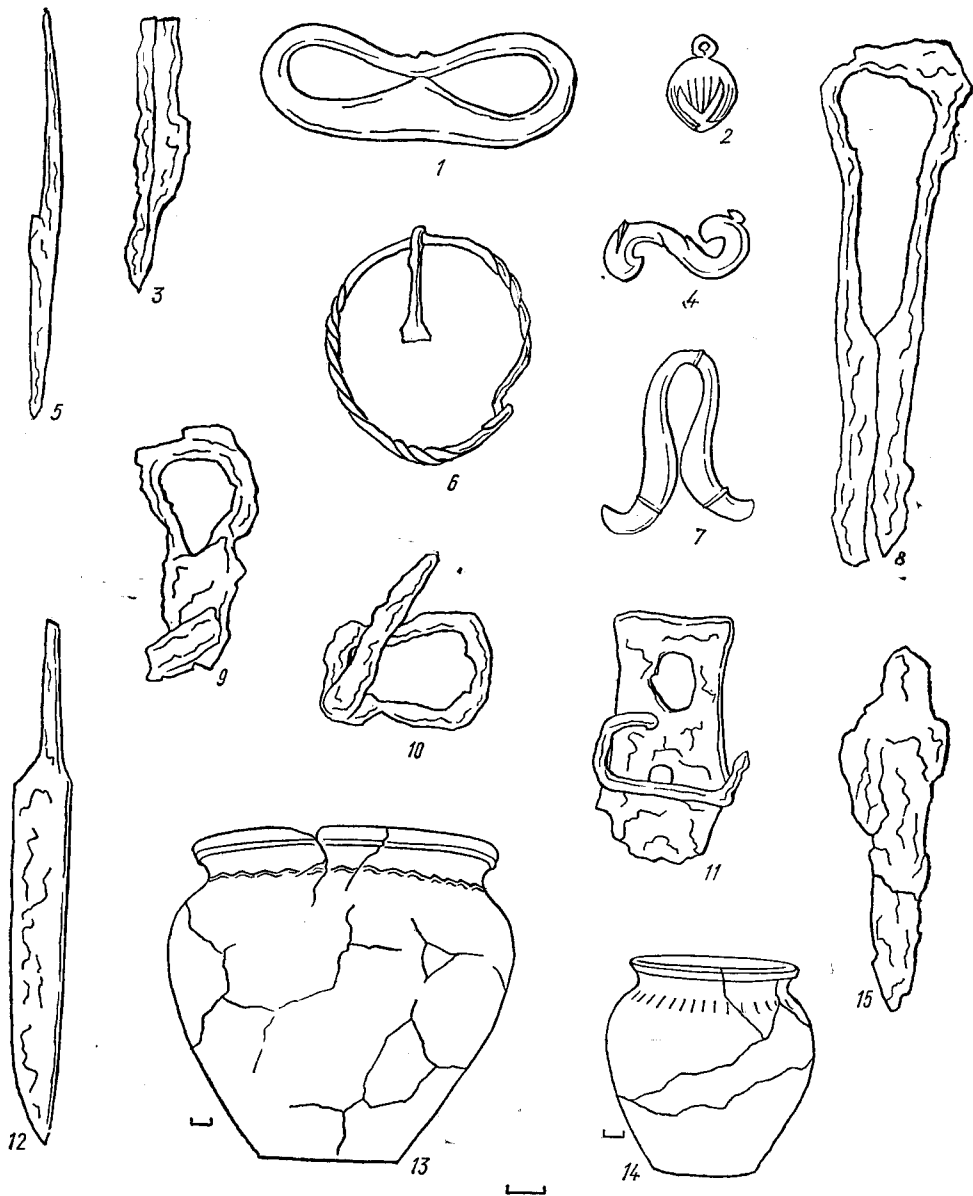
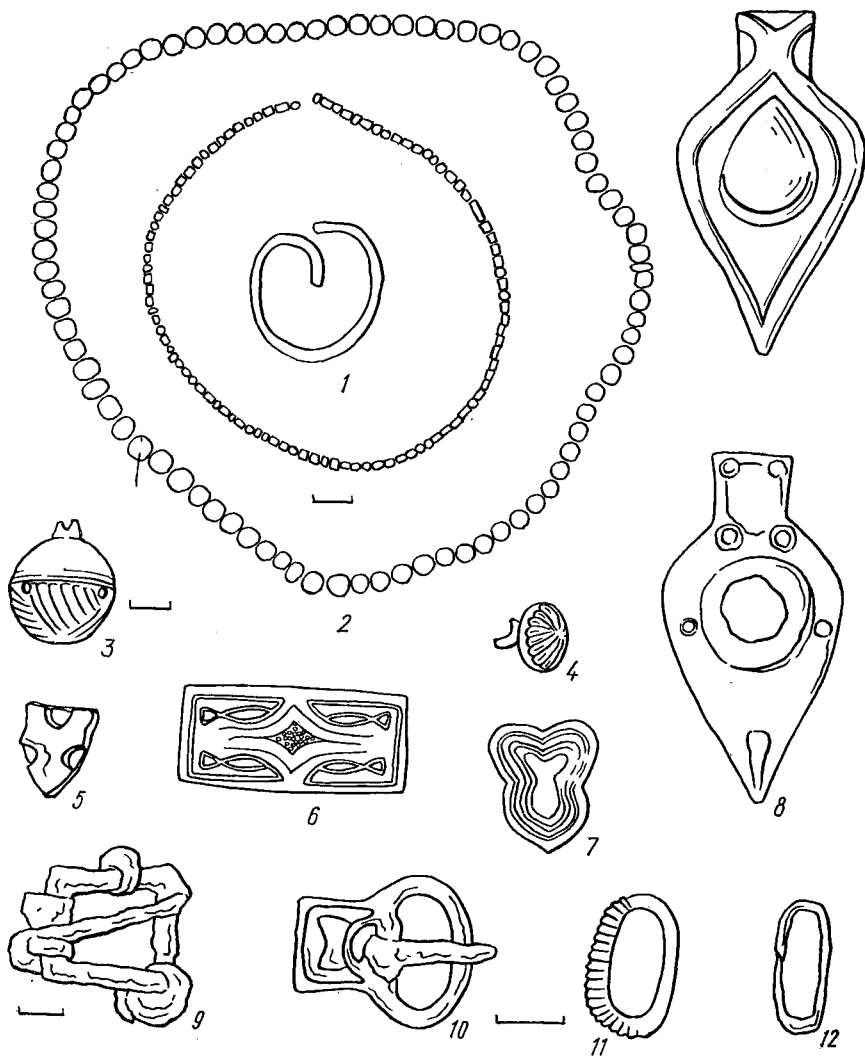

Таблиця XXXVII. Речі з кургану 145 (1—12).

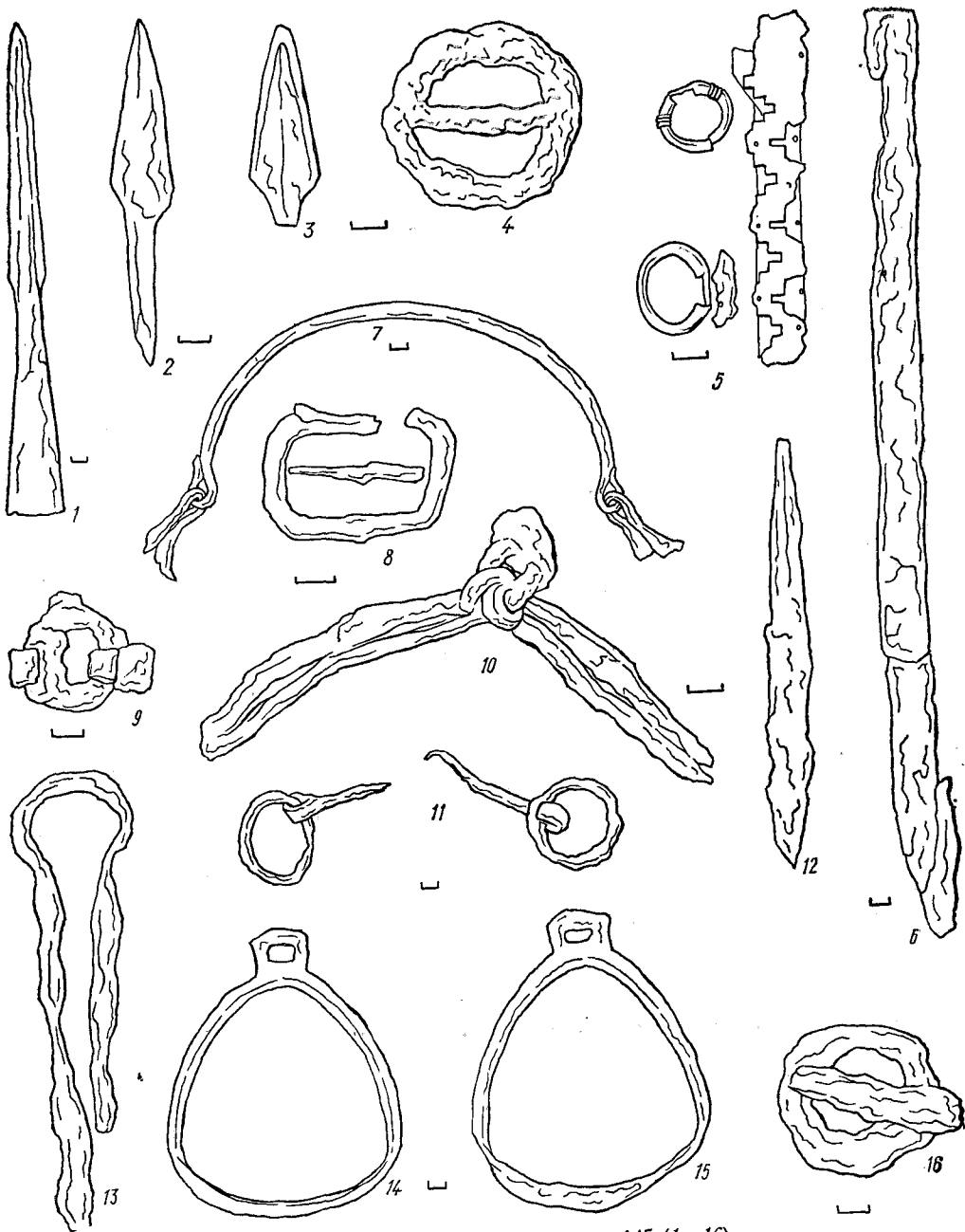

Таблиця XXXVIII. Речі з кургану 145 (1—16).

РЕЗЮМЕ

Монография посвящена древнерусским памятникам с окрестностей с. Шестовицы Черниговской области. Центральное место среди них занимает Шестовицкий могильник — один из наиболее выдающихся древнерусских археологических памятников. Памятник исследовал в 20-е годы П. И. Смолитчев, в послевоенные годы — Я. В. Станкевич и в 1948, 1956—1958 гг. — автор.

В монографии дана классификация типов погребений и погребальных обрядов могильника, показана эволюция обряда. Подробно рассматривается многочисленный и разнообразный вещественный материал могильника. На основании изучения остатков одежды и украшений дана реконструкция одежды, ее материал, покрой, назначение и способ ношения украшений. Приведен анализ предметов вооружения, подробно классифицированы отдельные типы оружия. На основании находок монет (896—936 гг.) и анализа инвентаря могильник может быть отнесен к X — началу XI вв.

В обряде погребений и материале найдена яркая отражение имущественная и социальная дифференциация древнерусского общества. Сложность обряда и инвентарь характеризуют определенные социальные слои древнерусского общества: небогатые могилы — рядовое население, богатые дружинные — феодально-дружинную прослойку древнерусского общества. Последняя группа погребений также неоднородна по социальной значимости. Могут быть выделены четыре группы дружинных погребений (воина, воина с конем, воина с женщиной, воина с женщиной и конем), которые отражают сложную иерархию феодального общества. Значительное количество дружинных погребений у с. Шестовицы свидетельствуют о том, что этот район был пригородом Чернигова — крупнейшего города Киевской Руси.

Шестовицкий могильник, содержащий некоторое количество вещей скандинавского происхождения, имеет важное значение в изучении так называемого норманского вопроса. Подробный анализ материалов могильника дает возможность сделать вывод, что древнерусская дружина в основной своей массе была местного славянского происхождения, в ней было лишь некоторое количество варяжских дружинников.

OLD RUS MONUMENTS IN SHESTOVICA

SUMMARY

The monograph deals with the Old Rus monuments in the vicinities of Shestovica (Chernigov Region). The Shestovica cemetery, one of the most outstanding Old Rus archaeological monuments, ranks high among them. The monument was studied in the 20's by P. I. Smolichev, in the post-war years by Ja. V. Stankevich and in 1948, 1956-1958 by the author.

The monograph presents classification for the types of burials and burial ceremonies of the cemetery, shows the ceremony evolution. Numerous and diverse articles of the cemetery are considered in detail. On the basis of examination of the remains of clothes and decorations, the reconstruction of the clothes, their fabric style, purpose and way of wearing decorations are given. The armament articles are thoroughly analysed, separate types of weapon are classified in detail. Findings of coins (896—936) and analysis of material stock give reason to date the cemetery from the 10th and beginning of the 11th centuries.

The property and social differentiation of the Old Rus society found its clear reflection in the burial ceremony and article material. The ceremony complicacy and stock characterize definite social sections of the Old Rus society: poor graves are peculiar to ordinary population, the «druzhinnye» (body-guard) graves, feudal-guard stratum of the Old Rus society. The latter group of burials is also heterogeneous in its social significance. Four groups of guard burials may be distinguished (that of a soldier, of a soldier with a horse, of a soldier with a woman and horse) which reflect complex hierarchy of the feudal society. A considerable number of guard burials near the vil. Shestovica evidences for the fact that the region was rather a suburb of Chernigov, one of the largest cities of Kiev Rus, than a feudal patrimony.

The Shestovica cemetery containing a certain number of articles of the Scandinavian origin is of great importance when studying the so-called Norman problem. A detailed analysis of the cemetery materials gives reason to conclude that the Old Rus guard was mainly of local Slav origin with a few representatives of the Varangian guard.

ЛІТЕРАТУРА

1. *Авдусин Д. А.* Варяжский вопрос по археологическим данным.— КСИИМК, вып. XXX. М.— Л., 1949.
2. *Авдусин Д. А.* Отчет о раскопках Гнездовского могильника в 1949 г.— Материалы по изучению Смоленской области, вып. 1. Минск, 1952.
3. *Авдусин Д. А.* Отчет о раскопках Гнездовских курганов.— Материалы по изучению Смоленской области, вып. 2. Смоленск, 1957.
4. *Анучин Д. Н.* О древнем луке и стрелах.— Труды V Археологического съезда в Тифлисе в 1881 г., т. 1. М., 1887.
5. *Анучин Д. Н.* Сани, телега и конь как принадлежность похоронного обряда.— Древности Московского археологического общества, т. XIV. М., 1890.
6. *Арциховский А. В.* Курганы вятичей. М., 1930.
7. *Арциховский А. В.* Русская дружина по археологическим данным.— «Историк-марксист», 1939, № 1.
8. *Арциховский А. В.* Древнерусские миниатюры как исторический источник. М., 1944.
9. *Арциховский А. В.* Русская одежда X—XIII вв.— Доклады и сообщения исторического ф-та МГУ, вып. 3. М., 1945.
10. *Арциховский А. В.* Русское оружие X—XIII вв.— Доклады и сообщения истфака МГУ, вып. 4. М., 1946.
11. *Арциховский А. В.* Одежда.— «История культуры древней Руси», т. 1. М.— Л., 1948.
12. *Беляшевский Н. Ф.* Курган-могилан на территории Киева.— АЛЮР, № 6. К., 1903.
13. *Березовец Д. Т.* Дослідження на території Путівльського району Сумської області.— АП, т. III. К., 1952.
14. *Березовец Д. Т.* Дослідження слов'янських пам'яток на Сеймі у 1949—1950 рр.— АП, т. V. К., 1955.
15. *Березовец Д. Т.* Славянские поселения в устье Тясмина.— КСИА, вып. 8. К., 1959.
16. *Бернштам А. Н.* Кенкольский могильник.— Археологические экспедиции Госэсрмитажа, вып. II. Л., 1940.
17. *Бліфельд Д. І.* Звіт про розкопки Чернігівського могильника на старому кладовищі в Березках в 1952 р. Архів ІА АН УРСР.
18. *Бліфельд Д. І.* Дослідження в с. Шестовиці.— АП, т. III. К., 1952.
19. *Бліфельд Д. І.* К исторической оценке дружинных погребений в срубных гробницах Среднего Поднепровья IX—X вв.— СА, XX. М., 1954.
20. *Бліфельд Д. І.* Деснянська археологічна експедиція 1949 р.— АП, т. V. К., 1955.
21. *Бліфельд Д. І.* Древньюоруський могильник в Чернігові.— «Археологія», т. XVIII. К., 1965.
22. *Бранденбург Н. Е.* Курганы Южного Приладожья.— МАР, вып. 18. СПб, 1896.
23. *Бульчев Н. И.* Журнал раскопок по части водораздела верхних притоков Волги и Днепра. М., 1899.
24. *Гамченко С. С.* Щоденник розкопок. Архів ІА АН УРСР, ф. 3 — 105, л. 13.
25. *Гаркави А. Я.* Сказания мусульманских писателей о славянах и русских. СПб, 1870.
26. *Гезе В. С.* Раскопки на городище Очаков у д. Набутово в 1901—1902 гг.— АЛЮР, 1904.
27. *Голубева Л. А.* Киевский некрополь — МИА, № 11. М., 1949.

28. *Гольмстен В. В.* Лунницы исторического музея. Отчет исторического музея за 1913 год. М., 1914.
29. *Грінченко В. А.* Пам'ятка VIII ст. коло с. Вознесенки на Запоріжжі.— «Археологія», т. III. К., 1950.
30. *Гуревич Ф. Д.* Древнейшие бусы Старой Ладogi.— СА, XIV. М., 1950.
31. *Гишин А. С.* Памятники художественного ремесла древней Руси X—XIII вв. Л., 1936.
32. *Даркевич В. П.* Символы небесных светил в орнаменте древней Руси.— СА, № 4. М., 1960.
33. *Ефименко П. П., Третьяков П. Н.* Древнерусские поселения на Дону.— МИА, № 8. М.— Л., 1948.
34. *Журжалина Н. П.* Древнерусские привески-амулеты и их датировка.— СА, № 2, 1961.
35. *Зіневич Г. П.* До антропології Шестовицького могильника.— В кн.: Матеріали з антропології України. К., 1962.
36. *Каргер М. К.* Княжеское погребение XI в. в Десятинной церкви.— КСИИМК, вып. IV. 1940.
37. *Каргер М. К.* Археологические исследования древнего Киева. К., 1950.
38. *Каргер М. К.* Портреты Ярослава Мудрого и его семьи в Киевской Софии.— Ученые записки ЛГУ. Серия исторических наук, вып. 20. Л., 1954.
39. *Каргер М. К.* Древний Киев, т. 1. М., 1958.
40. Каталог Черниговского соединенного исторического музея и Ученой архивной комиссии. Чернигов, 1915.
41. *Кирпичников А. Н.* Мечи Киевской Руси (IX—XI вв.) — СА, 1961, № 4.
42. *Кондаков Н. П.* Изображение русской княжеской семьи в миниатюрах XI века. СПб, 1906.
43. *Константинович Н. А.* О курганах Черниговского уезда.— Труды III Археологического съезда в Киеве, 1874 г., т. 1. К., 1878.
44. *Корзухина Г. Ф.* Из истории древнерусского оружия XI в.— СА, XIII. М.— Л., 1950.
45. *Корзухина Г. Ф.* Русские клады IX—XIII вв. М.— Л., 1954.
46. *Кропоткин В. В.* Клады римских монет на территории СССР.— САИ, вып. Г-4-4. М., 1961.
47. *Кухаренко Ю. В.* О некоторых археологических находках на Харьковщине.— КСИИМК, вып. XII. М.— Л., 1951.
48. *Кучера М. П.* Древний Пліснеськ.— АП. т. XII. К., 1962.
49. *Левашова В. П.* Сельское хозяйство. Очерки по истории русской деревни X—XIII вв.— Труды ГИМ, вып. 32. М., 1956.
50. *Левинсон-Нечаева М. Н.* Ткачество.— В кн.: Очерки по истории русской деревни X—XIII вв.— Труды ГИМ, вып. 33. М., 1959.
51. Летопись по Ипатьевскому списку.— Издание Археографической комиссии. СПб, 1871.
52. *Ляпушкин И. И.* Материалы к изучению юго-восточных границ восточных славян VIII—X вв.— КСИИМК, вып. XII. М., 1946.
53. *Ляпушкин І. І.* Дослідження Дніпровської лівобережної експедиції 1947—1948 рр.— АП, т. III. К., 1952.
54. *Ляпушкин И. И.* Городище Новотроицкое.— МИА, № 74. М.— Л., 1958.
55. *Ляпушкин И. И.* Днепровское лесостепное Левобережье в эпоху железа.— МИА, № 104. М.— Л., 1961.
56. *Макаренко Н. Е.* Отчет об археологических исследованиях в Полтавской губернии.— ИАК, вып. 22, 1907.
57. *Маслова Г. С.* Народная одежда русских, украинцев и белорусов в XIX — начале XX в.— Восточно-славянский этнографический сборник. М., 1956.
58. *Медведев А. Ф.* Оружие Новгорода Великого.— МИА, № 65. М., 1959.
59. *Мерперт Н. Я.* Из истории оружия племен Восточной Европы в раннем средневековье.— СА, XXIII. М., 1955.
60. *Мещанинов И. И.* Кромлехи.— Известия ГАИМК, т. VI, вып. III. Л., 1930.
61. *Мещанинов И. И.* Кромлехи у славян.— Сообщения ГАИМК, 1931, № 7.
62. *Нидерле Л.* Человечество в доисторические времена. СПб, 1898.
63. *Нидерле Л.* Славянские древности. М., 1956.

64. *Никольская Т. Н.* Культура племен бассейна верхней Оки в I тысячелетии н. э.— МИА, № 72. М., 1959.
65. *Олешковский М. Х.* Курганы русских дружинников XI—XII вв.— СА, 1950, № 1.
66. *Очерки истории СССР, III—IX вв. М., 1958.*
67. *Памятники Русского права (под ред. Юшкова С. В.), вып. 1. М., 1952.*
68. *Повесть временных лет, ч. 1. М.—Л., 1950.*
69. *Покровский А. М.* Верхне-Салтовский могильник.— Труды XII Археологического съезда в Харькове в 1902 г., т. I. М., 1905.
70. *Прохоров К.* Материалы по истории русских одежд и обстановки жизни народной. СПб, 1881.
71. *Путешествие Ибн-Фадлана на Волгу (под ред. Крачковского Н. Ю.). М.—Л., 1939.*
72. *Рыбаков Б. А.* Радзімічы.— Працы археолёгічнай Камісіі, т. III. Менск, 1932.
73. *Рыбаков Б. А.* Ремесло древней Руси. М., 1948.
74. *Рыбаков Б. А.* Древности Чернигова.— МИА № 11. М.—Л., 1949.
75. *Рыбаков Б. А.* Прикладное искусство и скульптура.— Сб. История культуры древней Руси, т. II. М.—Л., 1951.
76. *Самоквасов Д. Я.* Северянские курганы и их значение для истории.— Труды III Археологического съезда в Киеве, т. I. К., 1878.
77. *Самоквасов Д. Я., Уварова П. С.* О находках денежных кладов и других древностей.— Труды Московского Предварительного Комитета по устройству XIV Археологического съезда, вып. I. М., 1906.
78. *Самоквасов Д. Я.* Могилы Русской земли. М., 1908.
79. *Самоквасов Д. Я.* Северяне и северянская земля по городищам и могилам. М., 1908.
80. *Самоквасов Д. Я.* Раскопки северянских курганов в Чернигове во время XIV Археологического съезда. М., 1916.
81. *Самоквасов Д. Я.* Могильные древности северянской Черниговщины. М., 1917.
82. *Саханев В. В.* Раскопки на Северном Кавказе в 1911—1912 гг.— ИАК, вып. 53, 1914.
83. *Седов В. В.* Следы восточнобалтийского погребального обряда в курганах древней Руси.— СА, № 2, 1961.
84. *Сизов В. И.* Гнездовский могильник близ Смоленска. Курганы Смоленской губернии, вып. I.— МАР, № 28. СПб, 1902.
85. *Смирнов К. Ф.* Археологические данные о древних всадниках Поволжско-Уральских степей.— СА, 1961, № 1.
86. *Смирнова Г. П.* Опыт хронологической классификации керамики древнего Новгорода.— МИА, № 55. М., 1956.
87. *Смішко М.* Доба полів поховань в західних областях УРСР.— Археологія, т. II. К., 1948.
88. *Смішко М. Ю.* Карпатські кургани першої половини I тисячоліття н. е. К., 1960.
89. *Смолічев П. І.* Могили біля с. Шестовиці на Чернігівщині.— Архів ІА АН УРСР, ф. 10, № 5, л. 13—17.
90. *Смолічев П.* Подвійні поховання X ст. коло Шестовиці на Чернігівщині.— Записки Чернігівського наукового товариства, т. I. Праці історико-краєзнавчої секції. Чернігів, 1931.
91. *Соловьева Г. Ф.* Славянские союзы племен по археологическим материалам VIII—XIV вв.— СА, XXV. М., 1956.
92. *Спицын А. А.* Курганы С.-Петербургской губернии по раскопкам Л. К. Ивановского.— МАР, № 20. СПб, 1896.
93. *Спицын А. А.* Расселение древнерусских племен по археологическим данным.— Журнал Министерства народного просвещения, 1899, № 8.
94. *Спицын А. А.* Гдовские курганы по раскопкам В. Н. Глазова.— МАР, № 29. СПб, 1903.
95. *Спицын А. А.* Гнездовские курганы в раскопках С. И. Сергеева.— ИАК, вып. 15. СПб, 1905.
96. *Спицын А. А.* Владимирские курганы. ИАК, вып. 15. СПб, 1905.
97. *Спицын А. А.* Венгерские вещи X в. в России.— ИАК, вып. 53. СПб, 1914.
98. *Станкевич Я. В.* К вопросу об этническом составе населения Ярославского Поволжья в IX—X ст.— МИА № 6. М.—Л., 1941.

99. *Станкевич Я. В.* Шестовицкое поселение и могильник по материалам раскопок 1946 г.— КСИИМК, вып. 87, 1962.
100. *Третьяков П. Н.* Северные восточно-славянские племена.— МИА, № 6. М.— Л., 1941.
101. *Третьяков П.* Стародавні слов'янські городища у верхній течії Ворскли.— Археологія, т. 1. К., 1947.
102. *Уваров А. С.* Меряне и их быт по курганным раскопкам. М., 1872.
103. *Фехнер М. В.* К вопросу об экономических связях древнерусской деревни.— Труды ГИМ, вып. 33. М., 1959.
104. *Фехнер М. Ф.* Тимеревский могильник.— Сб. Ярославское Поволжье X—XI вв. М., 1963.
105. *Фехнер М. В.* Петровский могильник.— Сб. Ярославское Поволжье X—XI вв. М., 1963.
106. Фонди IA АН УРСР.
107. *Ханенко Б. И. и В. И.* Древности Приднепровья, вып. V. К., 1902.
108. *Хойновский И. А.* Раскопки великокняжеского двора древнего града Киева. К., 1893.
109. *Шендрик Н. І.* Наконечники стріл з Княжої Горн.— Праці Київського державного історичного музею, вип. 1. К., 1958.
110. *Щапова Ю. Л.* Стекланные бусы древнего Новгорода.— МИА, № 55, М., 1956.
111. *Arbman H.* Birka. Untersuchungen und Studien, Bd. 1. Die Gräber. Tabellen, 1940.
112. *Arne T. J.* La Suede et l'Orient. Upsala, 1914.
113. *Arne T. J.* Skandinawische Holzkammer — gräber aus der Wilkinggerzeit in der Ukraine. Acta Archaeologica, t. II, bup. 3. Kobenhavn, 1931.
114. *Arne T. J.* Das Bootgräberfeld von Tuna in Alsike. Stockholm, 1934.
115. *Arne T. J.* Die Warägerfrage und die Sowjetrussische Forschung.— Acta Archaeologica, XXIII. Kobenhavn, 1952.
116. *Dienes Istran.* A perbetei lelet. Milyen volt a honfoglaló magyarok ovej? — Archaeological ertesito, vol. 86. Budapest, 1959.
117. *Eisner J.* Devinska Nová Ves. Bratislava, 1952.
118. *Fettich Nandor.* Das Kunstgewerbe der Awarenzeit in Ungarn.— Archaeologia Hungarica, I. Budapest, 1926.
119. *Fettich Nandor.* Die Metallkunst der Landnehmenden Ungarn (*Tafelband*).— Arhcaeologia Hungarica, XXI. Budapest, 1937.
120. *Hampel J.* Alterthümer des Frühen Mittelalters in Ungarn. B. III, Braunschweig, 1905.
121. *László Gyula.* Der Grablund von Koroncó und der altungarische Sattel.— Archaeologia Hungarica, XXVII. Budapest, 1943.
122. *Михайлов Стамен.* Археологически материалы от Плиска (1948—1951).— Известия на Археологическия институт, кн. XX. София, с. 65—67, рис. 19, 20.
123. *Nadolski A.* Studia nad uzbojeniem polskim w X, XI, XII wieku. Łódź, 1954.
124. *Nerman Birger.* Die Verbindungen zwischen Skandinaviern und dem Ostbaltikum in der jüngeren Eisenzeit. Stockholm, 1929.
125. *Raudonikas W. J.* Die Normannen der Wikingerzeit und das Ladogagebiet. Stockholm, 1930.
126. *Stenberger M.* Das Gräberfeld bei Ihre im Kirchspiel Hellvi auf Gotland.— Acta Archaeologica, XXXII. Kobenhavn, 1961.

СПИСОК СКОРОЧЕНЬ

АЛЮР	— Археологическая летопись Южной России.
АП	— Археологічні пам'ятки УРСР.
ГАИМК	— Государственная Академия истории материальной культуры.
ГИМ	— Государственный исторический музей.
ИА АН УРСР	— Інститут археології Академії наук УРСР.
ИАК	— Известия археологической комиссии
КСИА АН УССР	— Краткие сообщения Института археологии АН УССР.
КСИИМК	— Краткие сообщения Института истории материальной культуры.
МИА	— Материалы и исследования по археологии СССР.
СА	— Советская археология.
САИ	— Свод археологических источников.

ЗМІСТ

Передмова

3

Розділ I

Давньоруські археологічні пам'ятки Шестовиці

5

Розділ II

Топографія і обряд поховання Шестовицького могильника

10

Розділ III

Речові знахідки

42

Розділ IV

Риси соціального життя

92

Розділ V

Скандинавські елементи культури

101

Розділ VI

Шестовицький могильник — пам'ятка послідовного розвитку слов'янського населення Подніпров'я

111

Додаток

Матеріали розкопок Шестовицького могильника

114

Резюме російською мовою

228

Резюме англійською мовою

229

Література

230

Список скорочень

234

АКАДЕМИЯ НАУК УКРАИНСКОЙ ССР
ИНСТИТУТ АРХЕОЛОГИИ

ДАВИД ИСАКОВИЧ БЛИФЕЛЬД

ДРЕВНЕРУССКИЕ ПАМЯТНИКИ
ШЕСТОВИЦЫ

(на украинском языке)

*Друкується за постановою вченої ради
Інституту археології АН УРСР*

Редактор *В. П. Лагодзька*
Художній редактор *С. П. Квітка*
Оформлення художника *Ю. Н. Лобанова*
Технічний редактор *І. М. Лукашенко*
Коректори *Н. О. Луцька, Л. В. Малюта*

Інформ. бланк № 611

БФ 01185. Здано до набору 13. X 1976 р.
Підписано до друку 24. III 1977 р. Формат 70×90^{1/16}.

Папір № 1. Умовн. друк. арк. 17,26.

Облік.-вид. арк. 16,26. Тираж 1000.

Вид. № 358. Зам. № 7-183.

Ціна 2 крб. 30 коп.

Видавництво «Наукова думка»,
Київ, Решина, 3.

Книжкова фабрика «Комуніст» РВО «Поліграф-
книга» Держкомвидаву УРСР, Харків,
Енгельса, 11.